







ฝาปิดเครื่องฟอกอากาศ

ตาราง 1 ข้อมูลทั่วไป

ชุด	เครื่องมือที่แนะนำ	ระดับทักษะ*	เวลา
27956-10, 29417-04, 29820-11, 29400366, 61300057, 61300058, 61301027, 61400007, 61400009, 61400019, 61400021, 61400049, 61400050, 61400052, 61400163, 61400164, 61400166, 61400167, 61400168, 61400170, 61400323	แวนตานีรภัย ประแจวัดแรงบิด	   	1 ชั่วโมง

(1) *ต้องขึ้นให้ได้ตามค่าแรงบิดหรือมีเครื่องมือและเทคนิคอย่างอื่นควบคุม

เนื้อหาเกี่ยวกับชุดอุปกรณ์

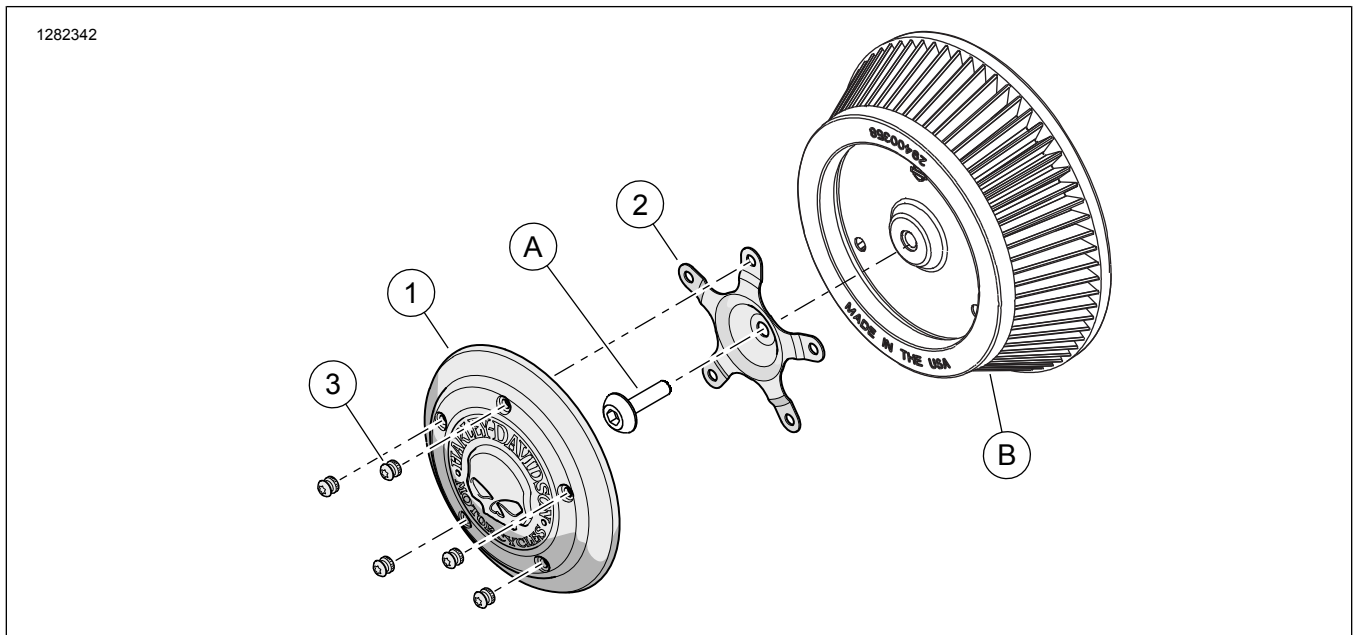

รูปภาพ 1 เนื้อหาเกี่ยวกับชุดอุปกรณ์: ฝาครอบเครื่องฟอกอากาศ

ตาราง 2 รายการเนื้อหาชุดอุปกรณ์: ฝาครอบเครื่องฟอกอากาศ

<input checked="" type="checkbox"/>	รายการ	จำนวน	คำอธิบาย	หมายเลขชิ้นส่วน	ข้อความ
<input type="checkbox"/>	1	1	ฝาปิดเครื่องฟอกอากาศ	ไม่มีจำหน่ายแยก	
<input type="checkbox"/>	2	1	ฐาน ตัวยึด (5 รู)	29077-03	ชุด 27956-10, 29417-04, 29820-11, 29400366, 61300057, 61301027, 61400049, 61400163, 61400167, 61400323
1		ฐาน ตัวยึด (5 รู)	61400011	ชุด 61300058, 61400007, 61400009, 61400021, 61400052, 61400166, 61400170	
1		ฐาน ตัวยึด (5 รู)	12700026	ชุด 61400019, 61400050, 61400164, 61400168	
<input type="checkbox"/>	3	5	สกรู, Torx®, หัวกระดุม, โครเมียม	94590-98	ทุกชุดยกเว้น 29400366 3.4–4.2 Nm (30–37 in-lbs)
5		สกรู, Torx®, หัวกระดุม, สีดำออกไซด์	10200435	เฉพาะชุด 29400366 เท่านั้น 3.4–4.2 Nm (30–37 in-lbs)	
5		สกรู, Torx®, หัวกระดุม, โครเมียม	10200894	เฉพาะชุด 61301027 เท่านั้น 3.4–4.2 Nm (30–37 in-lbs)	
สินค้าด้านล่างไม่รวมอยู่ในชุด แต่มีการอ้างอิงข้อความ:					
<input checked="" type="checkbox"/>	ก		อุปกรณ์ดั้งเดิม สกรูหัวปุ่ม		3.4–6.8 Nm (30–60 in-lbs)
<input checked="" type="checkbox"/>	ข		อุปกรณ์ดั้งเดิม ฝาปิดเครื่องฟอกอากาศ		

หมายเหตุ
ตรวจสอบชิ้นส่วนทั้งหมดว่ามีอยู่ครบในชุดอุปกรณ์ ก่อนการติดตั้ง หรือ
ก่อนถอดชิ้นส่วนออกจากยานพาหนะ

ทั่วไป

รุ่น

โปรดดูข้อมูลที่สอดคล้องกับแต่ละรุ่นในแคตตาล็อกขายปลีกของ P&A หรือส่วนชิ้นส่วนและอุปกรณ์เสริมของ www.harley-davidson.com (ภาษาอังกฤษเท่านั้น)

ตรวจสอบการใช้งานในเอกสารคำแนะนำเวอร์ชันล่าสุดที่:
www.harley-davidson.com/isheets

ติดต่อศูนย์บริการลูกค้า Harley-Davidson ที่ 1-800-258-2464 (สหรัฐอเมริกา) หรือ 1-414-343-4056

ข้อกำหนดในการติดตั้ง

▲ คำเตือน

ความปลอดภัยของผู้ขับขี่และผู้โดยสารขึ้นอยู่กับ การติดตั้งชุดอุปกรณ์
นี้อย่างถูกต้อง หากคุณไม่สามารถดำเนินการหรือไม่มีเครื่องมือที่ถูกต้อง
โปรดให้ตัวแทน Harley-Davidson ทำการติดตั้ง การติดตั้งอุปกรณ์นี้
อย่างไม่เหมาะสมอาจส่งผลต่อการเสียชีวิตหรือการบาดเจ็บที่รุนแรง
(00308b)

ติดตั้ง

- ดูรูปภาพ 1 เ้าออก และเก็บ อุปกรณ์ดั้งเดิม (OE) สกรู (A) ฝาปิดไส้กรองอากาศ
- ติดตั้งฐานยึด (2) พร้อมสกรู (A)
 - วางแกนฐานยึดที่ตำแหน่ง 12 นาฬิกา
 - ขันสกรู (A)
แรงบิด: 3.4–6.8 Nm (30–60 in-lbs)

- ติดตั้งฝาครอบหม้อกรองอากาศ (1) เข้ากับฐานยึด (2)
 - จัดวางให้ตำแหน่งรูของฝาครอบตรงกับฐานยึด
 - ติดตั้งและขันสกรู (3) แต่ละอัน ไม่ต้องแน่นมาก
 - ขันสกรู (3) ในรูปแบบดาว
แรงบิด: 3.4–4.2 Nm (30–37 in-lbs)
- ถ้ามีการถอดท่อไอเสีย OE ให้ติดฉลากคำเตือน (ถ้ามี) ในบริเวณที่มองเห็นได้ชัด, Harley Davidson แนะนำให้ติดสติ๊กเกอร์ในตำแหน่งต่อไปนี้:
 - Softail:** กันชนด้านขวาล่าง
 - Dyna:** แขนเหวี่ยงด้านขวา
 - Touring/Trike:** ด้านในฝาครอบหลักหรือฝาครอบข้าง