



INSTRUCTIONS

J03548

2014-03-12



KIT DE RESSORT DE SOUPAPE SCREAMIN' EAGLE

GÉNÉRALITÉS

Numéro de kit

18013-03A

Modèles

Pour des informations sur la configuration des modèles, voir le catalogue P&A de vente au détail ou la section Pièces et accessoires de www.harley-davidson.com (en anglais seulement).

Pièces supplémentaires requises

Des pièces supplémentaires peuvent être requises pour remplacer ou réparer les composants de culasse qui ne sont pas conformes à la spécification, afin de monter les culasses et de les remettre en service.

▲ AVERTISSEMENT

La sécurité du conducteur et du passager dépend de la pose correcte de ce kit. Si l'opérateur ne possède pas les compétences requises ou les outils appropriés pour effectuer la procédure, la pose doit être confiée à un concessionnaire Harley-Davidson. Une pose incorrecte de ce kit risque de causer la mort ou des blessures graves. (00308b)

REMARQUE

Ce kit est conçu pour être utilisé dans des applications à grande levée et haut régime. Ce kit fonctionne avec des levées jusqu'à 14,859 mm (0,585 in) et des régimes jusqu'à 6 500 tr/min.

Cette fiche d'instructions renvoie aux informations du manuel d'entretien. Il est nécessaire d'utiliser le manuel d'entretien correspondant au modèle de moto pour l'installation. Ce manuel est disponible auprès des concessionnaires Harley-Davidson.

Contenu du kit

Tableau 1. Contenu du kit

Description (quantité)	Numéro de pièce
Collier de ressort de soupape supérieur (4)	18015-03B
Collier de ressort de soupape inférieur avec joint (4)	18016-03
Clé de collier de ressort de soupape (8)	18260-02
Ressort de soupape (4)	Non vendu séparément

INSTALLATION

1. Se reporter au manuel d'entretien et suivre les instructions sous la rubrique Démontage de la moto pour réparer la partie supérieure.

2. Suivre les instructions du manuel d'entretien pour retirer les cache-culbuteur et les culasses.
3. À l'aide du compresseur de ressort de soupape (HD-3436-B), comprimer les ressorts de soupape et retirer les clés de collier supérieur, le collier supérieur et le collier inférieur de toutes les quatre soupapes.
4. Si les soupapes existantes sont réutilisées, limer toutes les bavures sur la tige de soupape au niveau de la rainure du dispositif de retenue avec une lime fine. Marquer la soupape afin d'assurer qu'elle sera remontée dans la même culasse.

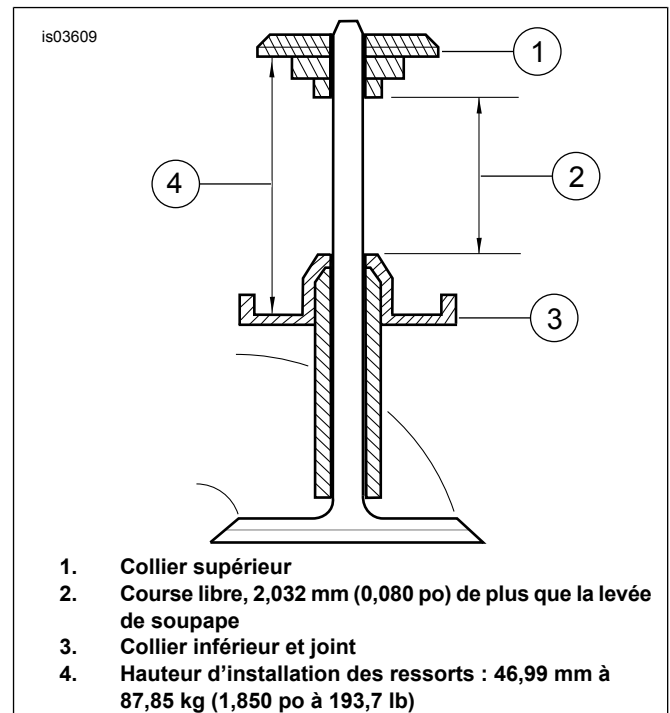

Figure 1. La hauteur d'installation des ressorts.

5. Suivre les instructions du manuel d'entretien sous la rubrique Nettoyage et inspection.
6. Si tout composant n'est pas conforme à la spécification, suivre les instructions du manuel d'entretien pour remplacer et aiguiser les guides de soupape et réuser les sièges de soupape.
7. Voir Figure 1. À l'aide des ressorts, colliers et clés de ce kit, monter les culasses en suivant les instructions du manuel d'entretien.
8. Suivre les instructions du manuel d'entretien pour installer les culasses et les cache-culbuteur.



9. Pour remettre la moto en service, suivre les instructions du manuel d'entretien sous la rubrique Montage de la moto après la réparation de la partie supérieure.