



INSTRUCTIONS

J04207

2020-01-14



KIT D'APPUI-PIED

GÉNÉRALITÉS

Numéro de kit

50211-04, 50500367, 50501800

Modèles

Pour obtenir des informations sur la configuration des modèles, consulter le catalogue P&A de vente au détail ou la section Parts and Accessories (Pièces et accessoires) sur le site www.harley-davidson.com (en anglais uniquement).

Exigences relatives à la pose

LOCTITE 243 MEDIUM STRENGTH THREADLOCKER AND SEALANT (FREIN FILET ET PRODUIT D'ÉTANCHÉITÉ D'INTENSITÉ MOYENNE LOCTITE 243) (BLEU) (99642-97) pour poser les pointes d'usure de rechange.

▲ AVERTISSEMENT

La sécurité du conducteur et du passager dépend de la pose correcte de ce kit. Si l'opérateur ne possède pas les compétences requises ou les outils appropriés pour effectuer la procédure, la pose doit être confiée à un concessionnaire Harley-Davidson. Une pose incorrecte de ce kit risque de causer la mort ou des blessures graves. (00308b)

Contenu du kit

Voir Figure 2 et Tableau 1 .

POSE

1. Retirer la visserie fixant le marchepied de série au support de repose-pied de la moto. Conserver la visserie pour la pose.
2. Retirez le marchepied d'origine et la rondelle à ressort du support du marchepied de la moto. Observez l'orientation de la rondelle à ressort et mettez-la de côté pour le montage.

REMARQUE

Voir Figure 2 . Lors de l'installation du marchepied (1) sur le support de la moto, le rebord arrondi de celui-ci doit être orienté vers le haut.

Lorsque vous posez la rondelle à ressort, positionnez cette dernière en orientant son rebord carré vers l'intérieur du support du marchepied.

3. Insérez une **nouvelle** monture de marchepied et une rondelle à ressort d'origine dans le support de marchepied.

4. Installez la **nouvelle** monture de marchepied en procédant dans l'ordre inverse de la dépose de la monture de série.

REMARQUE

Voir Figure 2 . Lors du remplacement du support de marchepied (1), utilisez une nouvelle vis (4), ou appliquez du LOCTITE 243 MEDIUM STRENGTH THREADLOCKER AND SEALANT (FREIN FILET ET PRODUIT D'ÉTANCHÉITÉ D'INTENSITÉ MOYENNE LOCTITE 243) (BLEU) (99642-97) sur le filetage des vis retirées avant de les remettre en place.

- a. Serrez la fixation sur les motos dont les supports de marchepieds comportent un écrou et un boulon. Serrer.
Couple : 26 N·m (19 ft-lbs)
5. Montez le marchepied (2) et le patin (3) sur la monture du marchepied (1).
 6. Faites passer la vis de réglage à travers le marchepied pour la visser à la monture.
 7. Faites pivoter le marchepied jusqu'à la position désirée.
 8. Serrez la vis de réglage. Serrer.
Couple : 29 N·m (21 ft-lbs)
 9. Répétez les étapes 1 à 6 pour le côté opposé.

▲ AVERTISSEMENT

Les repose-pieds doivent se replier vers le haut et vers l'arrière de la moto en cas d'impact. Si les repose-pieds ne sont pas réglés pour se replier vers le haut et vers l'arrière, cela risque de causer la mort ou des blessures graves. (00366a)

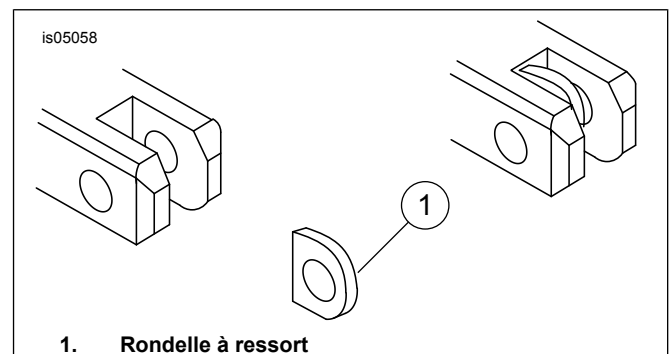

1. Rondelle à ressort

Figure 1. Pose de rondelle à ressort d'appui-pied

Pièces de rechange

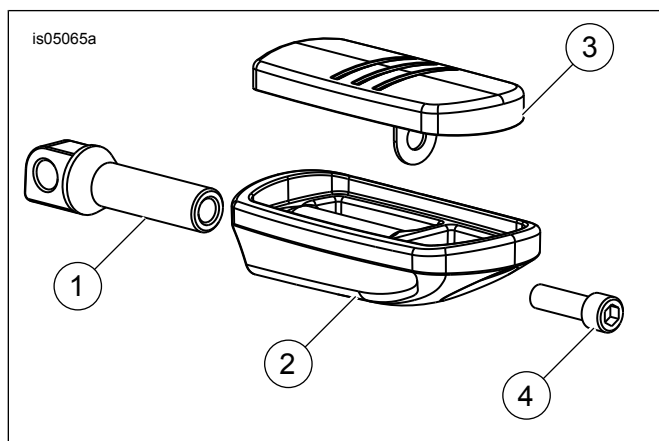

Figure 2. Pièces de rechange : Kit d'appui-pied

Tableau 1. Tableau des pièces de rechange

Article	Description (quantité)	Numéros de pièce
1	Monture (2) (Pour le kit 50211-04)	50208-04
	Monture (2) (Pour le kit 50501800)	
	Monture (2) (Pour le kit 50500367)	Non vendue séparément
2	Support (2) (Pour le kit 50211-04)	50345-04
	Support (2) (Pour le kit 50501800)	50500876
	Support (2) (Pour le kit 50500367)	Non vendue séparément
3	Patin (2) (Pour le kit 50211-04)	50350-04
	Patin (2) (Pour le kit 50501800)	
	Patin (2) (Pour le kit 50500367)	Non vendue séparément
4	Vis, tête creuse hexagonale (2)	2708A