



INSTRUCTIONS

J03227

2019-01-15



KIT D'APPUI-PIED SKULL

GÉNÉRALITÉS

Numéro de kit

50370-04, 50501288

Modèles

Ce kit s'adapte à toutes les motos Harley-Davidson équipées de supports d'appui-pied pour le style « monture homme ».

Contenu du kit

Voir Figure 1, Figure 2 et Tableau 1

⚠ AVERTISSEMENT

La sécurité du conducteur et du passager dépend de la pose correcte de ce kit. Si l'opérateur ne possède pas les compétences requises ou les outils appropriés pour effectuer la procédure, la pose doit être confiée à un concessionnaire Harley-Davidson. Une pose incorrecte de ce kit risque de causer la mort ou des blessures graves. (00308b)

POSE

REMARQUE

Le manuel d'entretien de cette moto est disponible chez tous les concessionnaires Harley-Davidson.

1. Voir Figure 1. Retirer les contre-écrous et les vis (sur certains modèles, une goupille (1) et un anneau de retenue (2) peuvent être posés) qui maintiennent en place les appui-pieds existants. Conserver toute la visserie pour la pose des nouveaux appui-pieds.
2. Déposer les appui-pieds existants, ainsi que les rondelles à ressort (3). Conserver les rondelles à ressort pour la pose ultérieure.

REMARQUE

Lors de l'étape 3, s'assurer que la rondelle à ressort (3) est positionnée à l'intérieur du support d'appui-pied avec le bord carré orienté vers l'intérieur du support, comme indiqué sur Figure 2.

3. Voir Figure 2. Poser les nouveaux appui-pieds de la même façon que les anciens. Placer une rondelle à ressort (3), ainsi que l'extrémité de la monture d'appui-pied à l'intérieur des fentes des supports d'appui-pied.
4. Fixer chaque appui-pied et rondelle à ressort (3) avec la vis (4) et le contre-écrou (2) retirés précédemment. Serrer.
Couple : 24,4–30 N·m (18–22 ft-lbs) *Contre-écrous*

⚠ AVERTISSEMENT

Positionner les appui-pieds de façon que le conducteur puisse actionner les commandes au pied sans interférence. Toute entrave dans l'accès aux commandes au pied peut causer une perte de contrôle qui pourrait conduire à la mort ou des blessures graves. (00313a)

5. Voir Figure 1. Pour chaque appui-pied, desserrer la vis de réglage (4) dans le trou encastré jusqu'à ce que l'appui-pied puisse tourner. Positionner l'appui-pied de la façon souhaitée. Serrer.

Couple : 29 N·m (21 ft-lbs) *Vis de réglage*

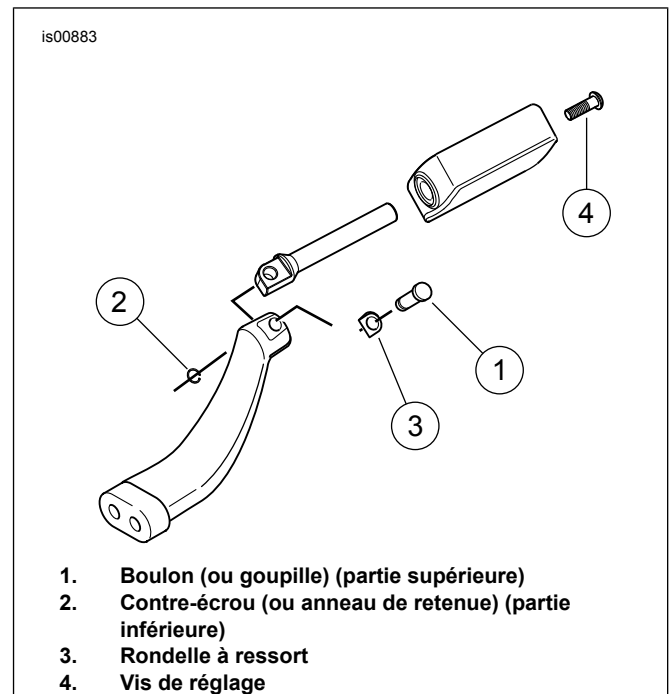

Figure 1. Dépose/pose des appui-pieds

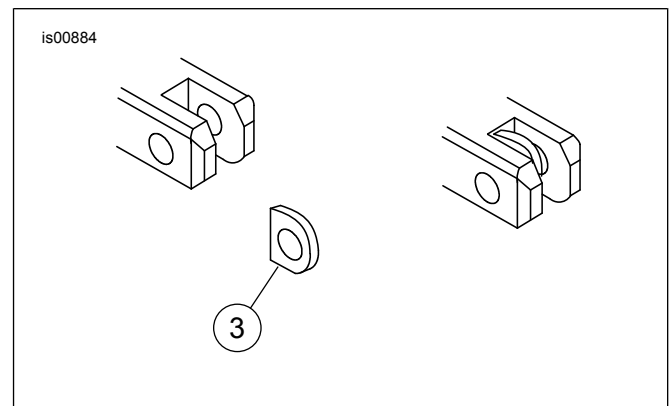

Figure 2. Pose de rondelle à ressort d'appui-pied

PIÈCES DE RECHANGE

Tableau 1. Pièces de rechange, appui-pied Skull

Kit	Article	Description (quantité)	Numéros de pièce
50370-04		Ensemble, appui-pied (gauche)	50407-04
		Ensemble, appui-pied (droit)	50408-04
50501288		Ensemble, appui-pied conducteur, Skull (gauche) (noir mat)	Non vendue séparément
		Ensemble, appui-pied conducteur, Skull (droit) (noir mat)	Non vendu séparément
Articles 1-3 mentionnés dans le texte mais non inclus dans le kit			
	1	Boulon (ou goupille) (partie supérieure)	Non vendue séparément
	2	Contre-écrou (ou anneau de retenue) (partie inférieure)	Non vendue séparément
	3	Rondelle à ressort	Non vendue séparément
	4	Vis de réglage (noire)	10200854