



# INSTRUCTIONS

J06316

2023-01-09



## AJOUTS AU COUVERCLE DE FILTRE À AIR

### GÉNÉRALITÉS

#### Numéro de kit

29400345, 61300654, 61300655, 61300656, 61300657, 61300658, 61300900, 61301025, 61301326

#### Modèles

Pour obtenir des informations sur l'ajustement au modèle, consulter le catalogue P&A de vente au détail ou la section Parts and Accessories (Pièces et accessoires) sur le site [www.harley-davidson.com](http://www.harley-davidson.com) (en anglais uniquement).

#### Exigences relatives à la pose

LOCTITE 243 MEDIUM STRENGTH THREADLOCKER AND SEALANT (FREIN FILET ET PRODUIT D'ÉTANCHÉITÉ D'INTENSITÉ MOYENNE LOCTITE 243) (BLEU) (99642-97) est nécessaire pour la pose correcte de ce kit.

#### ⚠ AVERTISSEMENT

**La sécurité du conducteur et du passager dépend de la pose correcte de ce kit. Si l'opérateur ne possède pas les compétences requises ou les outils appropriés pour effectuer la procédure, la pose doit être confiée à un concessionnaire Harley-Davidson. Une pose incorrecte de ce kit risque de causer la mort ou des blessures graves. (00308b)**

#### Contenu du kit

Voir Figure 1 , Figure 2 , Figure 3 et Tableau 1 .

Les vis de fixation de l'ajout (1) sont les seules pièces de rechange disponibles avec ce kit (à l'exclusion du kit no 61300900).

#### PRÉPARATION

1. Voir Figure 1 . Retirer la pièce insérée d'origine du couvercle de filtre à air.
  - a. Introduire la lame fine d'un couteau à mastiquer entre la garniture (3) et le couvercle de filtre à air tout en tirant la garniture pour la séparer du couvercle.
  - b. Retirer tous les résidus de ruban et d'adhésif du couvercle de filtre à air.

#### REMARQUE

*Il n'est pas nécessaire de retirer le couvercle de filtre à air (B) ni le joint (C).*

2. Retirer la vis d'origine (A). Conserver pour le montage.

#### REMARQUE

*Voir Figure 3 . Sur l'insert sans joint, la vis d'origine (A) n'a pas à être retirée.*

#### REMARQUE

*Le Kit des lingettes de protection de jantes en aluminium nu (93600063) peut être utilisé sur la gravure « RideFree » pour renforcer la protection contre la corrosion.*

### POSE

#### Pièce insérée « Live to Ride »

1. Voir Figure 1 . Nettoyer soigneusement la surface (D) avec un mélange 50/50 d'alcool à friction et d'eau. Laisser sécher complètement.
2. Aligner le joint (4) à l'arrière de la plaque de garniture (3).
3. Laisser les deux moitiés d'accouplement de la fixation Dual Lock (5) sur la plaque de garniture. Retirer l'adhésif de protection du ruban sur la face exposée de chaque fixation.

#### REMARQUE

*Vérifier que le joint (4) ne s'est pas déplacé.*

4. Aligner visuellement la plaque de garniture (3) avec le couvercle (B). Appuyer fermement sur la zone de fixation (D) pour fixer. L'immobiliser pendant 30 secondes.
5. Insérer la vis d'origine (A) précédemment retirée. Appliquer quelques gouttes de frein filet et produit d'étanchéité d'intensité moyenne Loctite 243 - bleu (Loctite 243 Medium Strength Threadlocker and Sealant) sur les filets **propres** de la vis. Serrer la vis.  
Couple : 4,1–6,8 N·m (36–60 in-lbs) vis
6. Laisser la fixation Dual Lock sur l'ajout décoratif (2). Retirer l'adhésif de protection du ruban sur la face exposée de chaque fixation.
7. Aligner visuellement la pièce insérée décorative avec la plaque de garniture (3). Appuyer fermement sur la zone de fixation (E) pour fixer. L'immobiliser pendant 30 secondes.
8. Installer les vis (1). Bien serrer.

#### Insert avec joint

1. Voir Figure 2 . Nettoyer soigneusement la surface (D) avec un mélange 50/50 d'alcool à friction et d'eau. Laisser sécher complètement.
2. Laisser (le cas échéant) les deux moitiés de la fixation Dual Lock (5) assemblées sur la plaque de garniture. Retirer l'adhésif de protection du ruban sur la face exposée de chaque fixation.

### REMARQUE

Vérifier que le joint (4) ne s'est pas déplacé.

- Aligner visuellement la plaque de garniture (3) avec le couvercle (B). Appuyer fermement sur la zone de fixation (D) pour fixer. L'immobiliser pendant 30 secondes.
- Insérer la vis d'origine (A) précédemment retirée. Appliquer quelques gouttes de frein filet et produit d'étanchéité d'intensité moyenne Loctite 243 - bleu (Loctite 243 Medium Strength Threadlocker and Sealant) sur les filets **propres** de la vis. Serrer la vis.  
Couple : 4,1–6,8 N·m (36–60 in-lbs) vis
- Installer l'ajout décoratif (2) avec les vis (1). Bien serrer.

### Ajout sans joint

- Voir Figure 3 . Nettoyer soigneusement la surface (D) avec un mélange 50/50 d'alcool à friction et d'eau. Laisser sécher complètement.
- Retirer le ruban adhésif de protection des patins sur l'intérieur de l'ajout décoratif (2).
- Aligner visuellement l'ajout décoratif avec le couvercle (B). Appuyer fermement sur la zone de fixation (D) pour fixer. L'immobiliser pendant 30 secondes.

### Kit 61301025 :

- Voir Figure 4 . Laisser le double verrouillage installé sur la garniture.
- Enlevez le ruban adhésif protégeant les coussinets adhésifs.
- Appuyer fermement sur la zone de fixation (D) pour fixer. L'immobiliser pendant 30 secondes.
- Laisser reposer l'adhésif pendant au moins 24 heures avant de le retirer pour entretien ou réalignement.

### REMARQUE

L'insert peut être retiré pour l'entretien, mais l'adhésif doit rester en place pendant 24 heures avant d'être retiré.

## PIÈCES DE RECHANGE

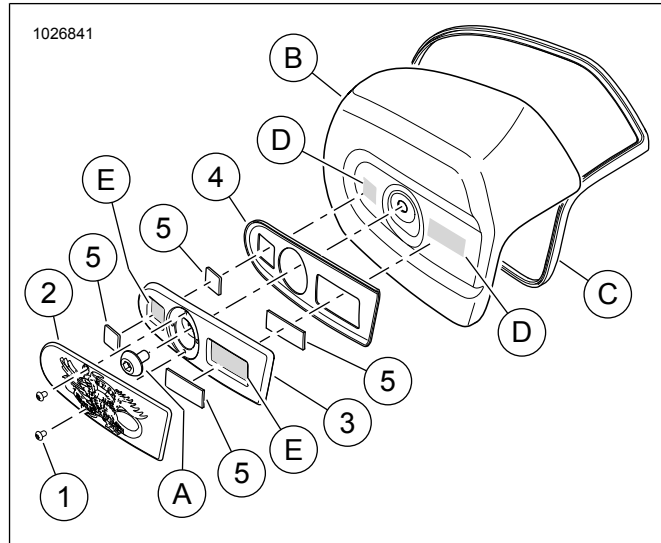

Figure 1. Pièces de rechange, Kit de garniture de filtre à air Live to Ride.

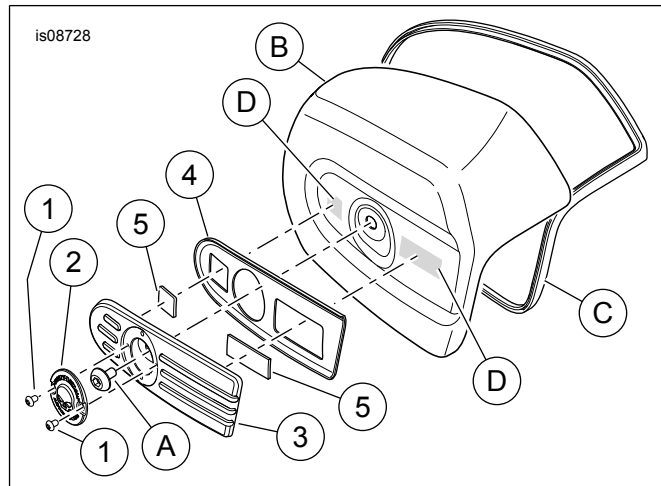

Figure 2. Pièces de rechange, Kits de garniture de filtre à air avec joints

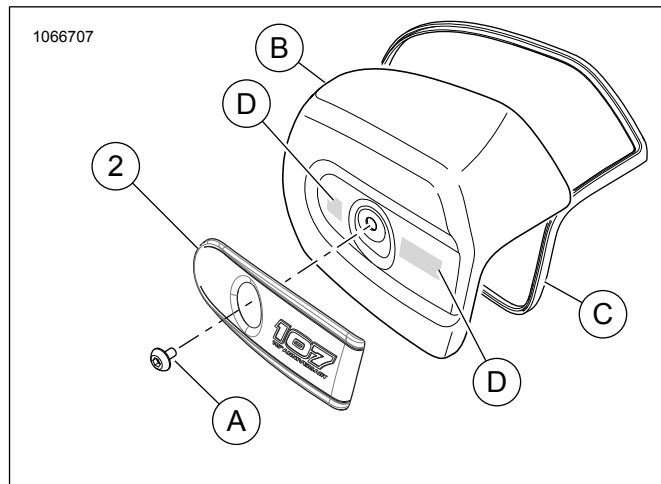

Figure 3. Pièces de rechange, Kits de garniture de filtre à air sans joint

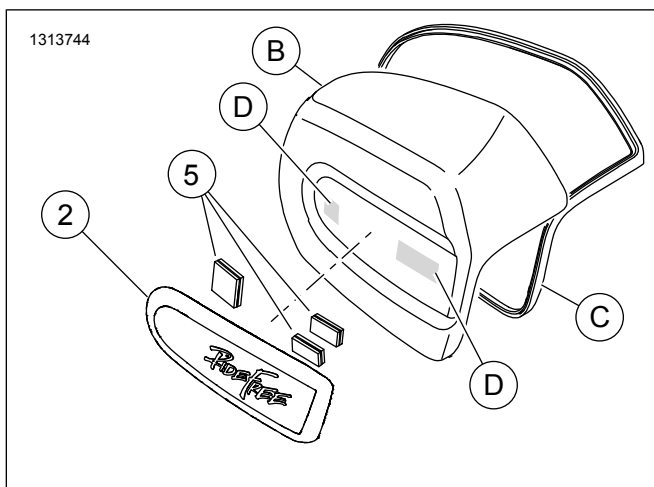

Figure 4. Pièces de rechange, RideFree, Filtre à air, Kit de garniture

Tableau 1. Pièces de rechange

Ar-ticle	Description (quantité)	Numéros de pièce
1	Vis TORX® (2), #8-36 x 1/4 po de long	10500039
	Vis TORX® (2), no 8-36 x 1/4 po de long (kit 29400345)	10200552
2	Pièce insérée décorative	Non vendue séparément
3	Plaque de garniture	Non vendue séparément
4	Joint	Non vendue séparément
5	Fixation Dual Lock	Non vendue séparément
<b>Articles mentionnés dans le texte, mais non inclus dans le kit.</b>		
A	Vis d'origine	
B	Ensemble de couvercle de filtre à air d'origine.	
C	Joint de couvercle de filtre à air d'origine.	
D	Bien nettoyer la zone grisée	
E	Bien nettoyer la zone grisée	

**REMARQUE**

Les kits de garniture de filtre à air sans joint sont disponibles uniquement avec un ajout décoratif.