



# INSTRUCTIONS

J06775

2024-05-07



## MARCHEPIED PILOTE - TOURING

### INFORMATIONS GÉNÉRALES

Tableau 1. Informations générales

Kits	Outils suggérés	Niveau de compétence <sup>(1)</sup>
50501649, 50501680, 50501932, 50501933, 50501934, 50502250, 50502251, 50502476, 50502483	Lunettes de protection, clé dynamométrique	

(1) Le serrage au couple de serrage ou l'utilisation d'autres outils et techniques modérés est nécessaire

### CONTENU DU KIT

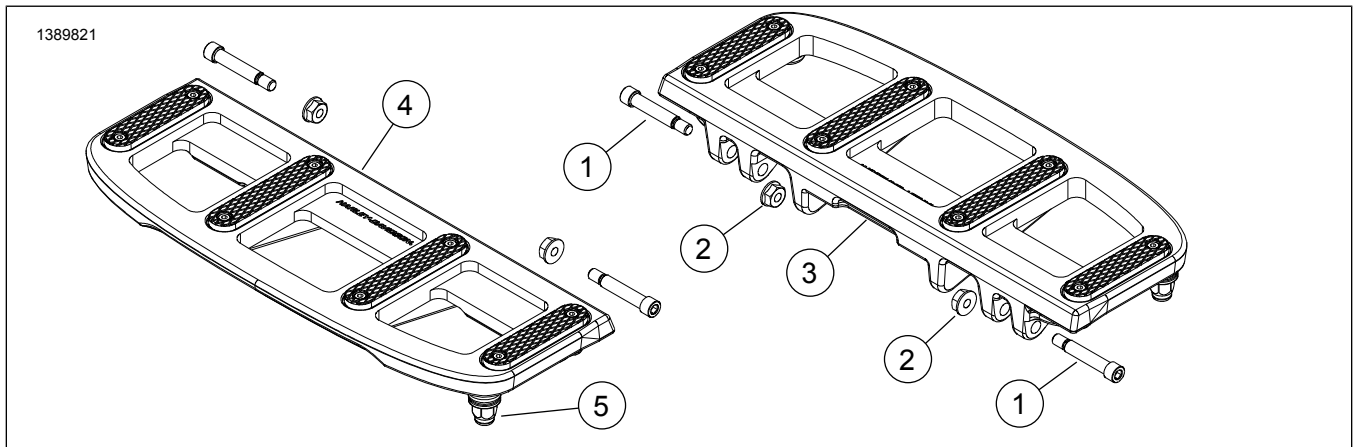

Figure 1. Contenu du kit : Composants du marchepied conducteur

**Tableau 2. Contenu du kit : Composants du marchepied conducteur**

<input checked="" type="checkbox"/>	Ar-ticle	Qté	Description	No de pièce	Notes
<input type="checkbox"/>	1	4	Vis	10200986	<b>Non utilisé sur le marchepied Switchback.</b>
<input type="checkbox"/>	2	4	Contre-écrou, bride	7716	<b>Non utilisé sur le marchepied Switchback.</b>
<input type="checkbox"/>	3	1	Marchepied, côté droit, graphite	50502093	Collection Endgame
<input type="checkbox"/>		1	Marchepied, côté droit, noir	50502094	Collection Endgame
<input type="checkbox"/>		1	Marchepied, côté droit, chrome	50501926	Collection Empire
<input type="checkbox"/>		1	Marchepied, côté droit, noir	50501928	Collection Empire
<input type="checkbox"/>		1	Marchepied, côté droit, machine cut	50501930	Collection Empire
<input type="checkbox"/>		1	Ensemble marchepied, côté droit, gris	50502323	Collection Adversary
<input type="checkbox"/>		1	Marchepied, côté droit, noir	50502322	Collection Adversary
<input type="checkbox"/>		1	Marchepied, côté droit, noir	50502477	Collection Switchback
<input type="checkbox"/>		1	Ensemble repose-pied, côté droit, argent	50502484	Collection Switchback
<input type="checkbox"/>		4	1	Marchepied, côté gauche, graphite	50502095
<input type="checkbox"/>	1		Marchepied, côté gauche, noir	50502096	Collection Endgame
<input type="checkbox"/>	1		Marchepied, côté gauche, chrome	50501927	Collection Empire
<input type="checkbox"/>	1		Marchepied, côté gauche, noir	50501929	Collection Empire
<input type="checkbox"/>	1		Marchepied, côté gauche, machine cut	50501931	Collection Empire
<input type="checkbox"/>	1		Ensemble marchepied, côté gauche, gris	50502325	Collection Adversary
<input type="checkbox"/>	1		Marchepied, côté gauche, noir	50502324	Collection Adversary
<input type="checkbox"/>	1		Marchepied, côté gauche, noir	50502477	Collection Switchback
<input type="checkbox"/>	1		Repose-pied, côté gauche, argent	50502484	Collection Switchback
<input type="checkbox"/>	5		2	Cheville d'usure	50501135
<input type="checkbox"/>		2	Cheville d'usure	50500628	Collections Empire et Adversary
<input type="checkbox"/>	6	2	Plaque d'usure (non représentée)	50502575	Collection Switchback
<input type="checkbox"/>	7	2	Vis, plaque d'usure (non représentée)	10200659	Collection Switchback

**REMARQUE**

Vérifier que tous les éléments du kit sont présents avant d'installer ou de déposer des éléments du véhicule.

Accessories (Pièces et accessoires) sur le site [www.harley-davidson.com](http://www.harley-davidson.com) (en anglais uniquement).

Assurez-vous que la version la plus récente de la feuille d'instructions est utilisée. Version disponible à : [www.harley-davidson.com/isheets](http://www.harley-davidson.com/isheets)

## GÉNÉRALITÉS

### Modèles

Pour obtenir des informations sur le choix du modèle, consulter le catalogue de Vente au Détail P&A ou la section Parts and

Contactez le Harley-Davidson Customer Support Center au 1-800-258-2464 (États-Unis uniquement) ou 1-414-343-4056.

## Exigences relatives à la pose

**Modèles FLTRXSTSE** : L'achat séparé des supports de montage avant (no de pièce 47200202A [quantité 2]) est requis. Voir le manuel d'entretien pour le retrait des anciens supports avant et l'installation des **nouveaux** supports.

LOCTITE 243 MEDIUM STRENGTH THREADLOCKER AND SEALANT (FREIN FILET ET PRODUIT D'ÉTANCHÉITÉ D'INTENSITÉ MOYENNE LOCTITE 243) (BLEU) (99642-97)

### ▲ AVERTISSEMENT

**La sécurité du conducteur et du passager dépend de la pose correcte de ce kit. Si l'opérateur ne possède pas les compétences requises ou les outils appropriés pour effectuer la procédure, la pose doit être confiée à un concessionnaire Harley-Davidson. Une pose incorrecte de ce kit risque de causer la mort ou des blessures graves. (00308b)**

## DÉPOSE

1. Retirer les deux boulons d'articulation et les écrous de blocage qui fixent le marchepied existant aux supports de montage.
2. Retirer le marchepied.
3. Visserie du véhicule :
  - a. **Marchepieds Switchback** : Conserver la visserie.
  - b. **Tous les autres marchepieds** : Éliminer la visserie.

## POSE

1. Figure 1 Mettre en place le marchepied correct sur les supports de montage. La cheville d'usure devra être orientée vers l'arrière du véhicule.
2. Aligner les trous, installer les vis de pivot (1) et les écrous de blocage (2).
  - a. **Marchepieds Switchback** : Utilisez la visserie enregistrée.
3. Les contre-écrous devront être sur le côté intérieur. Serrer.  
Couple : 9–12 N·m (80–106 **in-lbs**)
4. Vérifier que le marchepied pivote librement sur les boulons d'articulation.
5. Répéter la procédure pour le côté opposé.

## Remplacement des chevilles d'usure

1. Lors de l'intervention d'entretien sur la cheville d'usure, retirer la cheville d'usure existante du repose-pied.
2. Appliquer deux ou trois gouttes de frein-filet sur les filets de la **nouvelle** cheville d'usure .  
Consommable : LOCTITE 243 MEDIUM STRENGTH THREADLOCKER AND SEALANT (FREIN FILET ET

PRODUIT D'ÉTANCHÉITÉ D'INTENSITÉ MOYENNE LOCTITE 243) (BLEU) (99642-97)

3. Installer une **nouvelle** cheville d'usure sur le repose-pied.  
Couple : 3,38–4,74 N·m (30–42 **in-lbs**)

## Remplacement de la plaque d'usure

1. Lors de l'entretien de la plaque d'usure, retirer les vis de la plaque d'usure existantes.
2. Appliquer deux ou trois gouttes de frein-filet sur les filetages des vis.  
Consommable : LOCTITE 243 MEDIUM STRENGTH THREADLOCKER AND SEALANT (FREIN FILET ET PRODUIT D'ÉTANCHÉITÉ D'INTENSITÉ MOYENNE LOCTITE 243) (BLEU) (99642-97)
3. Installer une **nouvelle** plaque d'usure et les vis.  
Couple : 2,03 N·m (18 **in-lbs**)