



INSTRUCTIONS





J03066

2019-01-15



KIT D'AJOUT DE MARCHEPIED SKULL

Tableau 1. Informations générales

Kits	Outils suggérés	Niveau de compétence ⁽¹⁾	Durée
50704-04, 50707-04, 50710-04, 50713-04, 50501285, 50501286, 50501287, 50501289, 50501290	Lunettes de protection, tournevis plat, pinces, savon à vaisselle	   	1 heure

(1) Les outils et les techniques nécessaires sont simples

CONTENU DU KIT

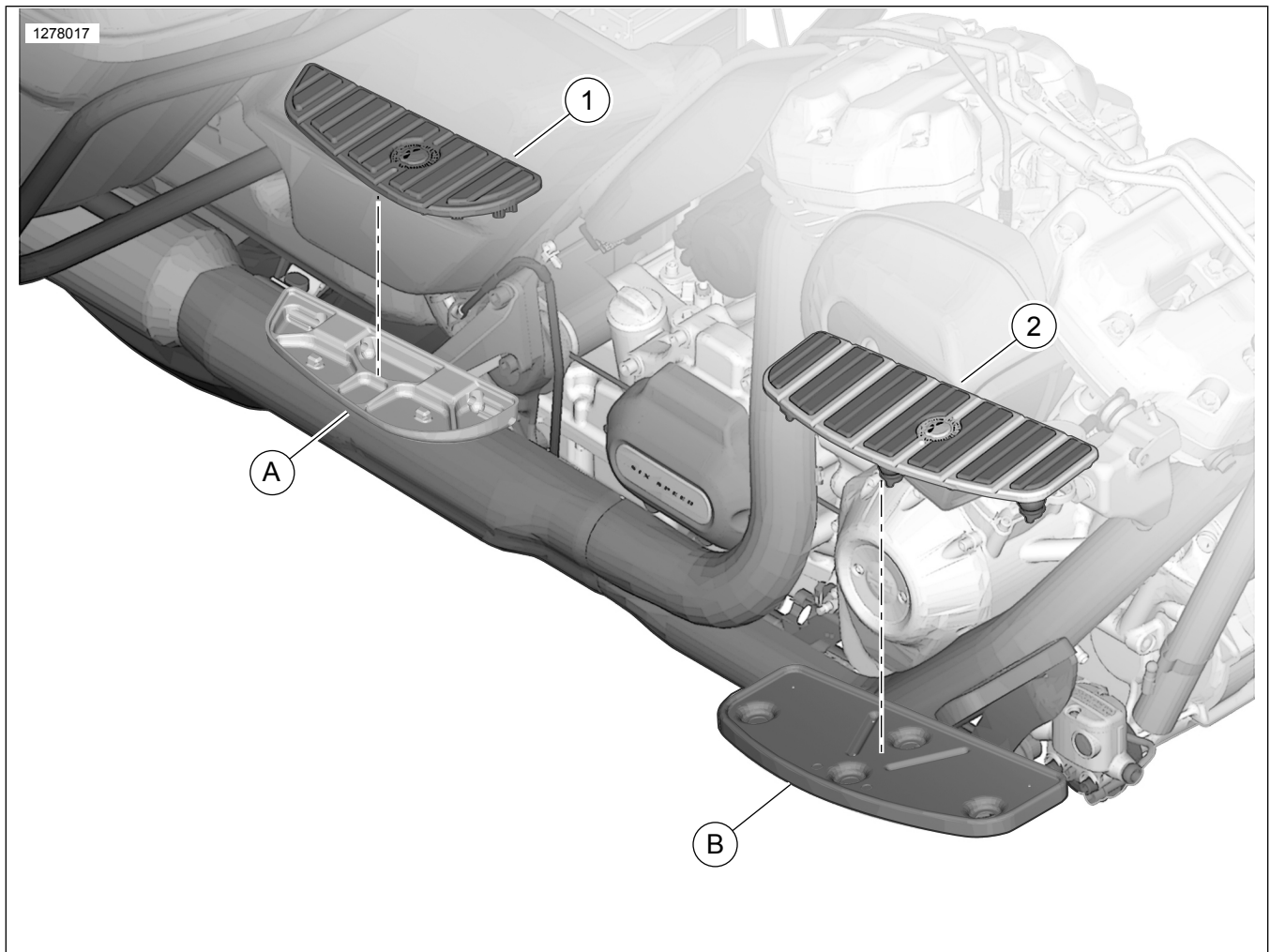

Figure 1. Contenu du kit : Kits d'ajout de marche pied Skull

Tableau 2. Contenu du kit : Kits d'ajout de marchepied Skull

<input checked="" type="checkbox"/>	Ar-ticle	Qté	Description	No de pièce	Notes
<input type="checkbox"/>	1	2	Patins en caoutchouc, passager	Non vendue séparément	
<input type="checkbox"/>	2	2	Patins en caoutchouc, pilote	Non vendue séparément	
Éléments mentionnés dans le texte, mais non inclus dans le kit					
<input checked="" type="checkbox"/>	A	2	Marchepied, passager		
<input checked="" type="checkbox"/>	B	2	Marchepied, pilote		

REMARQUE

Vérifier que tous les contenus sont présents dans le kit avant de poser ou de déposer des articles du véhicule.

GÉNÉRALITÉS

Modèles

Pour des informations sur la configuration des modèles, voir le catalogue P&A de vente au détail ou la section Pièces et accessoires de www.harley-davidson.com (en anglais seulement).

S'assurer d'utiliser la version la plus récente de la fiche d'instructions qui est disponible à : www.h-d.com/isheets

Contactez le Harley-Davidson Customer Support Center au 1-800-258-2464 (États-Unis uniquement) ou 1-414-343-4056.

Exigences relatives à la pose

▲ AVERTISSEMENT

La sécurité du conducteur et du passager dépend de la pose correcte de ce kit. Si l'opérateur ne possède pas les compétences requises ou les outils appropriés pour effectuer la procédure, la pose doit être confiée à un concessionnaire Harley-Davidson. Une pose incorrecte de ce kit risque de causer la mort ou des blessures graves. (00308b)

DÉPOSE

REMARQUE

Éviter tout contact entre les surfaces chromées ou noires et des matériaux abrasifs (pierres, sable, etc.), ce qui les endommagerait.

Conducteur

- Déposer les patins en caoutchouc.
 - En passant par le dessous du marchepied, utiliser un tournevis plat pour pousser les boules en caoutchouc sur le patin vers le haut à travers les trous du plateau du marchepied.
- Répéter les étapes de l'autre côté.

Passager

- Kits 50707-04, 50501289, 50501290** : Retirer les patins en caoutchouc.
 - Placer le marchepied en position « basse ».
 - À l'aide d'un tournevis plat, soulever délicatement un coin extérieur du patin en caoutchouc hors du marchepied. Prendre soin de ne pas rayer le chrome.
 - Continuer sur le pourtour du marchepied.
 - Si nécessaire, utiliser un deuxième tournevis plat pour soulever et retirer le patin en caoutchouc.
- Répéter les étapes de l'autre côté.
- Kits 50713-04, 50501285** : Retirer les patins en caoutchouc.
 - Placer le marchepied en position « haute ».
 - Déposer les caches de marchepied chromés inférieurs, le cas échéant.
 - Appliquer du savon à vaisselle sur les boules en caoutchouc qui dépassent sous le plateau du marchepied.
 - Utiliser un tournevis plat pour pousser les boules en caoutchouc à travers les trous dans le plateau de marchepied et retirer le patin.
- Répéter les étapes de l'autre côté.

POSE

REMARQUE

Éviter tout contact entre les surfaces chromées ou noires et des matériaux abrasifs (pierres, sable, etc.), ce qui les endommagerait.

Conducteur

- Poser un **nouveau** patin en caoutchouc (2).
 - Imbiber d'eau savonneuse les boules en caoutchouc sur le dessous du patin en caoutchouc (2).

- b. Placer le patin en caoutchouc (2) sur le marchepied (B).
 - c. En passant sous le marchepied (B), utiliser une pince pour tirer les boules en caoutchouc dans les trous correspondant sur le plateau du marchepied jusqu'à ce que boules dépassent du plateau.
 - d. Tirer les boules en caoutchouc à travers les trous du marchepied (B).
2. Répéter les étapes de l'autre côté.

Passager

1. Poser une **nouvelle** plaquette en caoutchouc (1).
 - a. Imbiber d'eau savonneuse les ancres en caoutchouc sur le dessous du patin en caoutchouc (1).
 - b. Placer le patin en caoutchouc (1) sur le marchepied (A).
 - c. En passant sous le marchepied (A), utiliser une pince pour tirer les boules en caoutchouc dans les trous correspondant sur le plateau du marchepied jusqu'à ce que boules dépassent du plateau.
 - d. Tirer les boules en caoutchouc à travers les trous du marchepied (A).
2. **Kits 50713-04, 50501285** : Couper l'extrémité qui a servi à tirer sur chaque boule en caoutchouc.
 - a. Remonter les caches de marchepied chromés inférieurs, le cas échéant.
3. Répéter les étapes de l'autre côté.