



INSTRUCTIONS

94100097

2021-08-24



TOP CASE AMOVIBLE

INFORMATIONS GÉNÉRALES

Tableau 1. Informations générales

Kits	Outils suggérés	Niveau de compétence ⁽¹⁾
53000751	Lunettes de protection, clé dynamométrique	

(1) Le serrage au couple de serrage ou l'utilisation d'autres outils et techniques modérés est nécessaire

CONTENU DU KIT

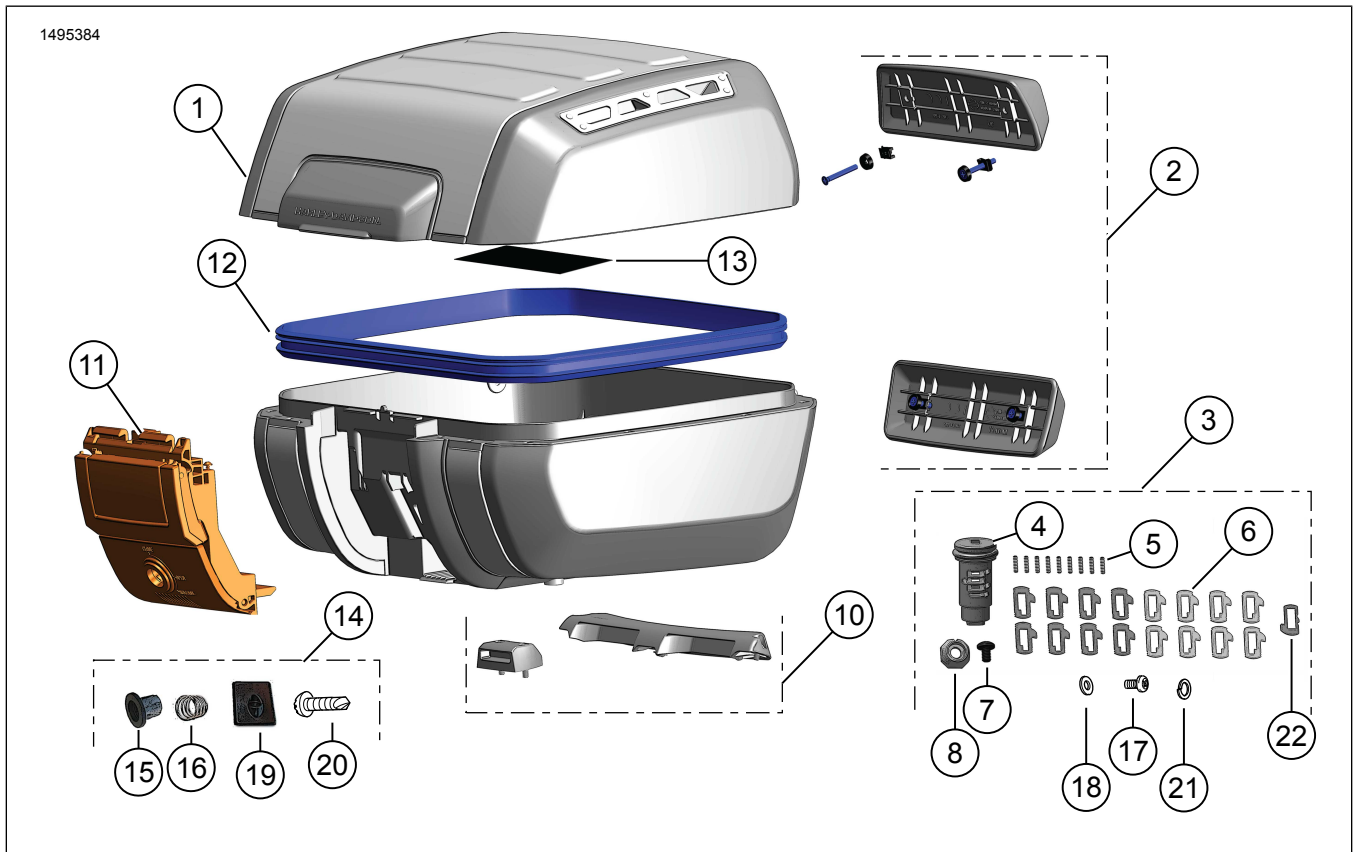

Figure 1. Contenu du kit : Top Case amovible

Tableau 2. Contenu du kit : Kit Top Case amovible

<input checked="" type="checkbox"/>	Vérifier que tous les éléments du kit sont présents avant d'installer ou de déposer des éléments du véhicule.				
<input type="checkbox"/>	Ar-ticle	Qté	Description	No de pièce	Notes
<input type="checkbox"/>	1	1	Couvercle	Non vendue séparément	
<input type="checkbox"/>			Base	Non vendue séparément	
<input type="checkbox"/>	2	1	Kit dossier	52300680	
<input type="checkbox"/>	3	1	Ensemble serrure, sans clé (Inclut les articles 4 à 9, 17, 18, 21)	90300167	
<input type="checkbox"/>	4	1	Sous-ensemble cylindre	Non vendue séparément	
<input type="checkbox"/>	5	9	Ressort de culbuteur	Non vendue séparément	
<input type="checkbox"/>	6	17	Gorge	Non vendue séparément	
<input type="checkbox"/>	7	1	Vis	Non vendue séparément	
<input type="checkbox"/>	8	1	Écrou	Non vendue séparément	
<input type="checkbox"/>	9	1	Graisse (non représentée)	Non vendue séparément	Lubrification Kluber : <ul style="list-style-type: none"> • CENTOPLEX 1 DL 1 cc/1 mL/0.03 oz • Observer les bonnes pratiques d'hygiène industrielle • Se laver les mains après manipulation • Éviter tout contact avec les yeux • Nature chimique : Huile minérale, savon lithium-calcium
<input type="checkbox"/>	10	1	Kit de montage	53000812	
<input type="checkbox"/>	11	1	Kit loquet	53000851	
<input type="checkbox"/>	12	1	Kit joint	53000852	
<input type="checkbox"/>	13	1	Étiquette, avertissement	14002719	
<input type="checkbox"/>	14	1	Kit visserie barillet de serrure (comprend les articles 15, 16, 19, 20)	Non vendue séparément	
<input type="checkbox"/>	15	1	Boîtier	Non vendue séparément	
<input type="checkbox"/>	16	1	Ressort de verrouillage	Non vendue séparément	
<input type="checkbox"/>	17	1	Vis	Non vendue séparément	
<input type="checkbox"/>	18	1	Rondelle	Non vendue séparément	
<input type="checkbox"/>	19	1	Couvercles en plastique	Non vendue séparément	
<input type="checkbox"/>	20	1	Vis, couvercle en plastique	Non vendue séparément	
<input type="checkbox"/>	21	1	Rondelle-frein	Non vendue séparément	
<input type="checkbox"/>	22	1	Culbuteur de retenue	Non vendue séparément	Non requis pour le verrou du top case

GÉNÉRALITÉS

Modèles

Pour en savoir plus sur la compatibilité du modèle, voir le catalogue Pièces et accessoires (P&A) de vente au détail ou la section Pièces et accessoires de www.harley-davidson.com.

Assurez-vous que la version la plus récente de la feuille d'instructions est utilisée. Version disponible à : h-d.com/isheets

Contactez le Harley-Davidson Customer Support Center au 1-800-258-2464 (États-Unis uniquement) ou 1-414-343-4056.

▲ AVERTISSEMENT

Consultez la section ACCESSOIRES ET CHARGEMENT dans la section SÉCURITÉ D'ABORD de votre manuel d'utilisation. Un chargement incorrect des bagages ou une pose incorrecte des accessoires peut provoquer une défaillance et nuire à la stabilité, à la manœuvrabilité et à la performance, ce qui peut entraîner la mort ou des blessures graves. (00021c)

- Ne pas dépasser 10 kg de poids total de contenu et accessoires par sacoche.
- Vérifier l'installation à plusieurs reprises.

▲ AVERTISSEMENT

Ne pas dépasser le poids nominal brut du véhicule (GVWR, Gross Vehicle Weight Rating) et le poids technique maximal sous essieu (GAWR, Gross Axle Weight Rating). Le dépassement de ces limites de poids peut provoquer la défaillance d'un composant et nuire à la stabilité, à la manœuvrabilité et à la performance du véhicule, ce qui pourrait entraîner la mort ou des blessures graves. (00016f)

Exigences relatives à la pose

Achat séparé du kit de montage (53000800).

▲ AVERTISSEMENT

La sécurité du conducteur et du passager dépend de la pose correcte de ce kit. Si l'opérateur ne possède pas les compétences requises ou les outils appropriés pour effectuer la procédure, la pose doit être confiée à un concessionnaire Harley-Davidson. Une pose incorrecte de ce kit risque de causer la mort ou des blessures graves. (00308b)

POSE

Réglage du verrouillage de la clé

1. Figure 2 Ouvrir le Top Case et repérer la serrure.
 - a. Tirer sur la languette rouge (1) pour libérer la poignée (2).
 - b. Tirer sur le levier (3) sous la poignée pour ouvrir le couvercle.

2. Figure 3 Sur Équipement d'origine (Équipement d'origine) la clé du véhicule, déterminer la profondeur de coupe à chaque position de la clé.

REMARQUE

Les positions de clé 1 et 2 ne sont pas utilisées pour les verrous de top case.

3. Écrire des valeurs dans Tableau 3 .
4. ² Tableau 3 Écrire des codes de profondeur de la clé à partir de Figure 3 basés sur les profondeurs de coupe mesurées.

REMARQUE

Codes de profondeur de coupe pour être le deuxième chiffre des nombres de culbute.

- a. **Positions 7, 6, 3** : ces positions utilisent le culbuteur n° 11-14.
 - b. **Positions 8, 5, 4** : ces positions utilisent le culbuteur n° 21-24.
5. Figure 4 Installer les ressorts de culbuteur (5), voir Figure 1 , dans les trous aux positions 3,6 et 7 sur le côté (A) du sous-ensemble cylindre.
 6. Figure 4 Installer les culbuteurs (6), voir Figure 1 , no11-14 aux positions 3,6 et 7 par nombre de culbute déterminés dans Tableau 3 .

REMARQUE

Placer un morceau de ruban ou tenir les ressorts de culbuteur et les culbuteurs installés avec un doigt pour maintenir le ressort et les culbuteurs en place avant l'installation des ressorts et du culbuteur sur le côté opposé du sous-ensemble cylindre.

7. Figure 4 Installer les ressorts de culbuteur (5), voir Figure 1 , dans les trous aux positions 4,5 et 8 côté (B) du sous-ensemble cylindre.
8. Figure 4 Installer les culbuteurs (6), voir Figure 1 , no21-24 aux positions 4,5 et 8 par nombre de culbute déterminés dans Tableau 3 .
9. Figure 5 En maintenant les culbuteurs en place, installer la clé dans le sous-ensemble cylindre assemblé.
10. Vérifier que tous les culbuteurs sont montés correctement.

REMARQUE

Lorsque la clé est entièrement insérée, tous les culbuteurs doivent être au même niveau que le diamètre extérieur du barillet. Noter les culbuteurs qui ne sont pas au même niveau. Si le culbuteur est haut côté ressort, remplacer par le culbuteur suivant de rang plus élevé. Si le culbuteur est haut côté opposé, remplacer par le culbuteur suivant de rang inférieur.

11. Appliquer une couche uniforme de graisse autour du diamètre extérieur de la zone des culbuteurs.

Tableau 3. Instructions de verrouillage de la clé

Station	Côté	Profondeur mesurée	Code de profondeur	No de culbuteur
3	A			1
4	B			2
5	B			2
6	A			1
7	A			1
8	B			2

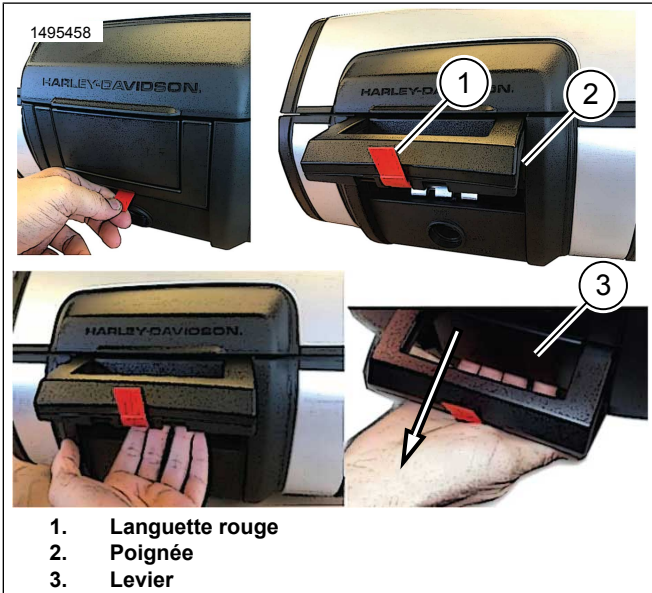

1. Languette rouge
2. Poignée
3. Levier

Figure 2. Ouvrir le Top Case

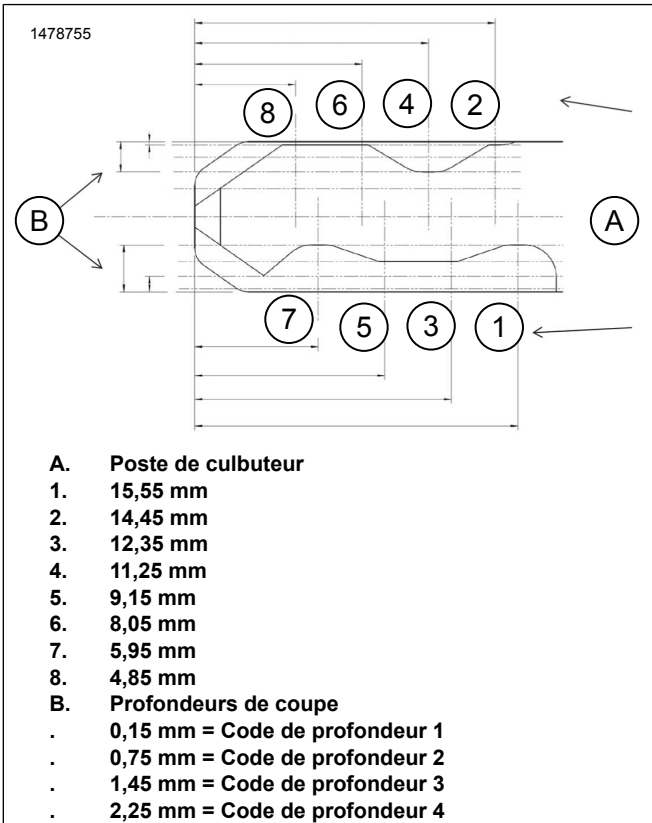

Figure 3. Diagramme de code de clé

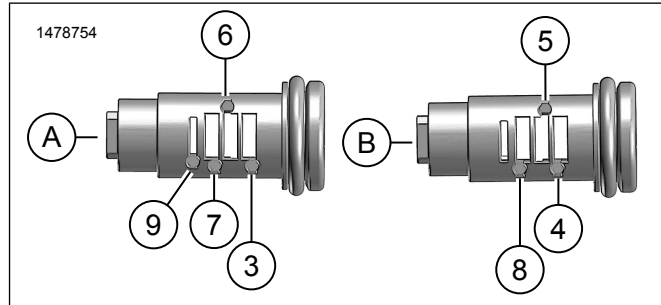
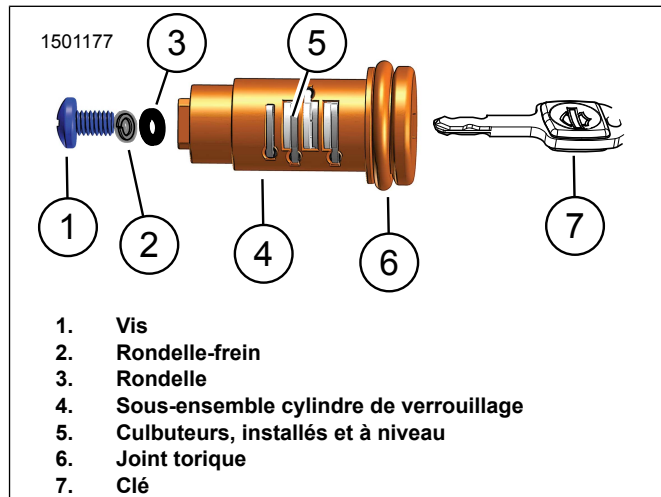

Figure 4. Emplacements d'installation des ressorts et culbuteurs (Typique)



1. Vis
2. Rondelle-frein
3. Rondelle
4. Sous-ensemble cylindre de verrouillage
5. Culbuteurs, installés et à niveau
6. Joint torique
7. Clé

Figure 5. Ensemble verrou assemblé

Installer la serrure et le Top Case

1. Figure 8 Positionner le rotor, réglé à la position de déverrouillage.
 - a. Figure 6 Tirer le levier de déverrouillage pour accéder au rotor (1).
 - b. Figure 7 Positionner le rotor (1) à la main.
2. Figure 9 Installer le boîtier (2) et le ressort de verrouillage (3) sur le barillet de verrouillage (1).
 - a. Figure 7 Aligner les trois fentes (2) sur le boîtier aux trois fentes (3) sur le levier de déverrouillage.
3. Figure 8 Installer l'ensemble verrou.
 - a. Aligner la fente du culbuteur de retenue (1) sur la position de déverrouillage (2).

- b. Le bossage carré sur le verrou doit s'accoupler avec une ouverture carrée sur le rotor (3).
 - c. Maintenir en place à la main.
4. Figure 9 Installer la rondelle (4), la rondelle-frein (6) et la vis (5). Serrer à la main.
 5. Vérifier la rotation et la fonctionnalité du cylindre de verrouillage.
 6. Figure 10 Installer le couvercle (2) et la vis (1). Serrer à la main.
 7. Figure 12 Retirer la languette rouge (1).
 8. Figure 11 Une fois la serrure installée, la clé peut être retirée en position 1 ou 2.

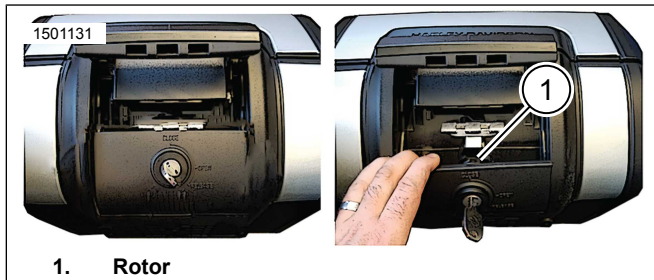

1. Rotor

Figure 6. Accès au rotor

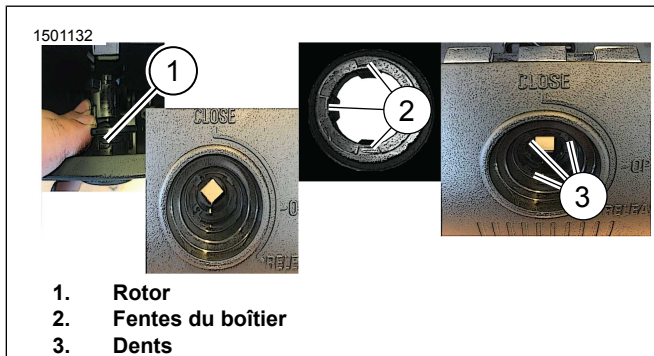

1. Rotor
2. Fentes du boîtier
3. Dents

Figure 7. Boîtier

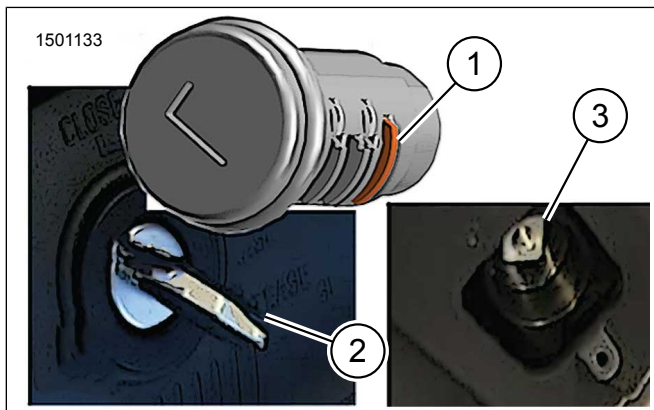
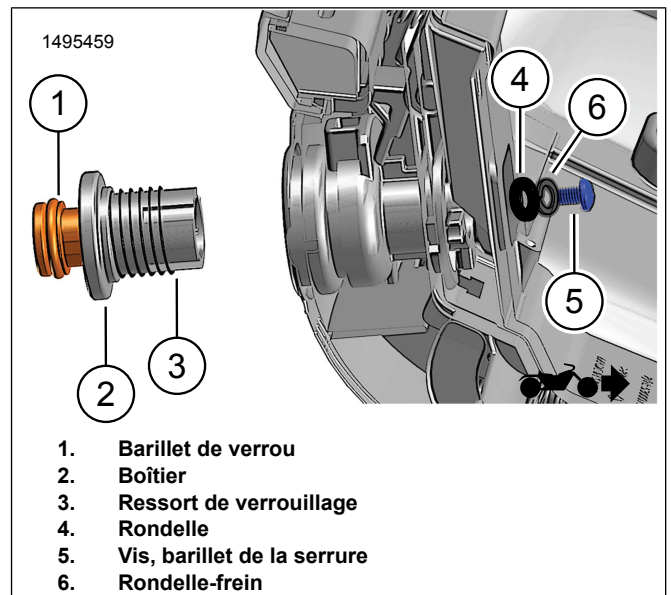
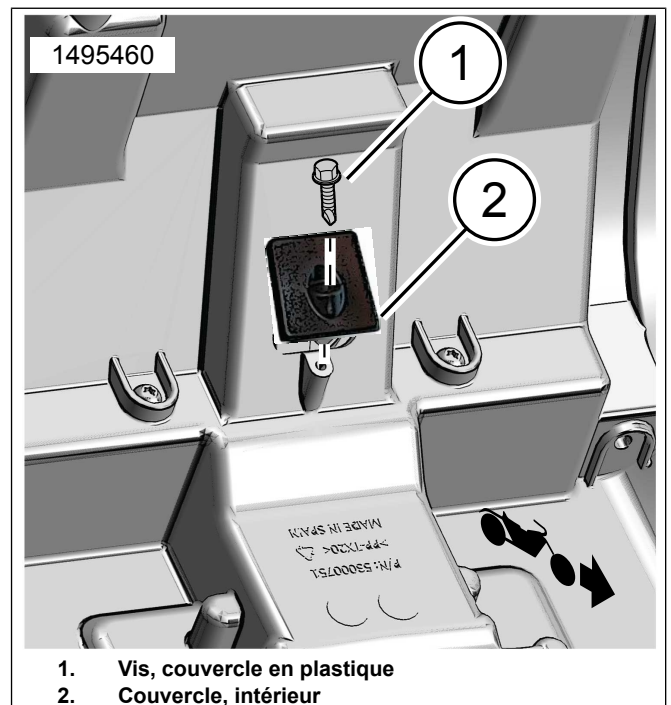

Figure 8. Culbuteur de déverrouillage - Position de déverrouillage



1. Barillet de verrou
2. Boîtier
3. Ressort de verrouillage
4. Rondelle
5. Vis, barillet de la serrure
6. Rondelle-frein

Figure 9. Installer le serrure sur le Top Case



1. Vis, couvercle en plastique
2. Couvercle, intérieur

Figure 10. Installation intérieure du couvercle

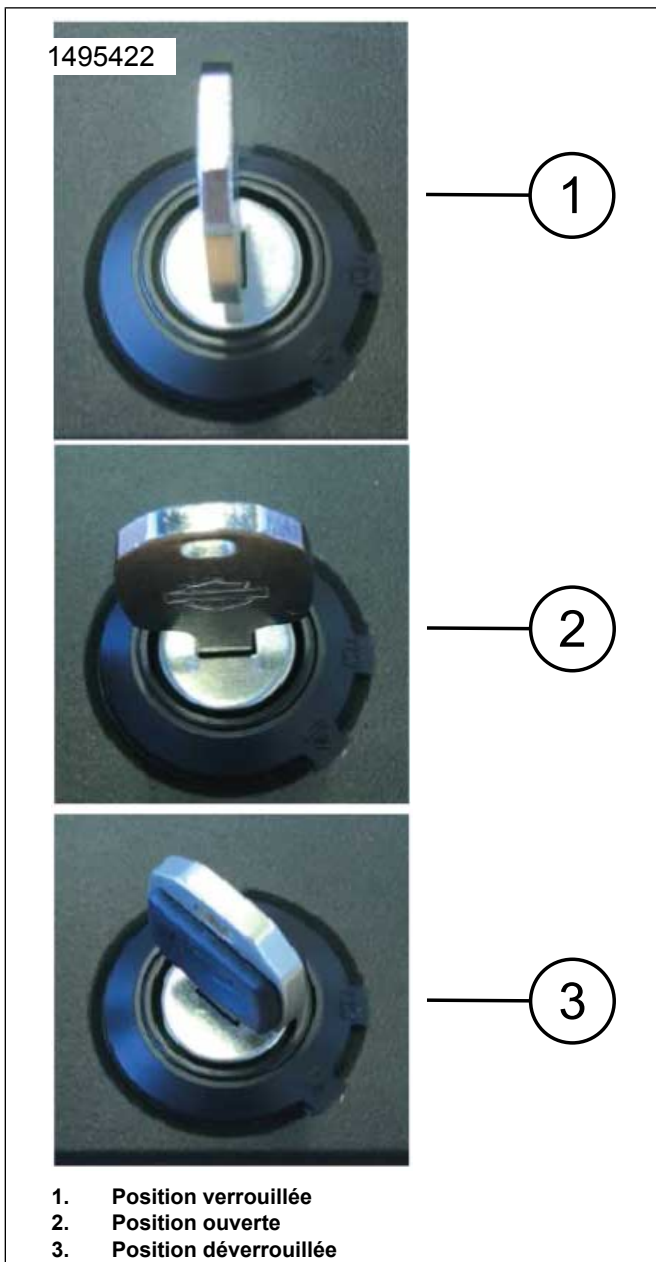

Figure 11. Positions de verrouillage (typiques)

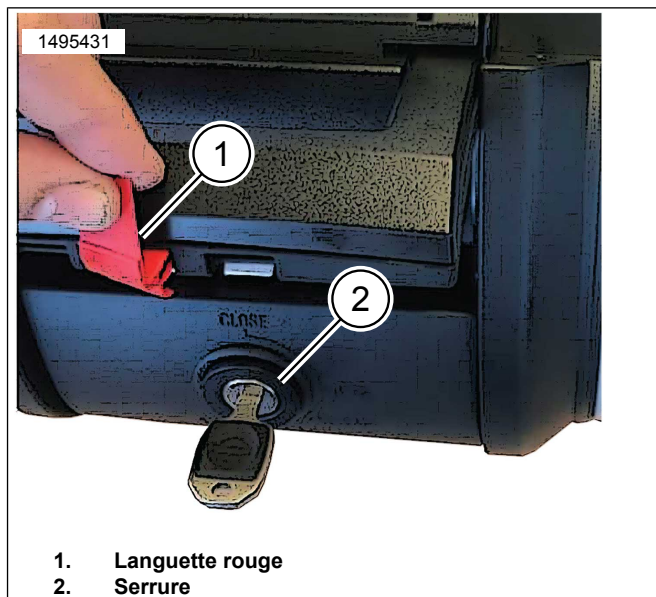

Figure 12. Poignée de Top Case

Installer le Top Case.

1. Figure 13 Installer le kit de montage au support de montage.
 - a. Installer le loquet (3) avec trois vis (2) à l'avant du support de montage (1). Serrer.
Couple : 5,4–6,6 N·m (48–58 in-lbs)
 - b. Installer le crochet (4) avec des vis (5) à l'arrière du support de montage (1). Serrer.
Couple : 5,4–6,6 N·m (48–58 in-lbs)
2. Centrer le Top Case sur le support de montage.
3. Voir Figure 13 et Figure 14 . Faire glisser le dessus du Top Case vers le loquet avant (3), basculer jusqu'à ce qu'il vienne s'encliqueter sur le crochet arrière (4).

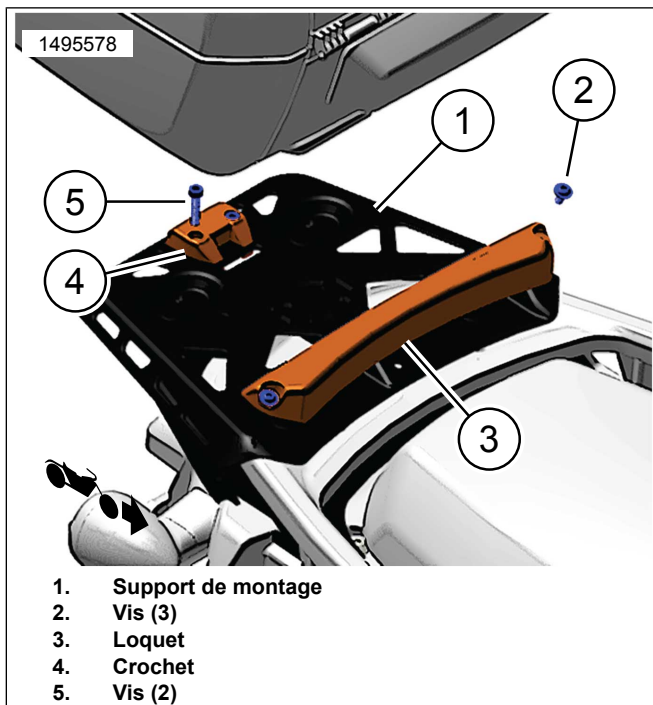

Figure 13. Kit de montage (53000812)

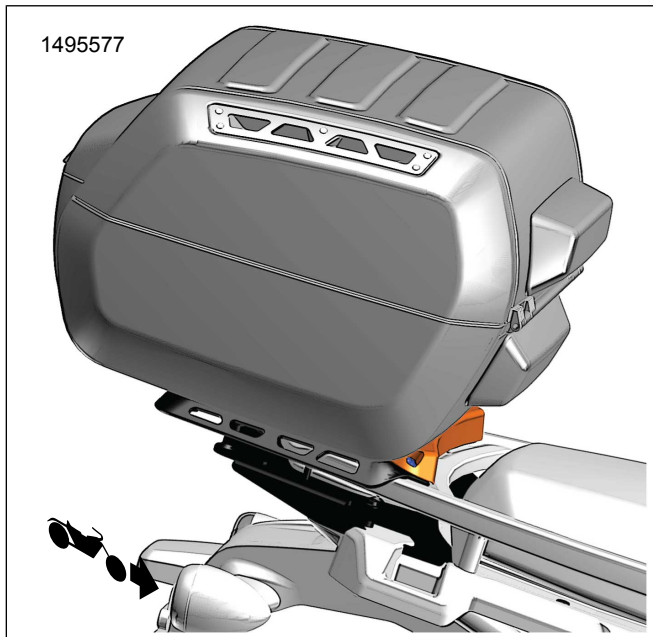

Figure 14. Installation du Top Case

POSITIONS DE LA SERRURE

1. **Position rapprochée** : le boîtier est verrouillé.
2. **Position ouverte** : le boîtier est déverrouillé.
 - a. Ouvrir le Top Case : pousser sur le barillet de la serrure.
 - b. La poignée principale apparaît.
 - c. Tirer le levier sous la poignée pour ouvrir le couvercle.
3. **Position de déverrouillage** : déverrouille le levier de déverrouillage.

4. Déverrouiller le Top Case du véhicule.
 - a. Tourner la clé jusqu'à la position de déverrouillage.
 - b. Pousser sur le barillet de la serrure.
 - c. La poignée principale apparaît.
 - d. Tirer le levier de déverrouillage, soulever le Top Case et le retirer du véhicule.

REMARQUE

Avant de prendre la route, vérifier que le Top Case est parfaitement engagé sur la plaque de montage et que la poignée est fermée, à ras du Top Case.

Vidéo de la procédure supplémentaire

⚠ AVERTISSEMENT

Examinez toujours la procédure d'entretien appropriée avant de l'exécuter. Cette vidéo est destinée à compléter, et non à remplacer, les procédures de maintenance documentées. L'utilisation de procédures d'entretien sans la formation, les outils, l'équipement et les manuels appropriés peut entraîner la mort ou des blessures pour vous ou d'autres personnes. Cela pourrait également endommager le véhicule ou provoquer son mauvais fonctionnement. (10406a)

Voir : Pan America Sport Luggage Lock Install.mp4

Cette vidéo complète la procédure couverte dans le document. Cette vidéo ne peut être visionnée que par l'intermédiaire de Portail d'informations techniques (SIP) .