



INSTRUCTIONS

94100242

2022-09-26



SACOCHÉ DE RÉSERVOIR PAN AMERICA

INFORMATIONS GÉNÉRALES

Tableau 1. Informations générales

Kits	Outils suggérés	Niveau de compétence ⁽¹⁾
93300129	Lunettes de protection	

(1) Les outils et les techniques nécessaires sont simples

CONTENU DU KIT

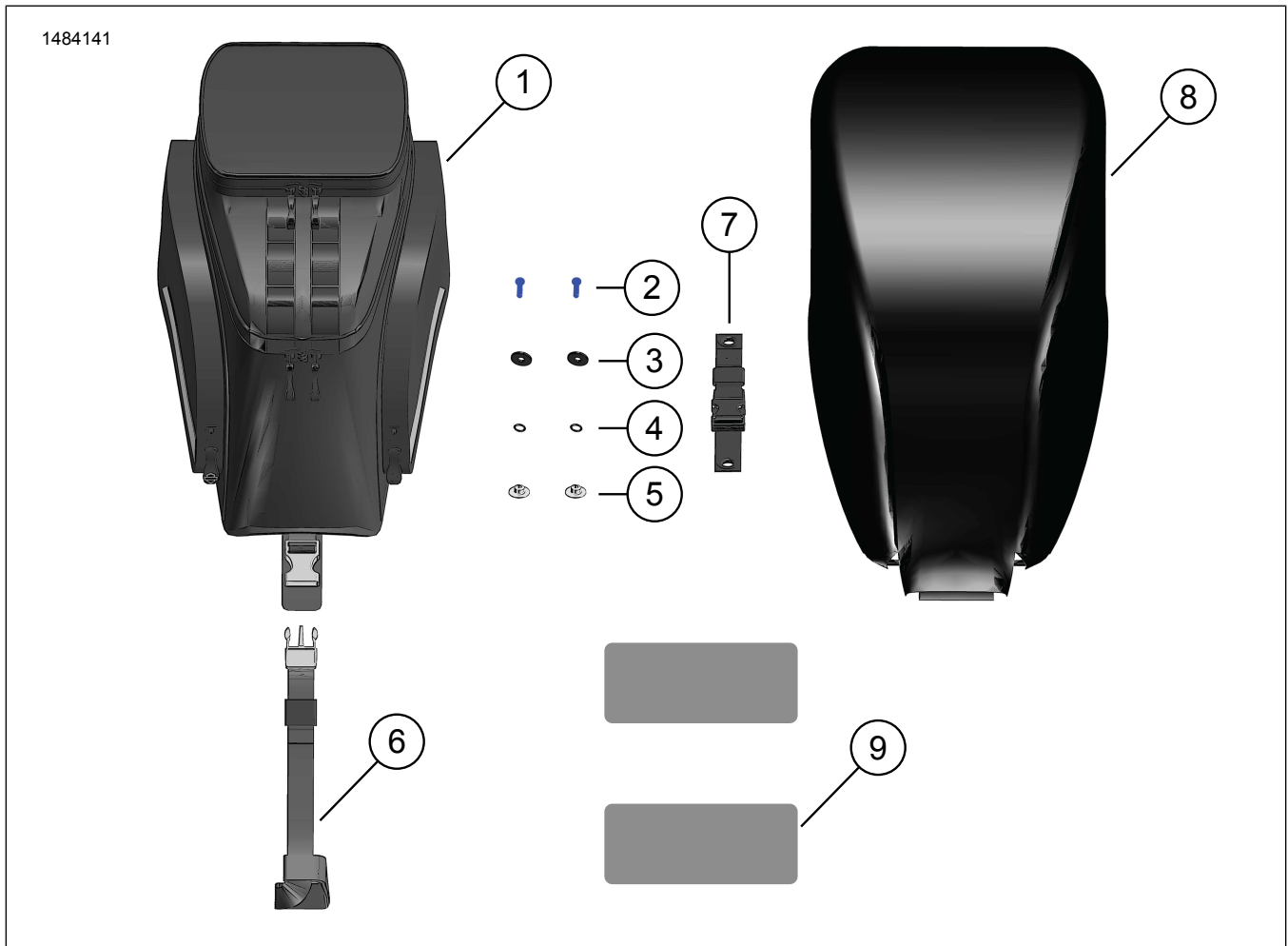

Figure 1. Contenu du kit : Kit sacoche de réservoir

Tableau 2. Contenu du kit : Kit sacoche de réservoir

<input checked="" type="checkbox"/>	Vérifier que tous les éléments du kit sont présents avant d'installer ou de déposer des éléments du véhicule.				
Ar-ticle	Qté	Description	No de pièce	Notes	
<input type="checkbox"/>	1	1	Sacoche, réservoir	Non vendue séparément	
<input type="checkbox"/>	2	2	Vis	10201138	
<input type="checkbox"/>	3	2	Rondelle	10300236	
<input type="checkbox"/>	4	2	Joint torique	11159	
<input type="checkbox"/>	5	2	Entretoise	12400206	
<input type="checkbox"/>	6	1	Sangle, avant	93300154	
<input type="checkbox"/>	7	1	Ensemble sangle, réservoir, arrière	93300146	
<input type="checkbox"/>	8	1	Housse de pluie	93300152	
<input type="checkbox"/>	9	2	Ruban protecteur	11100303	

GÉNÉRALITÉS

Modèles

Pour en savoir plus sur la compatibilité du modèle, voir le catalogue Pièces et accessoires (P&A) de vente au détail ou la section Pièces et accessoires de www.harley-davidson.com.

Assurez-vous que la version la plus récente de la feuille d'instructions est utilisée. Version disponible à : h-d.com/isheets

Contactez le Harley-Davidson Customer Support Center au 1-800-258-2464 (États-Unis uniquement) ou 1-414-343-4056.

Exigences relatives à la pose

▲ AVERTISSEMENT

La sécurité du conducteur et du passager dépend de la pose correcte de ce kit. Suivre les procédures du manuel d'entretien approprié. Si l'opérateur ne possède pas les compétences requises ou les outils appropriés pour effectuer la procédure, la pose doit être confiée à un concessionnaire Harley-Davidson. Une pose incorrecte de ce kit risque de causer la mort ou des blessures graves. (00333b)

REMARQUE

Cette fiche d'instructions renvoie aux informations du manuel d'entretien. Un manuel d'entretien correspondant à l'année modèle de la moto est nécessaire pour ce montage. Il est disponible auprès des sources suivantes :

- Contacter un concessionnaire Harley-Davidson.
- Portail d'informations techniques H-D (SIP), accès par abonnement disponible pour la plupart des modèles 2001 et plus récents. Pour plus d'informations voir les Questions fréquemment posées (FAQ) sur les abonnements.

▲ AVERTISSEMENT

Consultez la section ACCESSOIRES ET CHARGEMENT dans la section SÉCURITÉ D'ABORD de votre manuel d'utilisation. Un chargement incorrect des bagages ou une pose incorrecte des accessoires peut provoquer une défaillance et nuire à la stabilité, à la manœuvrabilité et à la performance, ce qui peut entraîner la mort ou des blessures graves. (00021c)

- Ne pas dépasser 2,3 kg, contenu du poids total et pièces annexes.
- Vérifier que toutes les sangles sont fixées.
- Vérifier l'installation à plusieurs reprises.

▲ AVERTISSEMENT

Ne pas dépasser le poids nominal brut du véhicule (GVWR, Gross Vehicle Weight Rating) et le poids technique maximal sous essieu (GAWR, Gross Axle Weight Rating). Le dépassement de ces limites de poids peut provoquer la défaillance d'un composant et nuire à la stabilité, à la manœuvrabilité et à la performance du véhicule, ce qui pourrait entraîner la mort ou des blessures graves. (00016f)

- Poids nominal brut du véhicule (GVWR) est la somme totale du poids de la moto, des accessoires, du conducteur, du passager et des charges que peut supporter la moto en toute sécurité.
- Le poids technique maximal sous essieu (GAWR), est le poids maximal pouvant être supporté en toute sécurité pour un essieu.
- Le GVWR et le GAWR sont indiqués sur la plaque signalétique située sur le tube vertical du cadre.

PRÉPARATION

1. Déposer la selle. Consulter le manuel d'entretien.

DÉPOSE

1. Figure 2 Retirer les Équipement d'origine (Équipement d'origine) vis (1) de la console du réservoir (2). La mettre au rebut.

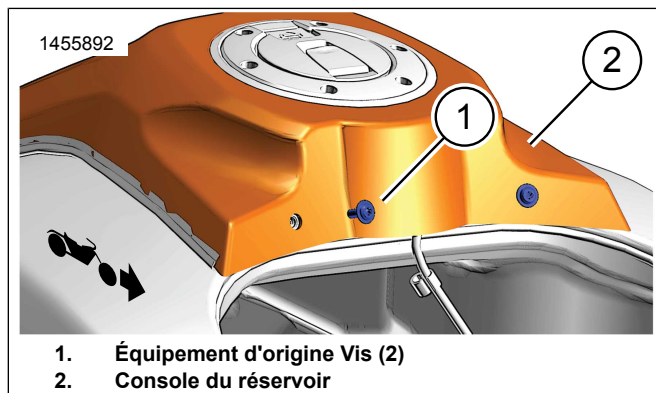

Figure 2. Console du réservoir

POSE

1. Figure 3 Installer les sangles de montage avant sur la console du réservoir.
 - a. Figure 3 Installer l'entretoise (1), la sangle de montage (2), le joint torique (3), la rondelle (4) et la vis (5).

REMARQUE

Installer l'entretoise (1) avec le côté rainuré orienté vers le réservoir.

- b. Fixer la vis (5). Serrer.
Couple : 3,9–4,8 N·m (35–42 in-lbs)
2. Figure 4 Installer la sangle arrière (1) sous le réservoir (2).
 - a. Passer la sangle arrière entre le support de réservoir arrière et le réservoir.
 - b. Tirer la sangle à travers la boucle à l'autre extrémité de la sangle.
 - c. Supprimer le mou dans le système de la sangle.
 3. Figure 5 Positionner la sacoche de réservoir sur le réservoir.
 4. Figure 7 Fixer les sangles de montage avant sur la sacoche de réservoir en connectant les boucles de déblocage rapide.
 5. Figure 7 Fixer les sangles de montage arrière à la sacoche de réservoir en connectant les boucles de déblocage rapide.
 6. Tirer sur les sangles pour éliminer le mou dans le système de sangles.

7. Installer du ruban protecteur sur le réservoir de carburant.

- a. Figure 6 Vérifier le point le plus large (1) du sac de réservoir.
- b. Tester l'ajustement du ruban de protection (1) où le sac de réservoir touche le réservoir de carburant. Noter l'emplacement.
- c. Déposer le sac de réservoir (3).
- d. Nettoyer la zone avec un mélange à 50 % d'alcool et 50 % d'eau.
- e. Essuyer avec un chiffon propre.
- f. Retirer la pellicule des rubans protecteurs (1) et installer à l'emplacement noté.
- g. Installer le sac de réservoir (3).

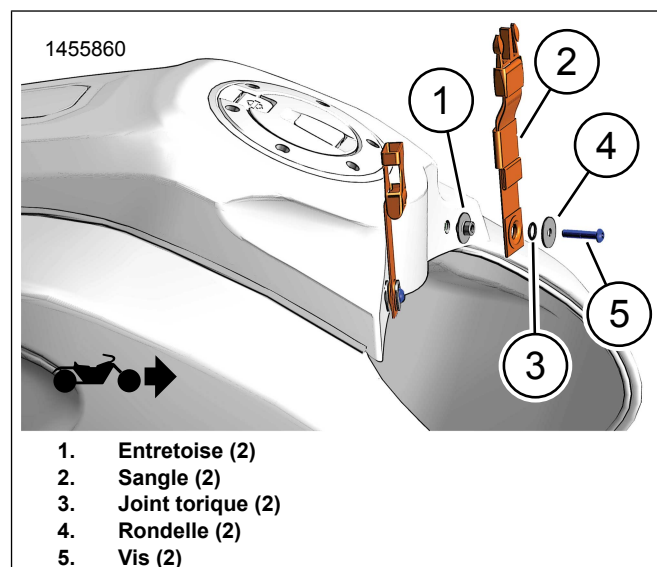

Figure 3. Installation de la sangle avant

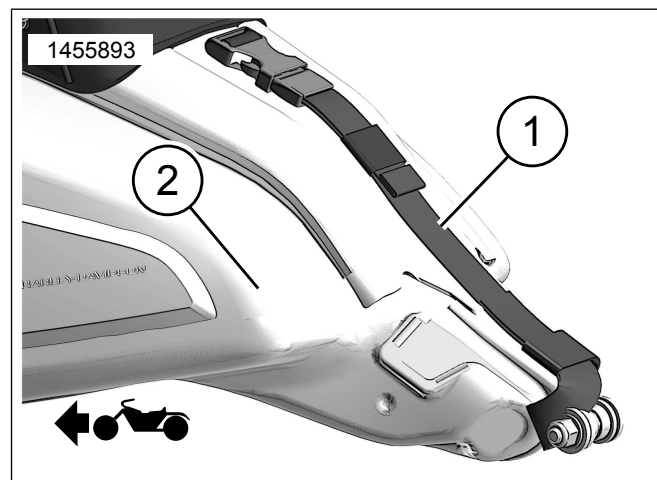

Figure 4. Installation de la sangle arrière



Figure 5. Sacoche de réservoir installée

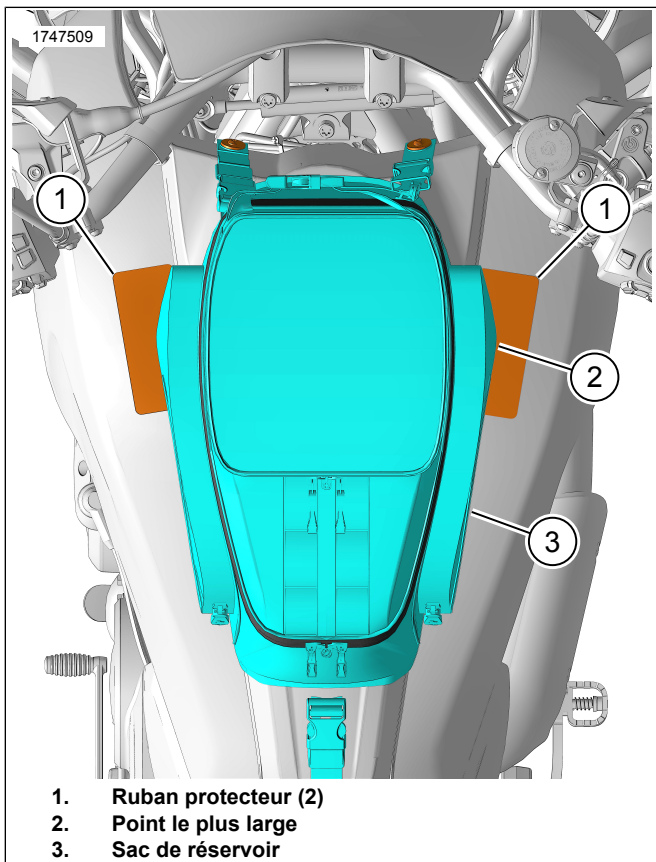

Figure 6. Ruban protecteur

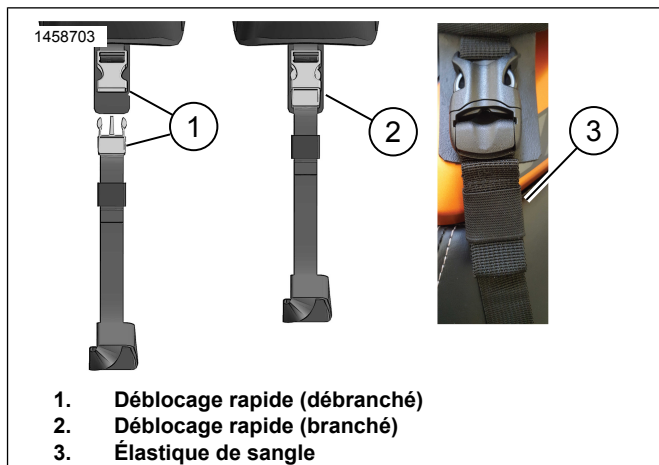

Figure 7. Boucle de déblocage rapide

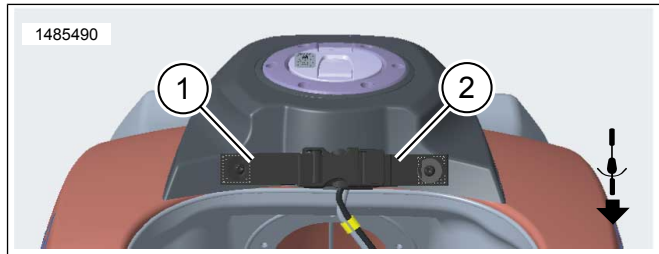

Figure 8. Sangles avant en position rangée

TERMINER

REMARQUE

Les tirettes présentent une ouverture suffisante pour placer un petit cadenas pour plus de sécurité.

1. Poser la selle. Après avoir posé la selle, la tirer vers le haut pour vérifier qu'elle est bien fixée. Consulter le manuel d'entretien.
2. Tirer les sangles pour fixer la sacoche.
3. Vérifier que le sac est bien fixé au véhicule.
4. Figure 7 Fixer toute la longueur de sangle en trop en utilisant l'élastique de la sangle (3).
5. Figure 8 Clipser les deux sangles avant (1,2), attachées à la console de réservoir, ensemble lorsque la sacoche de réservoir est retirée du véhicule.
 - a. Figure 7 Fixer toute la longueur de sangle en trop en utilisant l'élastique de la sangle (3).

HOUSSE DE PLUIE

1. Tirer la housse de pluie sur le sacoche entière.
2. Tirer le cordon de serrage en bas de la housse pour serrer.
3. Sécuriser avec la fermeture à barillet
4. Vérifier que la housse de pluie est complètement cachée sous la sacoche de réservoir.

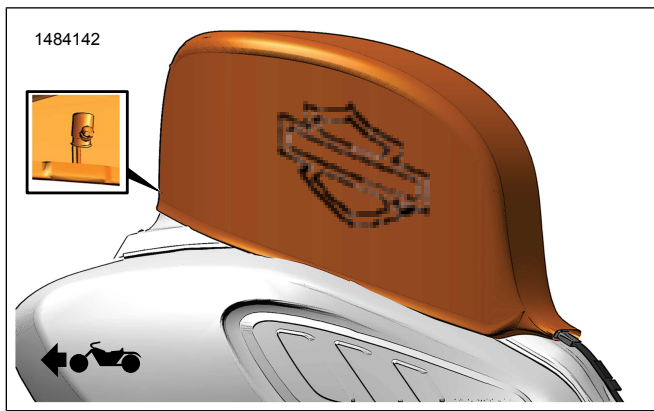

Figure 9. Housse de pluie installée

MAINTENANCE

1. Utiliser un chiffon non pelucheux pour enlever toute poussière ou saleté.
2. Nettoyer soigneusement la surface extérieure à l'eau tiède avec un détergent doux.
3. Laisser sécher naturellement et complètement avant utilisation ou entreposage.
4. Ne pas utiliser de machine à laver ou de sèche-linge.
5. Ne pas utiliser de moyens artificiels pour sécher le matériel rapidement.
6. Contient un ou plusieurs des matériaux suivants : Polyester, Polypropylène, POM, Caoutchouc EPDM, Vinyle.