



# INSTRUCTIONS

94100049

2019-08-22



## COLLECTION DE BAGAGES ONYX SUPÉRIEURE

### INFORMATIONS GÉNÉRALES

Tableau 1. Informations générales

Kits	Outils suggérés	Niveau de compétence <sup>(1)</sup>	Durée
93300126	Lunettes de protection		1 heure

*(1) Les outils et les techniques nécessaires sont simples*

### CONTENU DU KIT



Figure 1. Contenu du kit : Accessoires de bagages haut de gamme

Tableau 2. Contenu du kit : Accessoires de bagages haut de gamme

<input checked="" type="checkbox"/>	Ar-ticle	Qté	Description	No de pièce	Notes
<input type="checkbox"/>	1	1	Roller Bag pour siège arrière (comprend les éléments 2 et 3)	93300126	
<input type="checkbox"/>	2	4	Sangle de fixation	93500024	
<input type="checkbox"/>	3	1	Housse de Pluie, Roller Bag pour siège arrière	93100068	

#### REMARQUE

Vérifier que tous les contenus sont présents dans le kit avant de poser ou de déposer des articles du véhicule.

## GÉNÉRALITÉS

### Modèles

Pour obtenir des informations sur le choix du modèle, consulter le catalogue de Vente au Détail P&A ou la section Parts and Accessories (Pièces et accessoires) sur le site [www.harley-davidson.com](http://www.harley-davidson.com) (en anglais uniquement).

Assurez-vous que la version la plus récente de la feuille d'instructions est utilisée. Version disponible à : [www.harley-davidson.com/isheets](http://www.harley-davidson.com/isheets)

Contactez le Harley-Davidson Customer Support Center au 1-800-258-2464 (États-Unis uniquement) ou 1-414-343-4056.

### Exigences relatives à la pose

#### ▲ AVERTISSEMENT

**La sécurité du conducteur et du passager dépend de la pose correcte de ce kit. Si l'opérateur ne possède pas les compétences requises ou les outils appropriés pour effectuer la procédure, la pose doit être confiée à un concessionnaire Harley-Davidson. Une pose incorrecte de ce kit risque de causer la mort ou des blessures graves. (00308b)**

La pose correcte de ce kit peut nécessiter un achat séparé et la pose de pièces ou d'accessoires supplémentaires. Voir le catalogue de Vente au Détail P&A ou la section Parts and Accessories (Pièces et accessoires) sur le site [www.harley-davidson.com](http://www.harley-davidson.com) (anglais uniquement) pour obtenir une liste des pièces ou d'accessoires nécessaires.

Équipement d'origine (Équipement d'origine) Le Tour-Pak ou le King Tour-Pak Genuine Motor Accessory, le coussin de dossier passager et le porte-bagage en haut du Tour-Pak sont nécessaires à l'installation.

### POSE

Puisque Harley-Davidson ne peut pas tester chaque accessoire ou combinaison d'accessoires, ni ne peut fournir de recommandations particulières sur ceux-ci, le conducteur doit être responsable de la sécurité de la conduite de la moto lors de l'installation des accessoires ou du transport d'une charge supplémentaire. Suivre les directives ci-dessous pour poser des accessoires sur la moto ou pour transporter des passagers ou des charges.

#### ▲ AVERTISSEMENT

**Consultez la section ACCESSOIRES ET CHARGEMENT dans la section SÉCURITÉ D'ABORD de votre manuel d'utilisation. Un chargement incorrect des bagages ou une pose incorrecte des accessoires peut provoquer une défaillance et nuire à la stabilité, à la manœuvrabilité et à la performance, ce qui peut entraîner la mort ou des blessures graves. (00021c)**

- Le sac DOIT être installé avec :
  - a. Figure 6 Fixer les quatre sangles à déblocage rapide au porte-bagage et au support de Tour-Pak.
- Une fois installés sur le siège passager, le sac avec son contenu et les fixations ne doivent pas dépasser 13,6 kg.
- Vérifier que toutes les sangles sont bien fixées pour éviter qu'elles ne se prennent dans la roue arrière en situation de conduite.
- Vérifiez que le sac, les sangles de fixation, la housse de pluie et les autres éléments du système de bagages ne masque pas la visibilité des réflecteurs et de l'éclairage.
- Vérifier l'installation à plusieurs reprises.
- Consulter le manuel du propriétaire pour vérifier la pression recommandée de gonflage des pneus.

#### ▲ AVERTISSEMENT

**Ne pas dépasser le poids nominal brut du véhicule (GVWR, Gross Vehicle Weight Rating) et le poids technique maximal sous essieu (GAWR, Gross Axle Weight Rating). Le dépassement de ces limites de poids peut provoquer la défaillance d'un composant et nuire à la stabilité, à la manœuvrabilité et à la performance du véhicule, ce qui pourrait entraîner la mort ou des blessures graves. (00016f)**

- Poids nominal brut du véhicule (GVWR) est la somme totale du poids de la moto, des accessoires, du conducteur, du passager et des charges que peut supporter la moto en toute sécurité.
- Le poids technique maximal sous essieu (GAWR), est le poids maximal pouvant être supporté en toute sécurité pour un essieu.
- Le GVWR et le GAWR sont indiqués sur la plaque signalétique située sur le tube vertical du cadre.

### Coussin de dossier de qualité supérieure

#### REMARQUE

- Il peut être attaché au Roller Bag de selle arrière pour un meilleur support et plus de confort.
- Le coussin a une fermeture extensible.

- Le coussin est composé de deux coussins en mousse de fermeté différente.
- À utiliser individuellement ou ensemble.

1. Figure 2 Fixez le dossier en clipsant les quatre attaches aux anneaux D-rings du sac.

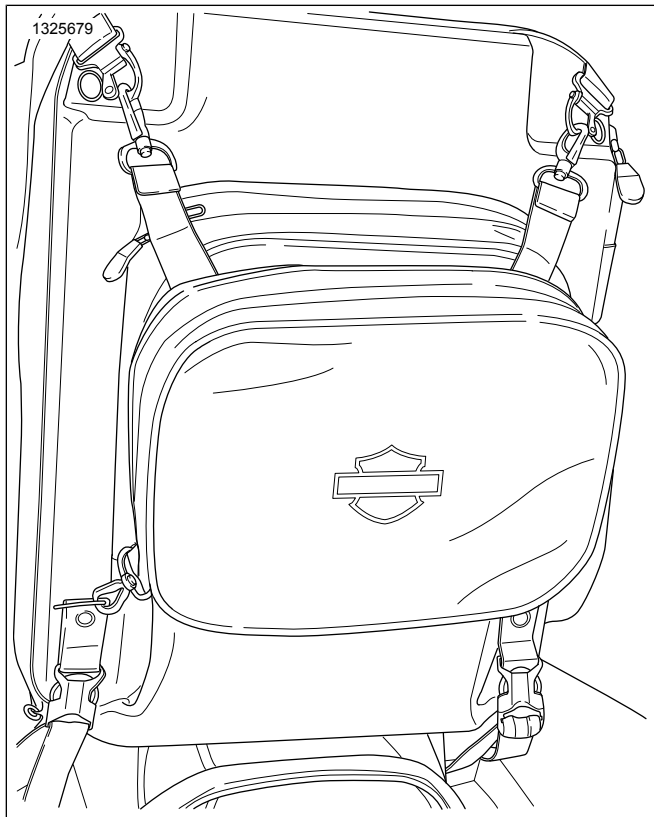
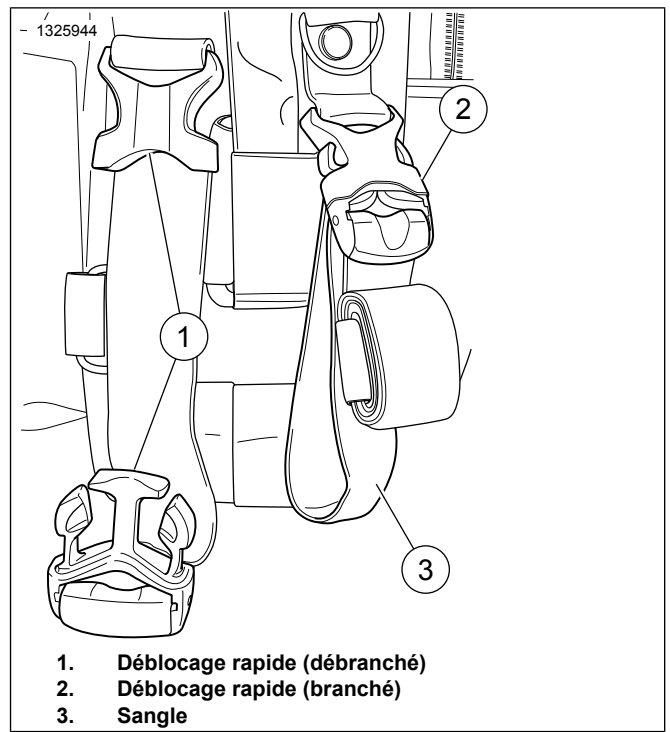

Figure 2. Coussin de dossier haut de gamme (typique)

### Boucles de déblocage rapides

1. Voir Figure 3 . Débrancher les boucles de déblocage rapide et les boucles rapides.



1. Déblocage rapide (débranché)
2. Déblocage rapide (branché)
3. Sangle

Figure 3. Boucle de déblocage rapide

2. Fixer les sangles à la structure adaptée.
3. Brancher les boucles de déblocage rapide.
4. Tirer les sangles pour fixer le sac au véhicule.
5. Voir Figure 4. Fermer la boucle rapide pour bien serrer la sangle.

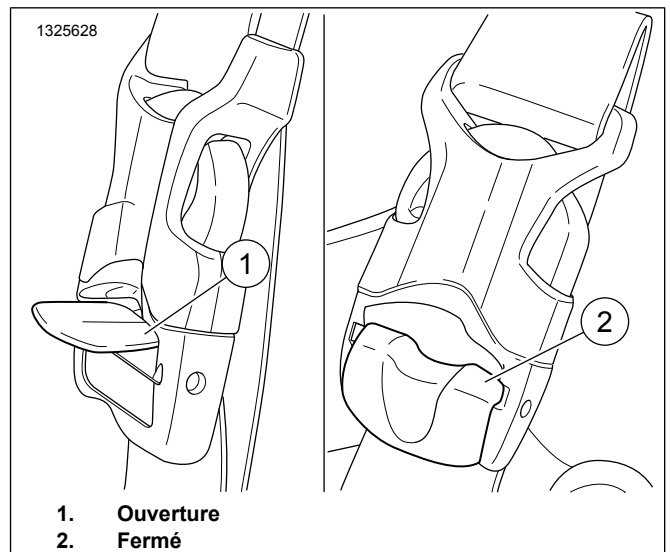

1. Ouverture
2. Fermé

Figure 4. Ouverture/fermeture de boucle rapide

6. Vérifier que le sac est bien fixé au véhicule.
7. Voir Figure 5. Enrouler et fixer le matériau de sangle excédentaire à l'aide de languettes de fixation pour éviter que les sangles ne touchent la roue arrière et ne viennent rayer ou griffer les surfaces peintes.

1325637

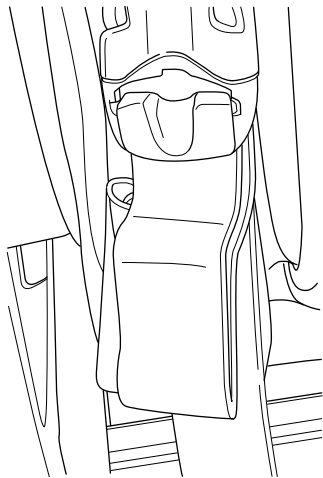
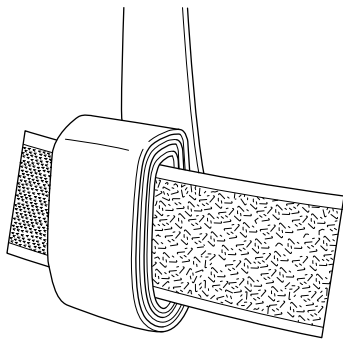

Figure 5. Matériau de sangle excédentaire

## Roller Bag pour siège arrière

### REMARQUE

Un Tour-Pak, un porte-bagages de Tour-Pak et un coussin de dossier passager sont nécessaires pour monter le sac.

1. Figure 6 Placer le sac sur le siège du passager.
2. Fixer l'attache enclipsable de la sangle de fixation aux anneaux en D (1).
3. Boucles de déblocage rapides Fixer les quatre sangles avec boucle de déblocage rapide.
4. Attacher les sangles supérieures au porte-bagages T-Pak (2).
5. Attacher les sangles inférieures au support de T-pak ou à une autre structure adaptée (3).
6. Veiller à ne pas pincer de fils ou de câbles avec les sangles.
7. Vérifier que le Roller Bag pour siège arrière est centré entre les enceintes passager.

1374702

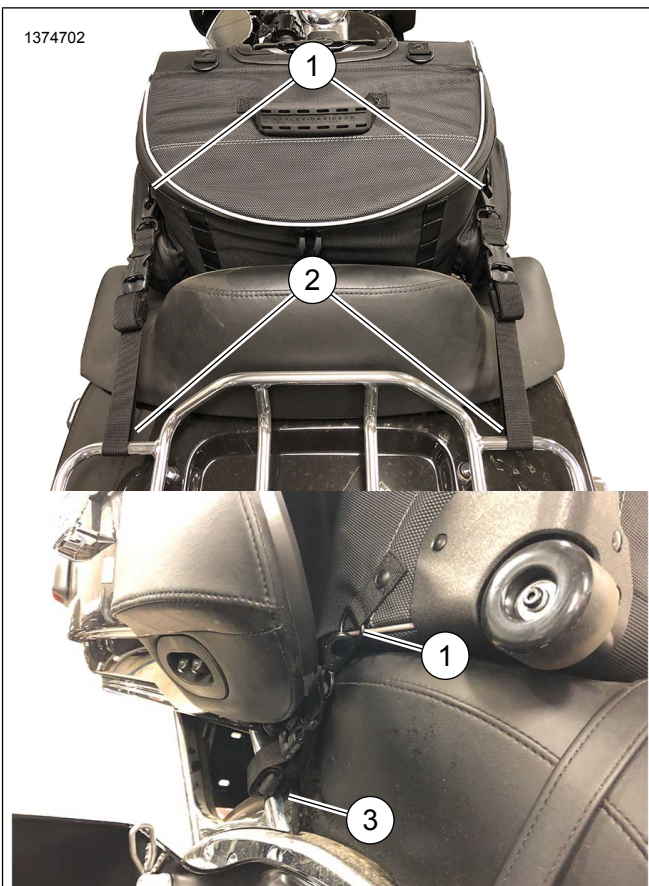

1. Emplacement de la fixation des anneaux en D
2. Emplacement de la fixation du porte-bagage
3. Emplacement de montage de la structure de support

Figure 6. Roller Bag pour siège arrière

## Housse de Pluie

1. Attacher sans serrer les sangles de montage inférieures (2) au sac.
2. Repérer la sangle en toile de 25 mm avec l'attache enclipsable à l'intérieur de la housse de pluie.
3. Clipser l'attache à l'anneau en D adapté du sac.
4. Recouvrir complètement le sac avec la housse de pluie (1) en faisant en sorte que le Bar and Shield soit face au dossier passager.
5. Figure 7 Attacher sans serrer l'attache enclipsable supérieure des sangles de fixation (3) aux anneaux en D à travers les fentes de la housse de pluie.
6. Figure 8 Tirer sur le cordon de serrage en bas de la housse pour serrer et bloquer avec la fermeture à barillet.
7. Centrer le Roller Bag pour siège arrière entre les enceintes passager.
8. Fixer les quatre sangles de montage (2) au véhicule.

## 9. Boucles de déblocage rapides

- a. Attacher la fermeture auto-agrippante dans les fentes de la housse de pluie sur l'anneau en D et l'attache enclipsable pour les sangles de montage supérieures.



Figure 7. Housse de Pluie

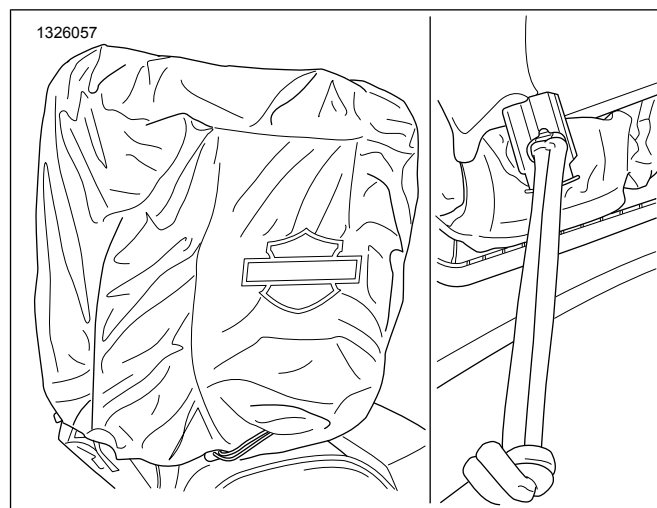

Figure 8. Cordon de serrage (typique)

## ENTRETIEN ET MAINTENANCE

1. Utiliser un chiffon non pelucheux pour enlever toute poussière ou saleté.
2. Nettoyer soigneusement la surface extérieure à l'eau tiède avec un détergent doux.
3. Laisser sécher naturellement et complètement avant utilisation ou entreposage.
4. Ne pas utiliser de moyens artificiels pour sécher le matériel rapidement.
5. Contient un ou plusieurs des matériaux suivants :
  - a. Polyester
  - b. Polypropylène
  - c. Polychlorure de vinyle
  - d. Éthylène-acétate de vinyle