



INSTRUCTIONS

J00439

2013-11-01



KIT D'AVERTISSEUR SPRINGER

GÉNÉRALITÉS

Numéro de kit

69036-88A

Modèles

Pour des informations sur la configuration des modèles, voir le catalogue P&A de vente au détail ou la section Pièces et accessoires de www.harley-davidson.com (en anglais seulement).

▲ AVERTISSEMENT

La sécurité du conducteur et du passager dépend de la pose correcte de ce kit. Si l'opérateur ne possède pas les compétences requises ou les outils appropriés pour effectuer la procédure, la pose doit être confiée à un concessionnaire Harley-Davidson. Une pose incorrecte de ce kit risque de causer la mort ou des blessures graves. (00308b)

REMARQUE

Lors de l'installation de ce kit, **NE PAS** déconnecter l'avertisseur de l'équipement d'origine. Ce produit est prévu pour être utilisé comme avertisseur supplémentaire uniquement et n'est **PAS** un remplacement à l'avertisseur de l'équipement d'origine.

Contenu du kit

Tableau 1. Contenu du kit

Quantité	Description
2	Boulon, 5/16-18 x 3/4 pouce
2	Rondelle, plate 5/16 pouce
2	Contre-écrou borgne, 5/16-18
1	Borne circulaire
2	Borne drapeau
1	Borne, mâle/femelle embrochable
10	Serre-câbles
1	Pare-chocs
1	Ensemble d'avertisseur
1	Vis, à tête creuse 3/8-16 x 3 po
2	Entretoise (0,220)
2	Entretoise (0,090)
1	Support de montage, avertisseur
1	Fil, rose
1	Fil, gris
1	Conduit

INSTALLATION

1. Monter l'avertisseur au support de montage chromé avec des boulons de 5/16-18 x 3/4 po et des rondelles plates 5/16 po derrière le support avec des contre-écrous borgnes à l'avant. Le support de montage chromé est placé devant le support peint de l'avertisseur. Bien serrer la visserie. Ajouter le pare-chocs à la vis centrale sur l'avertisseur.

REMARQUE

Pour dissimuler le câblage de l'avertisseur le mieux possible, positionner les bornes de l'avertisseur vers le haut de l'unité lorsque l'avertisseur est installé. Retirer la face de l'avertisseur et tourner de sorte que la Bar & Shield à ailettes soit verticale.

2. Attacher le support de l'avertisseur au support supérieur des amortisseurs. Retirer l'écrou borgne, la rondelle et le boulon d'origine. Conserver la rondelle et l'écrou. Remplacer avec la vis 3/8-16 x 3 po du kit.
3. Fixer le support avec une vis 76 mm (3 po) (du kit) et une rondelle plate 3/8 po. Insérer la vis dans la languette de montage de gauche, les entretoises, les amortisseurs et les languettes de montage des amortisseurs, les entretoises et la languette de montage de droite sur le support.
4. Installer la rondelle plate et l'écrou borgne d'origine. Bien serrer à la main.

REMARQUE

Voir Figure 1. En cas de montage des accessoires de kit de pare-brise 58044-88A et/ou kit de feu de croisement 68253-88A, monter au support d'amortisseur supérieur dans l'ordre décrit dans Figure 1.

5. Faire tourner le support de l'avertisseur de sorte qu'il y ait 6,35 mm (1/4 in) de jeu entre la butée en caoutchouc et l'amortisseur. Serrer la visserie de montage à 61,0 N·m (45 lb·pi)

Câblage

▲ AVERTISSEMENT

Commencer par débrancher le câble négatif (-) de la batterie. Si le câble positif (+) touche la masse alors que le câble négatif (-) est branché, des étincelles risquent de provoquer une explosion de la batterie pouvant entraîner la mort ou des blessures graves. (00049a)

1. Renfermer les fils gris et rose dans le conduit. Terminer l'une des extrémités avec les bornes embrochables du kit. Connecter ces extrémités aux bornes de l'avertisseur.
2. Acheminer le fil rose à la borne chargée sur l'avertisseur d'origine. Ajuster la longueur du conduit et du fil selon le nécessaire et terminer avec un connecteur embrochable mâle/femelle du kit. Équiper les fils de serre-câbles.
3. Déconnecter le fil chargé vers l'avertisseur d'origine et connecter celui-ci à l'extrémité mâle du connecteur mâle/femelle sur le fil rose du nouvel avertisseur.
4. Connecter le côté femelle du connecteur mâle/femelle à la borne précédemment libérée par le fil chargé sur l'avertisseur d'origine.

5. Acheminer le fil gris le long du fil rose vers l'arrière du support arrière de montage du moteur. Ajuster la longueur du fil selon le nécessaire et terminer avec une borne circulaire du kit. Mettre ce fil à la masse au goujon de montage supérieur du cylindre arrière.

6. Tester le fonctionnement des avertisseurs.

En cas de montage des accessoires de kit de pare-brise 58044-88A et/ou kit de feu de croisement 68253-88A, monter au support d'amortisseur supérieur dans l'ordre suivant :

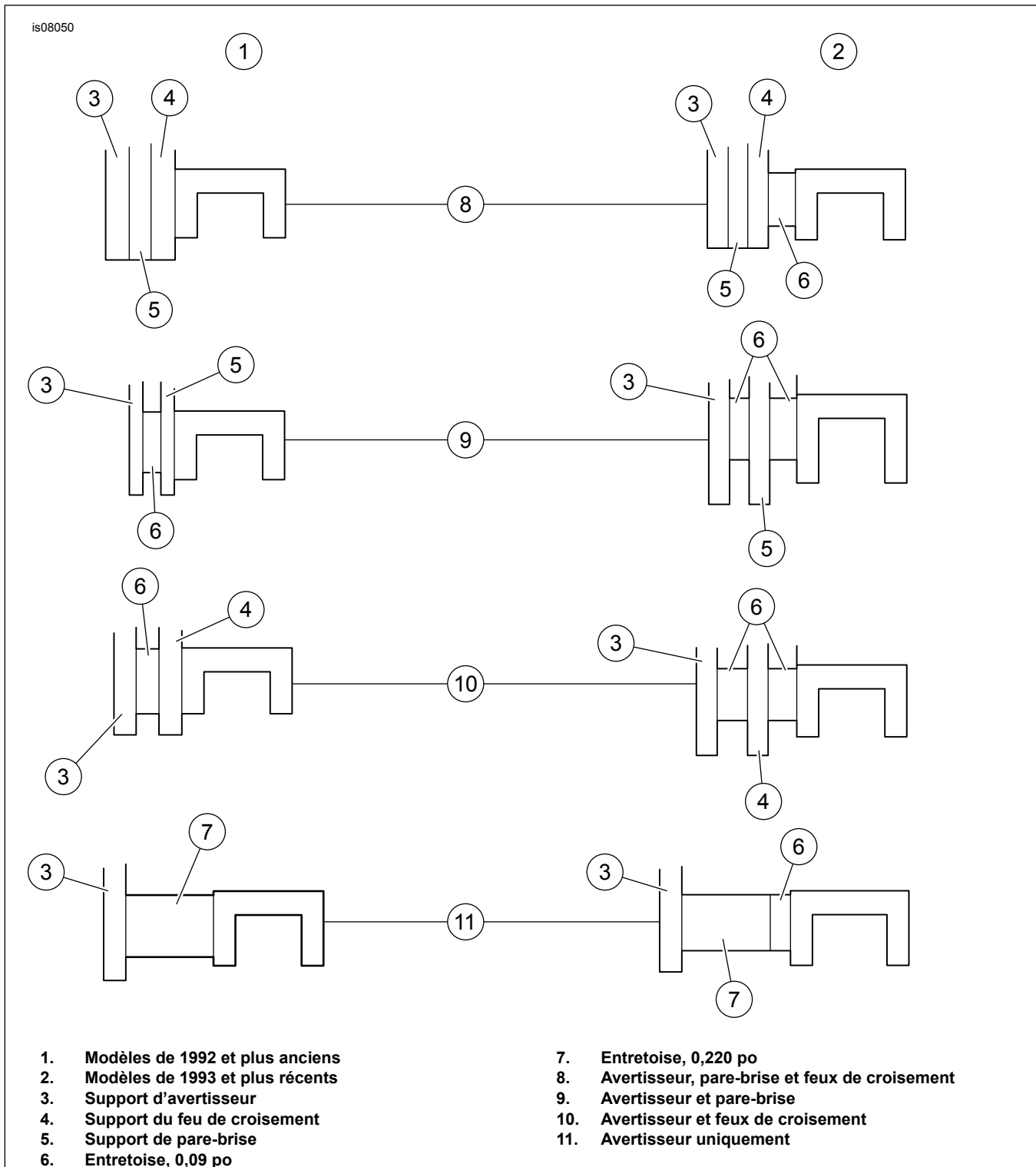

Figure 1. Schéma de montage pour les accessoires