



## KIT PELINDUNG MESIN

### UMUM

#### Nomor Kit

49000138, 49000139, 49000140, 49000141

#### Model

Untuk informasi kesesuaian model, lihat Katalog Retail P&A atau bagian Komponen dan Aksesori di [www.harley-davidson.com](http://www.harley-davidson.com) (hanya tersedia dalam Bahasa Inggris).

#### ⚠ PERINGATAN

Keselamatan pengendara dan penumpang bergantung pada pemasangan kit yang benar. Jika Anda tidak mampu menjalankan prosedur ini atau tidak memiliki alat yang tepat, mintalah dealer Harley-Davidson untuk melakukan pemasangan. Pemasangan yang salah terkait perangkat ini dapat menyebabkan kematian atau cedera parah. (00308b)

#### Isi Kit

Lihat Gambar 4 dan Tabel 1.

### PEMASANGAN

#### ⚠ PERINGATAN

**Jika Dilengkapi:** Pelindung depan dan/atau belakang bukan dibuat untuk memberikan perlindungan terhadap cedera badan dalam tabrakan dengan kendaraan lain atau objek lainnya. (00022d)

1. Lihat Gambar 1 . Periksa posisi klip kabel kopling (4). Jika perlu, pindahkan klip ke lokasi di atas tempat pelindung mesin akan ditempatkan. Putar sehingga kabel kopling tidak berada di depan tabung rangka..
2. Lepaskan sumbat plastik dari lubang pemasangan rangka, jika ada.
3. Lihat Gambar 2 . Di sisi kanan sepeda motor, pasang pelindung mesin (1) ke rangka bawah dengan sekrup (2) dan cincin (3) dari kit. Kencangkan dengan jari hingga erat. Ulangi langkah ini untuk sisi kiri.
4. Lihat Gambar 3 . Tahan pelindung mesin (1) di tempatnya, sejajarkan lubang di flensa tengah atas untuk memasang pelindung dengan lubang di palang penguat yang terletak di antara tabung bawah depan tepat di bawah komstir.
5. Pasang ring pipih (3) pada ulir sekrup dan masukkan sekrup (4) melalui lubang di bagian depan. Masukkan mur segi enam (2) ke sekrup. Kencangkan dengan jari hingga erat.

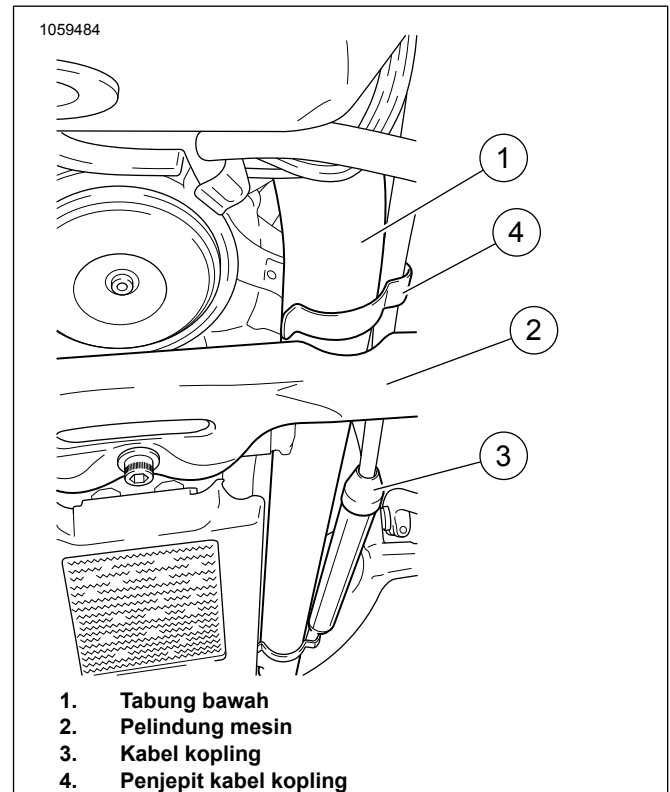

Gambar 1. Perutean Kabel Kopling

6. Kencangkan sekrup atas.  
Torque: 41 N·m (30 ft-lbs)
7. Kencangkan sekrup samping kanan. Ulangi untuk sisi kiri.  
Torque: 44,8 N·m (33 ft-lbs)

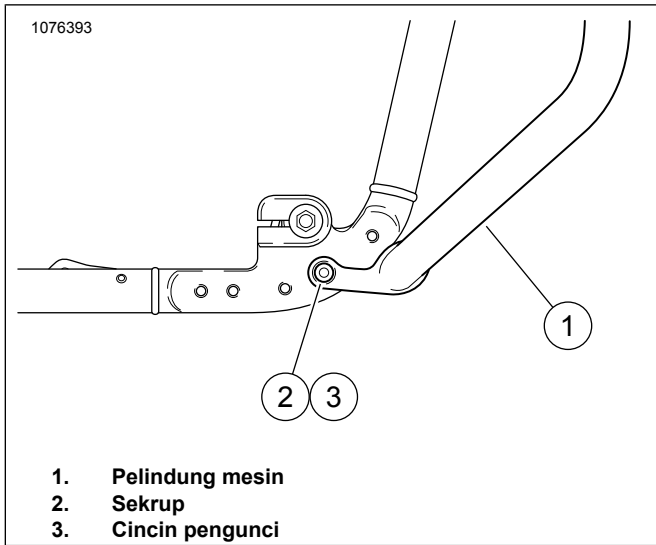

Gambar 2. Dudukan Bagian Bawah Pelindung Mesin  
(Tampilan Sisi Kanan)

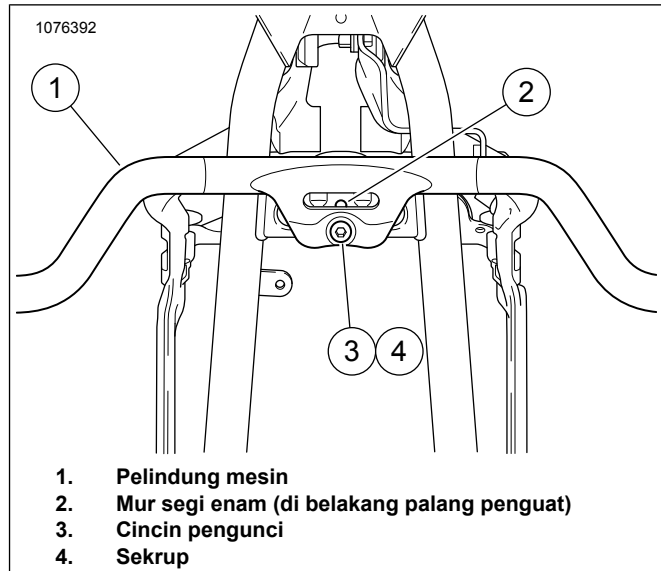

Gambar 3. Flensa Dudukan Pelindung Mesin (Tengah Atas)

## KOMPONEN SERVIS

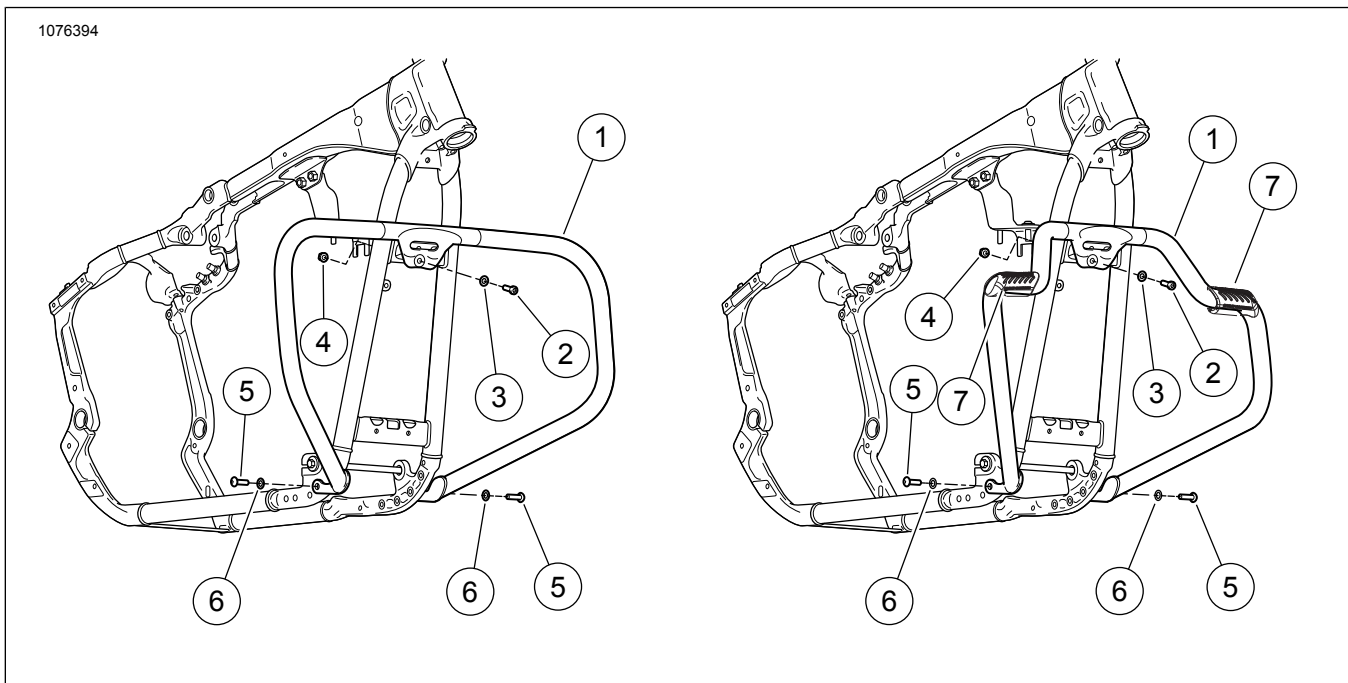

Gambar 4. Komponen Servis untuk Kit Pelindung Mesin

Tabel 1. Tabel Komponen Servis

Item	Deskripsi (Jumlah)	Nomor Komponen
1	Pelindung mesin	Tidak dijual terpisah
2	Sekrup, kepala soket, 5/16-24 inci	856A
3	Cincin pengunci pipih, 5/16 inci ID	6702
4	Mur, flensa 5/16-24 inci	7593
5	Sekrup, kepala obeng bulat, 3/8-16 X 1-1/4 in (2)	4188
6	Cincin pengunci polos, 3/8 inci (2)	6812
7	Kit, alas kaki, pelindung mesin (2) (kit 49000140 dan 49000141 saja)	49000034