



INSTRUKSI

94100198

2022-08-08



TUMPUAN KAKI PENGENDARA DAN PENUMPANG

INFORMASI UMUM

Tabel 1. Informasi Umum

Kit	Alat-alat yang Disarankan	Level Keahlian ⁽¹⁾
50502148, 50502149, 50502150, 50502151, 50502338, 50502339, 50502353, 50502354	Kacamata Pelindung, Kunci torsi, Loctite 243 Biru	

(1) Perlu mengencangkan hingga nilai torsi atau peralatan dan teknik lain yang memadai

ISI KIT

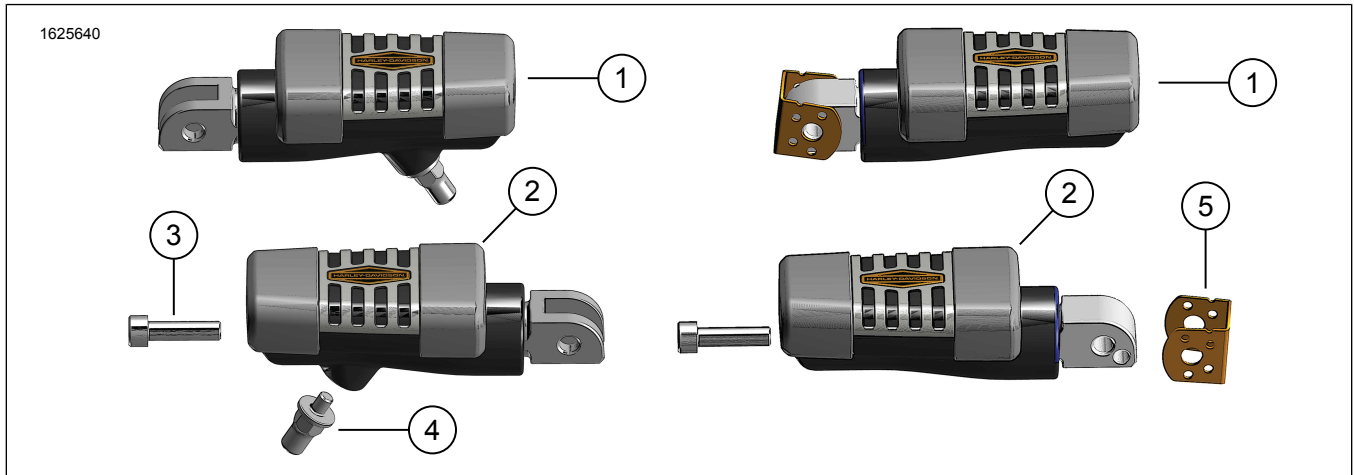

Gambar 1. Isi Kit: Tumpuan Kaki - Pengendara & Penumpang

Tabel 2. Isi Kit: Tumpuan Kaki - Kit Pengendara & Penumpang

<input checked="" type="checkbox"/>	Pastikan semua isi kit lengkap sebelum memasang atau melepaskan item dari kendaraan.				
Item	Jumlah	Deskripsi	No. Komponen	Catatan	
<input type="checkbox"/>	1	Rakitan tumpuan kaki, pengendara, kanan	50502184	Kit 50502148	
<input type="checkbox"/>			50502186	Kit 50502149	
<input type="checkbox"/>			50502193	Kit 50502150	
<input type="checkbox"/>			50502341	Kit 50502338	
<input type="checkbox"/>			50502342	Kit 50502339	
<input type="checkbox"/>			Rakitan tumpuan kaki, penumpang, kanan	50502195	Kit 50502151
<input type="checkbox"/>				50502356	Kit 50502353
<input type="checkbox"/>				50502357	Kit 50502354
<input type="checkbox"/>	2	Rakitan tumpuan kaki, pengendara, kiri	50502185	Kit 50502148	
<input type="checkbox"/>			50502187	Kit 50502149	
<input type="checkbox"/>			50502194	Kit 50502150	
<input type="checkbox"/>			50502347	Kit 50502338	
<input type="checkbox"/>			50502348	Kit 50502339	
<input type="checkbox"/>		Rakitan tumpuan kaki, penumpang, kiri	50502196	Kit 50502151	
<input type="checkbox"/>			50502362	Kit 50502353	
<input type="checkbox"/>			50502363	Kit 50502354	
<input type="checkbox"/>	3	2	Sekrup, penyetelan	10201142	40,5 N·m (30 ft-lbs)
<input type="checkbox"/>	4	2	Tumpuan usang	50502198	Kit 50502149
<input type="checkbox"/>				50501536	Kit 50502150
<input type="checkbox"/>				50500628	Kits 50502338, 50502339
<input type="checkbox"/>	5	2	Penahan	50502231	Kits 50502151, 50502353, 50502354

UMUM

Model

Untuk informasi kesesuaian model, baca Katalog Retail Komponen dan Aksesori (P&A) atau bagian Komponen dan Aksesori dari www.harley-davidson.com.

Pastikan Anda menggunakan lembar instruksi versi terkini. Tersedia di: h-d.com/isheets

Hubungi Pusat Dukungan Pelanggan Harley-Davidson di 1-800-258-2464 (khusus AS) atau 1-414-343-4056.

Persyaratan Pemasangan

▲ PERINGATAN

Keselamatan pengendara dan penumpang bergantung pada pemasangan kit yang benar. Jika Anda tidak mampu menjalankan prosedur ini atau tidak memiliki alat yang tepat, mintalah dealer Harley-Davidson untuk melakukan pemasangan. Pemasangan yang salah terkait perangkat ini dapat menyebabkan kematian atau cedera parah. (00308b)

PASANG

BOBOT

1. Gambar 2 Lepas pin (4) dan klip penahan (2). Simpan.
 - a. Simpan semua perangkat termasuk pegas torsi (1) untuk pemasangan pada tumpuan kaki yang **baru** (3).
2. Masukkan kaki pegas torsi yang pendek (1) ke dalam lubang di tumpuan kaki **baru** (3).

CATATAN

Saat melakukan langkah berikutnya, pastikan pegas (1) berada di dalam tumpuan kaki.

3. Sejajarkan kaki pegas torsi yang panjang (1) pada lubang di dalam dudukan dan sisipan tumpuan kaki.
4. Putar tumpuan kaki ke posisi yang benar di clevis.
5. Masukkan pin (4) melalui clevis, tumpuan kaki (3) dan pegas (1).
6. Pasang klip penahan (2).
7. Ulangi langkah ini untuk sisi lainnya.
8. Sesuaikan arah: (jika desain memungkinkan)
 - a. **Kontrol depan:** bidang permukaan kaki harus sejajar dengan pin pemasangan.
 - b. **Kontrol tengah:** permukaan kaki sejajar harus dengan tanah.
9. Gambar 1 Kencangkan sekrup penyetelan (3).
Torque: 40,5 N·m (30 ft-lbs)

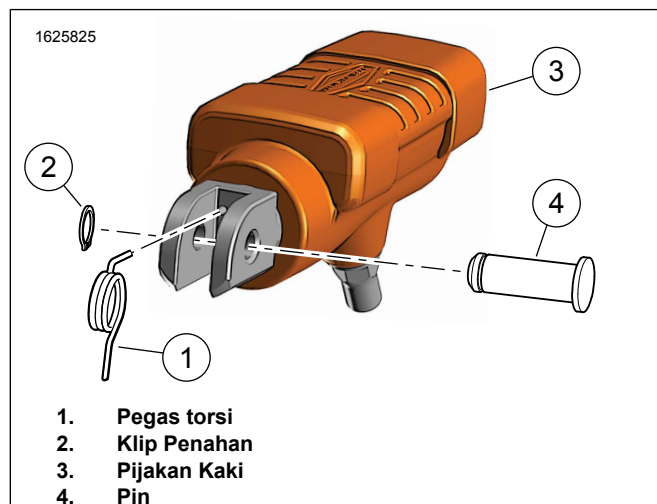

Gambar 2. Pemasangan Pegas Torsi Tumpuan Kaki Pengendara

PENUMPANG

1. Gambar 3 Lepas pin (1) dan klip penahan (5). Simpan.

CATATAN

Saat melakukan langkah berikutnya, pastikan pegas (3) berada di dalam tumpuan kaki.

- a. Simpan semua perangkat, termasuk pegas penahan (3), bola penahan (4), dan pelat penahan (6) untuk pemasangan pijakan kaki **baru**.
2. Masukkan pegas penahan (3) ke dalam tumpuan kaki (2) **baru**.
 3. Masukkan bola penahan (4).
 4. Pasang pelat penahan (6) pada ujung clevis pijakan kaki untuk menempatkan bola penahan (4) dan pegas penahan (3) di dalam pelat penahan (6).

CATATAN

Model tertentu memerlukan penggunaan pelat penahan dari kit, termasuk Sportster S dan Nightster.

5. Pasang penahan dari kit, lalu arahkan takik ke atas.
6. Geser pelat penahan (6) ke clevis pijakan kaki.
7. Sejajarkan pelat penahan (6) dan pijakan kaki (2) dengan dudukan pijakan kaki pada kendaraan.
8. Pasang pin (1) dan klip penahan (5).
9. Sesuaikan arah: (jika desain memungkinkan)
 - a. Putar ke arah yang diinginkan.
 - b. Lipat tumpuan ke posisi penyimpanan dan pastikan ada jarak ke komponen lain.
 - c. Sesuaikan jika perlu.

CATATAN

Jika terkena knalpot Screamin' Eagle atau jika pijakan kaki mengenai posisi terkunci terlalu cepat, lepaskan pelat penghenti (6) dan balikkan.

- d. Gambar 1 Kencangkan sekrup penyetelan (3).
Torque: 40,5 N·m (30 ft-lbs)

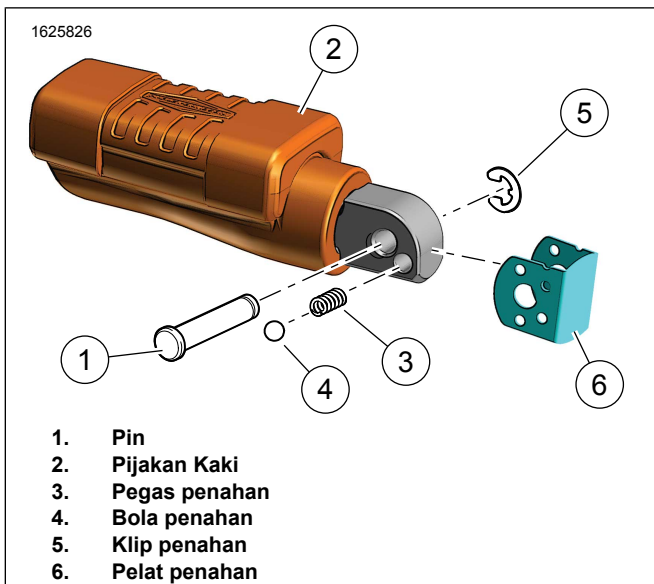

Gambar 3. Pemasangan Pegas Tumpuan Kaki Penumpang

⚠ PERINGATAN

Sandaran kaki harus terlipat dan mengarah ke bagian belakang sepeda motor jika dibongkar. Kelalaian untuk melipat dan mengembalikan lipatan sandaran kaki dapat menyebabkan kematian atau cedera parah. (00366a)

PENGGANTIAN TUMPUAN USANG

1. Gambar 1 Lepas bagian pelindung tumpuan kaki yang terpasang (4) pada tumpuan kaki.
2. Beri dua atau tiga tetes lem pengunci ulir pada bagian pelindung tumpuan kaki (4).
 Consumable: LOCTITE 243 MEDIUM STRENGTH THREADLOCKER AND SEALANT (BIRU) (99642-97)
3. Pasang bagian pelindung tumpuan kaki (4) pada tumpuan kaki. Kencangkan.
 Torque: 4,52–5,08 N·m (40–45 in-lbs)