



# INSTRUKSI

J06510

2024-01-25



## KIT BANTALAN SANDARAN PUNGGUNG UKURAN STANDAR UNTUK SOFTAIL

### INFORMASI UMUM

Tabel 1. Informasi Umum

Kit	Alat-alat yang Disarankan	Level Keahlian <sup>(1)</sup>
52300557, 52300560, 52300733	Kacamata pelindung, Kunci torsi	
<i>(1) Perlu mengencangkan hingga nilai torsi atau peralatan dan teknik lain yang memadai</i>		

### ISI KIT

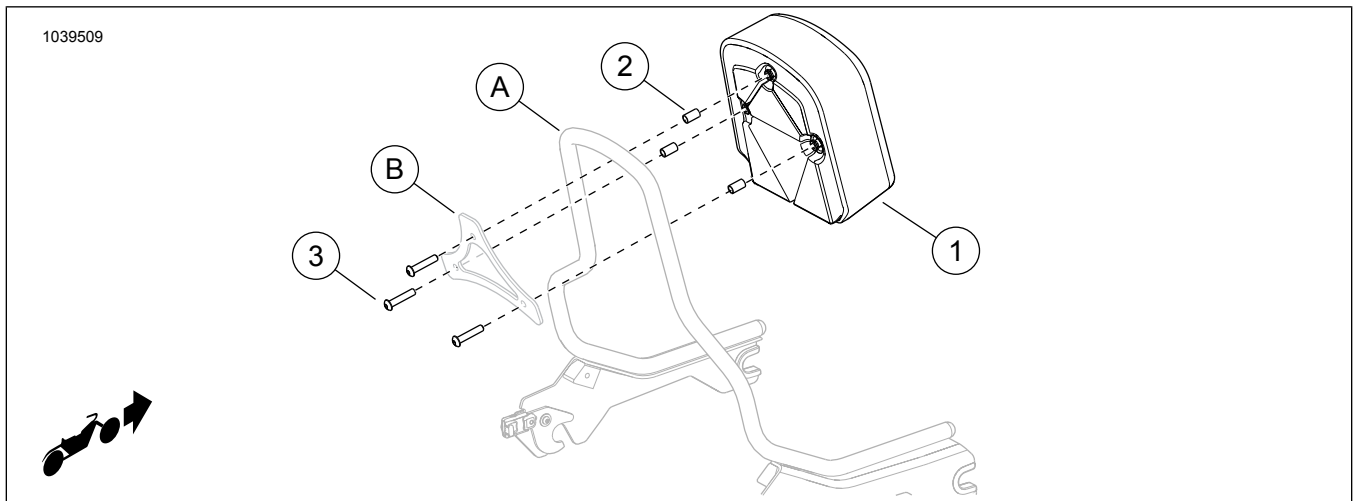

Gambar 1. Isi Kit: Bantalan Sandaran Punggung Ukuran Standar (Softail)

Tabel 2. Isi Kit: Kit Bantalan Sandaran Punggung ukuran Standar (Softail)

Pastikan semua isi kit lengkap sebelum memasang atau melepaskan item dari kendaraan.					
<input checked="" type="checkbox"/>	Item	Jumlah	Deskripsi	No. Komponen	Catatan
<input type="checkbox"/>	1	1	Bantalan sandaran punggung	Tidak dijual terpisah	
<input type="checkbox"/>	2	3	Spacer	51593-05	
<input type="checkbox"/>	3	3	Sekrup	94554-97	
<b>Item disebutkan dalam teks, tetapi tidak disertakan dalam kit</b>					
<input checked="" type="checkbox"/>	A	1	Sandaran punggung tegak lurus yang bisa dilepas		
<input checked="" type="checkbox"/>	B	1	Braket pemasangan		

### UMUM

#### Model

Untuk informasi kesesuaian model, baca Katalog Retail Komponen dan Aksesori (P&A) atau bagian Komponen dan Aksesori dari [www.harley-davidson.com](http://www.harley-davidson.com).

Pastikan Anda menggunakan lembar instruksi versi terkini. Tersedia di: [h-d.com/isheets](http://h-d.com/isheets)

Hubungi Pusat Dukungan Pelanggan Harley-Davidson di 1-800-258-2464 (khusus AS) atau 1-414-343-4056.

## Persyaratan Pemasangan

### ⚠ PERINGATAN

Keselamatan pengendara dan penumpang bergantung pada pemasangan kit yang benar. Jika Anda tidak mampu menjalankan prosedur ini atau tidak memiliki alat yang tepat, mintalah dealer Harley-Davidson untuk melakukan pemasangan. Pemasangan yang salah terkait perangkat ini dapat menyebabkan kematian atau cedera parah. (00308b)

## PASANG

1. Gambar 1 Jika perlu, potong segel pelindung hujan plastik dari dua lubang yang telah dipotong sebelumnya di sandaran punggung (2) agar plastik itu tidak tersangkut pada ulir sekrup.
2. Letakkan braket pemasangan (B) menempel pada spacer (2), sehingga lubang braket pemasangan sejajar dengan spacer.
3. Masukkan satu sekrup (3) dari kit melalui lubang yang sama di braket (B) dan spacer (2).

### CATATAN

*Untuk menghindari sekrup tidak sejajar dan ulirnya tidak rusak, pasang ketiga sekrup pada sandaran punggung terlebih dahulu sebelum mengencangkannya.*

- a. Putar sekrup 4-5 kali dengan hati-hati ke dalam lubang pasangan di bantalan sandaran (1).
4. Ulangi langkah 3 untuk tiga baut tersisa (3). **JANGAN mengencangkan sekrup sebelum ketiga sekrup diputar sedikit di lubang bantalan sandaran jok.**
  5. Setelah ketiga sekrup (3) sudah masuk sedikit di tiga lubang bantalan sandaran punggung (1), kencangkan sekrup.

Torque: 6,2 N·m (55 in-lbs)