



INSTRUKSI

94100247

2023-01-09



TUMPUAN KAKI ADVERSARY - PENGENDARA

INFORMASI UMUM

Tabel 1. Informasi Umum

Kit	Alat-alat yang Disarankan	Level Keahlian ⁽¹⁾
50502252, 50502253, 50502254, 50502255	Kacamata pelindung, Kunci torsi	
<i>(1) Perlu mengencangkan hingga nilai torsi atau peralatan dan teknik lain yang memadai</i>		

ISI KIT

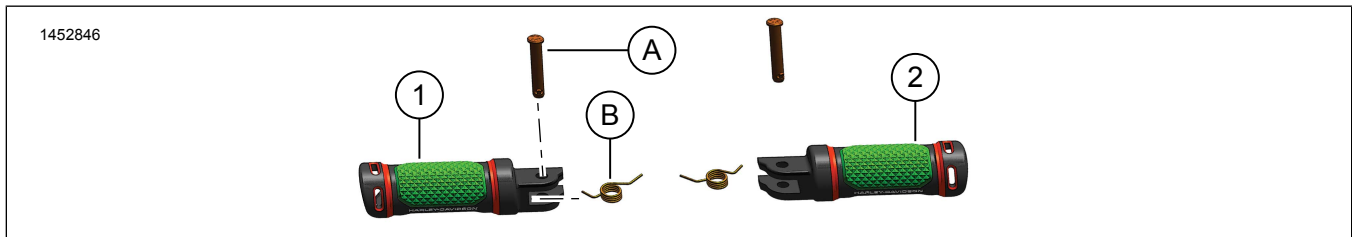

Gambar 1. Isi Kit: Tumpuan Kaki Adversary - Pengendara

Tabel 2. Isi Kit: Tumpuan Kaki Adversary - Pengendara

Pastikan semua isi kit lengkap sebelum memasang atau melepaskan item dari kendaraan.					
<input checked="" type="checkbox"/>	Item	Jumlah	Deskripsi	No. Komponen	Catatan
<input type="checkbox"/>	1	1	Tumpuan kaki, kiri, abu-abu, kecil	50502376	
<input type="checkbox"/>			Tumpuan kaki, kiri, abu-abu, besar	50502387	
<input type="checkbox"/>			Tumpuan kaki, kiri, hitam, kecil	50502375	
<input type="checkbox"/>			Tumpuan kaki, kiri, hitam, besar	50502386	
<input type="checkbox"/>	2	1	Tumpuan kaki, kanan, abu-abu, kecil	50502374	
<input type="checkbox"/>			Tumpuan kaki, kanan, abu-abu, besar	50502385	
<input type="checkbox"/>			Tumpuan kaki, kanan, hitam, kecil	50502373	
<input type="checkbox"/>			Tumpuan kaki, kanan, hitam, besar	50502384	
<input type="checkbox"/>	3	2	Wear peg (tidak ditampilkan)	50500628	
Item disebutkan dalam teks, tetapi tidak disertakan dalam kit					
<input checked="" type="checkbox"/>	A	2	Peralatan Asli (OE) Pin clevis		
<input checked="" type="checkbox"/>	B	2	OE Pegas balik		

UMUM

Model

Untuk informasi kesesuaian model, baca Katalog Retail Komponen dan Aksesori (P&A) atau bagian Komponen dan Aksesori dari www.harley-davidson.com.

Pastikan Anda menggunakan lembar instruksi versi terkini. Tersedia di: h-d.com/isheets

Hubungi Pusat Dukungan Pelanggan Harley-Davidson di 1-800-258-2464 (khusus AS) atau 1-414-343-4056.

Persyaratan Pemasangan

⚠ PERINGATAN

Keselamatan pengendara dan penumpang bergantung pada pemasangan kit yang benar. Jika Anda tidak mampu menjalankan prosedur ini atau tidak memiliki alat yang tepat, mintalah dealer Harley-Davidson untuk melakukan pemasangan. Pemasangan yang salah terkait perangkat ini dapat menyebabkan kematian atau cedera parah. (00308b)

PELEPASAN

1. Lepaskan pin clevis tumpuan kaki pengendara (A).
 - a. Gambar 2 Temukan tab penguncian.
 - b. Dorong tab penguncian ke dalam.
 - c. Dengan menggunakan obeng kecil, dorong ke atas dan lepaskan pin clevis.

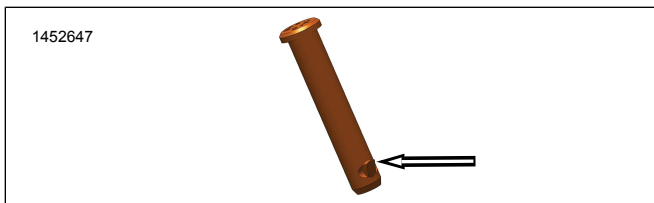

Gambar 2. Tab Penguncian Pin Clevis

⚠ PERINGATAN

Kenakan kaca mata pengaman atau kaca mata pelindung saat melepas atau memasang pegas. Ketegangan pegas dapat mengakibatkan pegas, komponen terkait, dan/atau alat genggam terlempar, yang dapat menyebabkan kematian atau cedera parah. (00477c)

2. Lepaskan tumpuan kaki pengendara OE .
 - a. Tutupi area pegas balik rakitan tumpuan kaki (B) dengan kain bersih.
 - b. Lihat Gambar 3 atau Gambar 4 . Dengan menarik rakitan tumpuan kaki ke luar, lepaskan rakitan dari braket.
 - c. Simpan pegas balik untuk digunakan di masa mendatang.

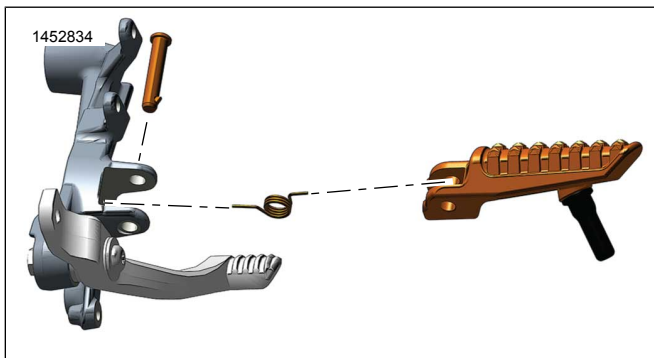

Gambar 3. Tumpuan Kaki - Pengendara - Kanan

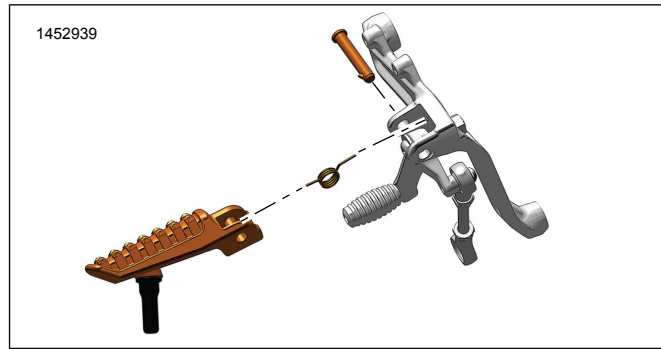

Gambar 4. Tumpuan Kaki - Pengendara - Kiri

PASANG

1. Temukan rakitan pijakan kaki baru (1 atau 2).
2. Lihat Gambar 5 atau Gambar 6 . Posisikan pegas balik (B) di dalam rakitan pijakan kaki.
3. Sejajarkan pegas balik dengan lubang braket.

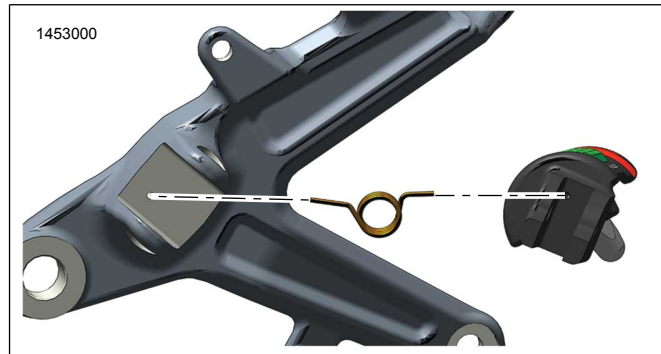

Gambar 5. Orientasi Pegas Balik - Kanan

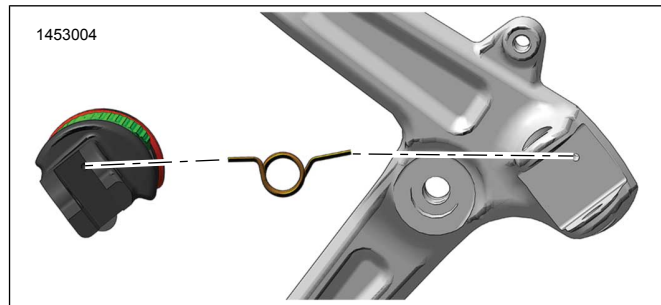

Gambar 6. Orientasi Pegas Balik - Kiri

4. Masukkan rakitan pijakan kaki ke dalam braket.
5. Posisikan rakitan pijakan kaki agar sejajar dengan lubang pin clevis.
6. Dari sisi atas braket, pasang pin clevis (A).
 - a. Pastikan tab penguncian pin clevis sepenuhnya terpasang dengan benar.

Penggantian Wear Peg

1. Ketika memperbaiki wear peg, lepaskan wear peg yang ada saat ini dari pelat pijakan kaki.

2. Beri dua atau tiga tetes lem pengunci ulir pada ulir wear peg **baru** .

Consumable: LOCTITE 243 MEDIUM STRENGTH
THREADLOCKER AND SEALANT (BIRU) (99642-97)

3. Pasang wear peg **baru** ke pijakan kaki.
Torque: 3,38–4,74 N·m (30–42 **in-lbs**)

SELESAI

1. Pastikan pengoperasian.
 - a. Gerakkan rakitan tumpuan kaki ke atas, pegas balik seharusnya mengembalikan rakitan ke posisi awal.