



INSTRUCCIONES

J04890

2009-08-17



KIT DE SOPORTE DE LA PLACA APOYAPIÉS DE ALCANCE REDUCIDO

GENERALIDADES

Número de kit

50789-99B

Modelos

Para obtener información de la adaptación a los diferentes modelos, vea el catálogo de venta al detalle de P&A (piezas y accesorios) o sección Piezas y accesorios de www.harley-davidson.com (inglés solamente).

⚠ ADVERTENCIA

La seguridad del motociclista y del pasajero dependen de la instalación correcta de este kit. Si el procedimiento no está dentro de sus capacidades o no tiene las herramientas correctas, pida a un concesionario Harley-Davidson que realice la instalación. La instalación incorrecta de este kit podría causar la muerte o lesiones graves. (00308b)

Piezas adicionales necesarias

Loctite® 243, Threadlocker and Sealant - blue (Fijatornillos y sellador, azul) (99642-97).

Contenido adicional

Este kit no incluye placas apoyapiés. Se pueden volver a utilizar las placas apoyapiés de fábrica o se pueden comprar por separado. Vaya a un concesionario Harley-Davidson.

Contenido del kit

Vea Figura 2 y Tabla 1.

EXTRACCIÓN

1. Quite la placa apoyapiés del pasajero y los conjuntos de soporte de la motocicleta.
2. Vea Figura 1. Extraiga la placa apoyapiés (8) de los soportes de la placa apoyapiés. Para ello, levante con cuidado las esquinas interiores del inserto de la placa apoyapiés de caucho (9) para exponer los pasadores de pivote. No extraiga el inserto de la placa apoyapiés de la cama de placa apoyapiés, ya que puede resultar difícil instalarlo.
3. Extraiga los pasadores de pivote (3); para ello, empuje hacia afuera los pasadores de la placa apoyapiés hasta que esta se libere de las lengüetas de montaje. Tenga en cuenta que los resortes (4) y las bolas (5) pueden caerse al extraer la cama de placa apoyapiés.
4. Extraiga los resortes (4) y las bolas (5). Guárdela para la instalación.



Figura 1. Montaje de la placa apoyapiés de fábrica

INSTALACIÓN

NOTA

- Si es necesario, quite la pintura que haya en los agujeros escariados de las piezas de soporte de la placa apoyapiés para facilitar la instalación de los pasadores de pivote.
 - **En los modelos de 2009 y anteriores:** El soporte de la placa apoyapiés se debe instalar en la posición superior de la estructura (extraiga el tapón de plástico del agujero roscado, si es necesario).
1. Aplique Loctite 243 al tornillo de 3/8 pulgadas que se extrajo del soporte de la placa apoyapiés de fábrica. Sin ajustar, instale el perno a través de la ranura del soporte de la placa apoyapiés y en el agujero roscado inferior de la estructura (el segundo agujero de la parte inferior).
 2. Instale el tornillo superior (3) y la arandela de seguridad (4) a través de la pieza de soporte de la placa apoyapiés (1). Ajuste el tornillo a 49–56 N·m (36–42 ft-lbs).

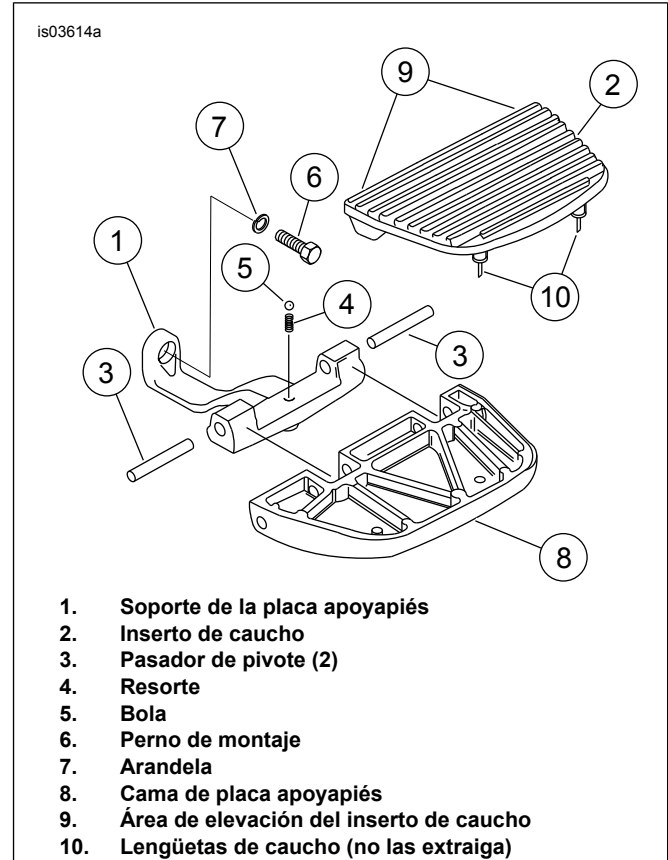

- Ajuste el tornillo inferior a 49–56 N·m (36–42 ft-lbs)

NOTA

- En los modelos de 2010 y posteriores:** La altura de instalación se puede ajustar en una de tres posiciones. Para instalar las placas apoyapiés en una posición nueva, según sea necesario, quite los tapones plásticos de los agujeros en la pieza de soporte del brazo oscilante trasero.

- Vea Figura 2. Inserte el perno con reborde (2) a través de la ranura en la pieza de soporte de la placa apoyapiés (1) y en el agujero de la pieza de soporte del brazo oscilante trasero a la altura deseada. Ajuste a 5–8 N·m (48–72 in-lbs).
- Instale el tornillo superior (3) y la arandela de seguridad (4) a través de la pieza de soporte de la placa apoyapiés (1). Ajuste el tornillo a 49–56 N·m (36–42 ft-lbs).

Para todos los modelos:

- Instale el resorte (A) dentro del agujero de retención en la pieza de soporte de la placa apoyapiés. Ponga la bola (B) en la parte superior del resorte.
- Coloque el retén en la parte inferior de la cama de placa apoyapiés (D) sobre la bola en la pieza de soporte de la placa apoyapiés. Asegúrese de no mover la bola. Presione hacia abajo en la cama de placa apoyapiés para que los agujeros de la cama de placa apoyapiés y los de la pieza de soporte de la placa apoyapiés queden alineados.
- Inserte los pasadores de pivote (E) a través de los agujeros de montaje en la pieza de soporte de la placa apoyapiés y dentro de la cama de placa apoyapiés.
- Si se extrajo, alinee el inserto de la placa apoyapiés en la cama de placa apoyapiés. Presione firmemente el inserto de la placa apoyapiés hasta que las lengüetas de caucho pasen a través de los agujeros en la cama de placa apoyapiés.
- Gire el conjunto de la placa apoyapiés hacia arriba y hacia abajo para verificar que funcione correctamente.
- Repita todos los pasos para el lado opuesto.

PIEZAS DE SERVICIO

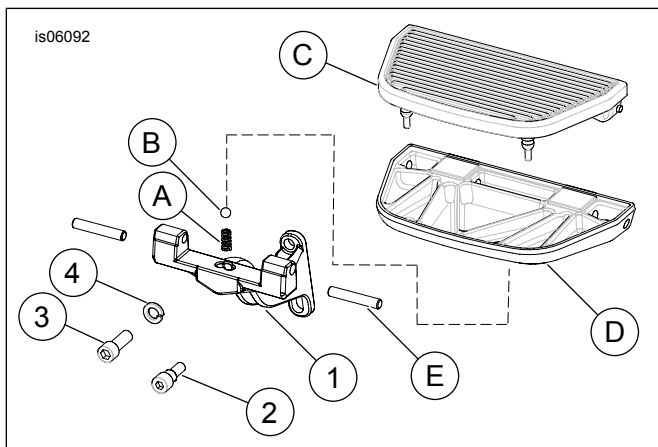

Figura 2. Piezas de servicio: kit de soporte de la placa apoyapiés de alcance reducido

Tabla 1. Tabla de piezas de servicio

Artículo	Descripción (cantidad)	Número de pieza
1	Pieza de soporte de la placa apoyapiés (2)	No se vende por separado
2	Perno con reborde (2)	4916
3	Tornillo, casquete con cabeza de casquillo (2)	861A
4	Arandela de seguridad (2)	7038
Artículos mencionados en el texto, pero no proporcionados en el kit:		
A	Resorte (2)	
B	Bola (2)	
C	Inserto de la placa apoyapiés (2)	
D	Cama de la placa apoyapiés (2)	
E	Pasador de pivote (4)	