



# INSTRUCCIONES

J04760

2008-11-20



## KIT DE ELEMENTOS DE SUJECIÓN DE ACOPLAMIENTO DESMONTABLE

### GENERALIDADES

#### Kit número

54030-09, 54249-09

#### Modelos

Para obtener información de la adaptación a los diferentes modelos, vea el catálogo de venta al detalle de P&A (piezas y accesorios) o la sección Piezas y accesorios de [www.harley-davidson.com](http://www.harley-davidson.com) (inglés solamente).

#### Piezas adicionales requeridas

Puede ser necesaria la compra por separado y la instalación de piezas o accesorios adicionales para la instalación correcta de este kit en su modelo de motocicleta. Vea el listado de piezas o accesorios necesarios para su modelo en el Catálogo de venta al detalle de P&A (piezas y accesorios) o en la sección Piezas y accesorios de [www.harley-davidson.com](http://www.harley-davidson.com) (inglés solamente).

#### Herramientas y suministros necesarios

Para la instalación correcta de este kit se requiere fijatornillos y sellador Loctite® 262, rojo (99759-99).

#### ⚠ ADVERTENCIA

La seguridad del motociclista y del pasajero dependen de la instalación correcta de este kit. Si el procedimiento no está dentro de sus capacidades o no tiene las herramientas correctas, pida a un concesionario Harley-Davidson que realice la instalación. La instalación incorrecta de este kit podría causar la muerte o lesiones graves. (00308b)

#### Contenido del kit

Vea Figura 2 y Tabla 1.

### INSTALACIÓN

1. Vea Figura 2 y Tabla 1. Aplique 2 ó 3 gotas de Loctite® 262 (rojo) a los tornillos TORX® (4). Instale las placas de acoplamiento (1 y 2) en la cubierta del guardabarros y el riel del guardabarros (A) con las arandelas (3) y los tornillos TORX (4) y apriete a 23 N·m (17 ft-lbs).
2. Vea Figura 1. El punto de acoplamiento debe sujetarse a la placa de acoplamiento (2) con el chaflán (1) orientado hacia la placa y el lado plano hacia afuera.



Figura 1. Instalación del punto de acoplamiento

3. Vea Figura 2 y Tabla 1. Instale los puntos de acoplamiento (7) en las placas de acoplamiento (1 y 2) utilizando las arandelas (5 y 8) y el tornillo (6). Apriete a 14,2 N·m (10,5 ft-lbs).

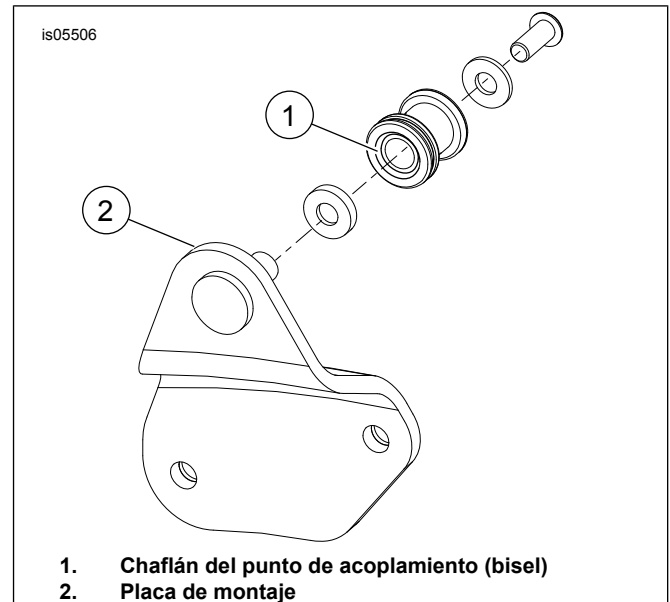

## PIEZAS DE SERVICIO

is05505

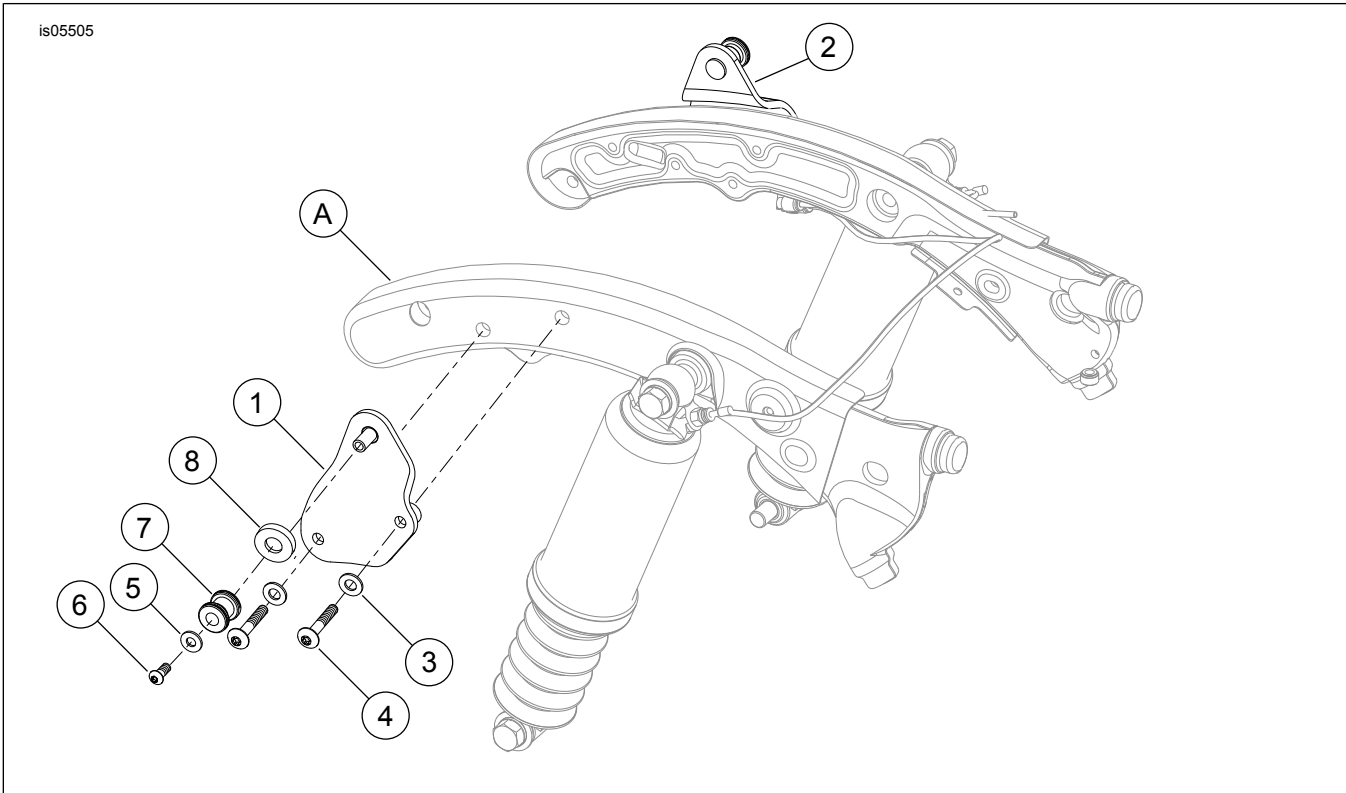

Figura 2. Piezas de servicio: Kit de elementos de sujeción de acoplamiento desmontable

Tabla 1. Tabla de piezas de servicio

Artículo	Descripción (cantidad)	Número de pieza
1	Placa de acoplamiento, cromada lado derecho	54042-09
	Placa de acoplamiento, negra brillante lado derecho	54274-09
2	Placa de acoplamiento, cromada lado izquierdo	54040-09
	Placa de acoplamiento, negra brillante lado izquierdo	54275-09
3	Arandela corriente, tipo A (4)	6330
4	Tornillo TORX® con cabeza de botón, 5/16-18 (4)	4783
5	Arandela corriente, tipo A (2)	6339
6	Tornillo con cabeza de botón, 1/4-20 x 3/4 pulg. (2)	4349
7	Punto de acoplamiento (2)	53684-96A
8	Arandela (2)	94067-90T
<b>Artículos mencionados en el texto, pero no incluidos en el kit:</b>		
A	Riel de la estructura y cubierta	