



SPECTRA GLO LED R/G/B LIGHT POD EXPANSION KIT

Mga Numero ng Kit

68000214

Mga Modelo

Para sa impormasyon ukol sa fitment ng modelo, tingnan ang retail na katalogo ng P&A o ang seksyon ng Mga Piyesa at Accessory ng www.harley-davidson.com (Ingles lamang).

Mga Kinakailangan sa Pagkakabit

Hiwalay na pagbili ng LED Controller Kit (numero ng piyesa 68000218), kung hindi pa nakakabit.

▲ BABALA

Ang kaligtasan ng nagmamaneho at pasahero ay nakasalalay sa tamang pag-i-install ng kit na ito. Kung ang pamamaraan ay hindi abot ng iyong kakayahan o wala kang mga angkop na kasangkapan, ipagawa sa isang dealer ng Harley-Davidson ang pag-i-install. Ang maling pag-i-install ng kit na ito ay maaaring magresulta sa kamatayan o malubhang pinsala. (00308b)

Ang mga Spectra Glo light pod ay dinisenyo at inilaan bilang pang-display lamang. Ipinagbabawal ng ilang lokal na regulasyon ang paggamit ng may kulay o hindi direktang pag-iilaw sa panahon ng pagpapatakbo ng sasakyan sa mga pampublikong kalye. Alamin ang mga lokal na batas bago ikabit.

Overload sa Kuryente

PAUNAWA

Possible ma-overload ang charging system ng iyong sasakyan sa pamamagitan ng pagdaragdag ng napakaraming de-kuryenteng accessory. Kung ang pinagsamang de-koryenteng accessory na gumagana nang sabay-sabay ay kumokonsumo ng higit pa sa kuryenteng kayang likhain ng charging system ng sasakyan, maaaring madiskarga ng pagkonsumo ng kuryente ang baterya at magdulot ng pinsala sa sistemang elektrikal ng sasakyan. (00211d)

▲ BABALA

Kapag nag-i-install ng anumang de-kuryenteng accessory, tiyaking hindi lalampas sa maximum na rating ng amperage ng fuse o circuit breaker na nagpoprotekta sa naapektuhang circuit na binabago. Ang paglampas sa maximum na amperage ay maaaring humantong sa mga pagpalyang elektrikal, na maaaring magresulta sa kamatayan o malubhang pinsala. (00310a)

Mga Nilalaman ng Kit

Figure 2 at Talahanayan 1.

PAGKAKABIT

TALA

Linisin ng sabon at tubig ang mga lugar kung saan ikakabit ang mga light pod bago simulan ang pagkakabit, at hayaang matuyo nang maigi. Tanggalin ang mga piraso, alikabok at dumi mula sa mga bahagi ng sasakyan na iha-highlight.

*Ang temperatura sa kapaligiran ay dapat na **hindi bababa sa 10 °C (50,0 °F)** para maayos na dumikit ang mga light pod at kahon ng kontroler sa mga ibabaw ng sasakyan.*

Huwag ikabit ang mga light pod nang mas malapit sa 63,5 mm (2½ in) mula sa mga tambutso o mga muffler, at dapat may 38,1 mm (1½ in) na distansya mula sa mga cylinder at head ng makina.

Huwag ikabit ang mga light pod nang direktang nakaharap ang pinagmumulan ng ilaw nang papalayo mula sa sasakyan. Ikabit ang mga light pod sa paraan na hindi direktang makikita ang ilaw sa pamamagitan ng pagpapabanda nito sa mga chrome o sa pininturahang ibabaw ng sasakyan.

Huwag gumawa ng labis o 90° na mga pagbaluktot. Maaari nitong mapinsala ang light pod.

Ang mga Spectra Glo RGB kit ay maaaring ikonekta sa isa't isa sa iba't ibang paraan. Ilan sa mga halimbawa ay ang daisy chain, Tee, at Y. Ang bukas na dulo ng isang harness o light POD ay dapat palaging may end cap na nakakabit. Tingnan ang seksyon ng Impormasyon ng Kalkulasyon ng Load ng Spectra Glo para sa dagdag na impormasyon.

Ang mga Spectra Glo light pod ay maaaring ikabit sa iba't ibang lokasyon. Ang mga ito ay maaaring ikabit sa isang patag na ibabaw o kurbadong ibabaw. Ang mga pod light ay nagbibigay ng hindi direktang ilaw na nagbibigay liwanag sa mga mekanikal na tampok, pintura ng sasakyan o para sa mga ground effect.

Mga motorsiklo na may pangunahing fuse

1. Tingnan ang manwal ng serbisyo. Tanggalin ang pangunahing fuse.

Mga motorsiklo na walang pangunahing fuse

▲ BABALA

Tanggalin muna ang pagkakakonekta ng negatibong (-) kable ng baterya. Kapag napadikit ang positibong (+) kable sa ground habang nakakonekta ang negatibong (-) kable, maaaring maging sanhi ng pagsabog ng baterya ang mga magresultang pagsiklab, na maaaring magresulta sa kamatayan o malubhang pinsala. (00049a)

1. Tingnan ang manwal ng serbisyo. Sundin ang mga tagubilin na ibinigay para idiskonekta ang mga kable ng baterya, negatibong (-) kable muna.

TALA

Para sa mga modelong 2004-mas bagong XL (Sportster®), ang pinakamadaling madiskonekta ay ang negatibong kable ng baterya sa engine crankcase .

1. Kung ang Controller Kit (numero ng piyesa 68000218) ay hindi pa nakakabit, ikabit na ngayon habang sinusunod ang mga tagabulin sa kit na iyon.
2. Figure 2 Buuin (dry fit) ang mga light pod (1) at ang mga harness (3 at 5) sa gustong kumpigurasyon.
3. Magkabit ng end cap sa dulo ng bawat light pod.
4. Para sa pagkakabit ng mga pod, gumamit ng 50%-70% na solusyon ng isopropyl alcohol para linisin ang mga piniling bahagi ng sasakyan.

5.

TALA

Mag-ingat kapag naghahanay ng light pod sa sasakyan. Ang pandikit ay pang-isahang gamit lamang. Makakasira sa pandikit ang pagtanggap ng light pod.

Figure 1 Ikabit ang mga light pod.

- a. Ikonekta ang wire harness (1) sa light pod (5). Ikabit ang double-sided tape (2) sa konektor ng harness (6).
- b. Tanggalin ang liner mula sa likod ng pandikit (2,3) ng light pod (5) at mga dulo ng konektor (4,6).
- c. Maingat na iposisyon ang light pod sa ibabaw ng sasakyan.
- d. Diinan nang maigi sa puwesto.
- e. Idiin ang light pod sa lugar na may hindi nagbabago na presyur sa loob ng ilang mga segundo.
- f. Ulitin para sa mga natitirang light pod.

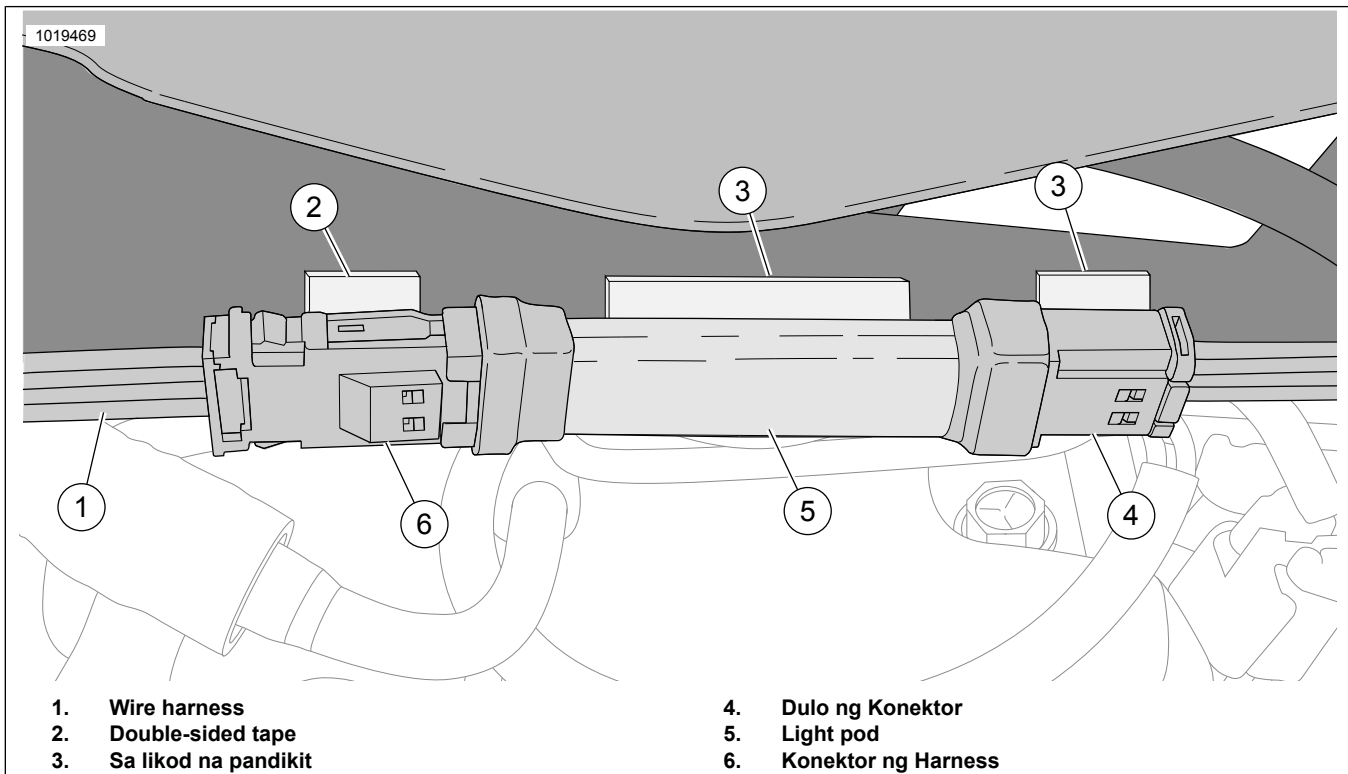

Figure 1.

6. Tipunin ang mga harness mula sa kontroler at mga light pod. Ikabit nang mabuti ang mga harness gamit ang mga cable strap.

bahagi na pinagkabit na matinding hugasan, malakas na spray ng tubig o matinding panahon.

Mas magiging madikit ang adhesive bond pagkatapos ng humigit-kumulang 72 oras sa normal na temperatura ng silid.

Tingnan ang Isheet J06266, Spectra Glo na Kontroler at Remote FOB, para sa pagkakabit ng maraming mga RGB na produkto.

TALA

Maghintay nang HINDI BABABA sa 24 oras pagkatapos ilagay ang kahon ng kontroler at mga light pod bago ilantad ang mga

MGA PAMALIT NA PIYESA

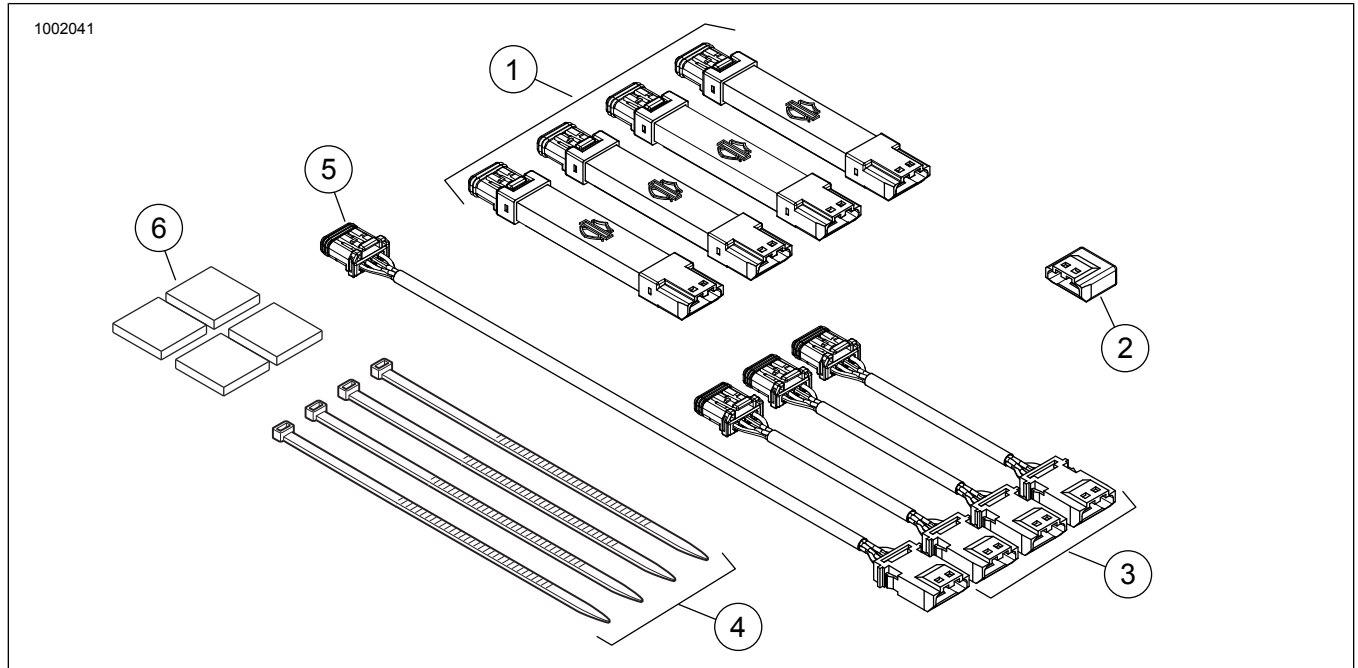

Figure 2. Mga Pamalit na Piyesa, Mga Spectra Glo Light Pod Kit

MGA PAMALIT NA PIYESA

Talahanayan 1. Talahanayan ng mga Pamalit na Piyesa:

Kit	Item	Paglalarawan (Dami)	Numero ng Piyesa
68000213	1	Light pod, LED, R/G/B, (4)	68000212 *
	2	End cap	69201597
	3	Wire extension na harness, 3 pulgada (3)	69201525 *
	4	Strap ng kable (4)	10006
	5	Wire extension na harness, 8 pulgada	69201529
	6	VHB Double sided tape (4)	68000212-_09

*Ang piyesa ay ibinibenta nang hiwalay nang mag-isa, hindi kasindami ng bilang na kasama sa kit.

IMPORMASYON SA KALKULASYON NG LOAD NG SPECTRA GLO

Ang sistema ng Spectra Glo ay limitado sa 3000 mA. Gamitin ang sumusunod na talaan upang matukoy ang kabuuang

kuryente ng piniling konfigurasyon. Kalkulahin ang kabuuang kuryente sa pamamagitan ng pagmultiply sa bilang ng (mga) kit (bawat linya) sa ibinigay ng kuryente. Pagsamahin ang lahat ng kabuuan. Ang halaga ay dapat na mas maliit o katumbas ng 3000 mA. Ang sumusunod na halimbawa ay naglalarawan kung paano kakalkulahin ang kabuuang load ng sistema.

Talahanayan 2. Halimbawa ng Calculator ng mga Spectra Glo Kit

Pangalan ng Kit	Piyesa ng Kit Bilang	Bilang ng Kit	mA ng Kuryente	Kabuuan
Mga Footboard ng Rider	50500492	1	500	500
Mga Footboard ng Pasahero	50500495	1	350	350
Fairing Vent	68000194		275	
Mga Ilaw ng Speaker (Yugto I)	68000232		125	
Mga Ilaw ng Speaker (Yugto II Bilog)	68000231	1	125	125
Mga Ilaw ng Speaker (Yugto II Saddle Bag)	68000233		125	
Mga Base Light Pod (6)	68000213	2	450	900
Mga Expansion Light Pod (4)	68000214	1	300	300
* Ang Kabuuan ng Sistema ay dapat na 3000 mA o mas mababa.			Kabuuan ng Sistema =	2175

Talananayan 3. Calculator ng Spectra Glo RGB Accessory

Pangalan ng Kit	Piyesa ng Kit Bilang	Bilang ng Kit	mA ng Kuryente	Kabuuan
Mga Footboard ng Rider	50500492		500	
Mga Footboard ng Pasahero	50500495		350	
Fairing Vent	68000194		275	
Mga Ilaw ng Speaker (Yugto I)	68000232		125	
Mga Ilaw ng Speaker (Yugto II Bilog)	68000231		125	
Mga Ilaw ng Speaker (Yugto II Saddle Bag)	68000233		125	
Mga Base Light Pod (6)	68000213		450	
Mga Expansion Light Pod (4)	68000214		300	
* Ang Kabuuan ng Sistema ay dapat na 3000 mA o mas mababa.			Kabuuan ng Sistema =	

Talananayan 4. Mga Spectra Glo RGB na Accessory

Mga Accessory	Numero ng Piyesa
Remote	68000217
JAЕ Cap	69201597
Y Harness (3-way)	69201594
3 pulgada na Jumper Harness	69201525
8 pulgada na Jumper Harness	69201529
24 pulgada na Jumper Harness	69201530
24 pulgada na Jumper Harness na may grommet	69201595
48 pulgada na Jumper Harness	69201625