



## MGA PANSUPORTANG RAIL NG SADDLEBAG

### PANGKALAHATAN

#### Numero ng Kit

90201777

#### Mga Modelo

Para sa impormasyon ukol sa fitment ng modelo, tingnan ang retail na katalogo ng P&A o ang seksyon ng Mga Piyesa at Accessory ng [www.harley-davidson.com](http://www.harley-davidson.com) (Ingles lamang).

#### Mga Kinakailangan sa Pagkakabit

##### ▲ BABALA

Ang kaligtasan ng nagmamaneho at pasahero ay nakasalalay sa tamang pag-i-install ng kit na ito. Kung ang pamamaraan ay hindi abot ng iyong kakayahan o wala kang mga angkop na kasangkapan, ipagawa sa isang dealer ng Harley-Davidson ang pag-i-install. Ang maling pag-i-install ng kit na ito ay maaaring magresulta sa kamatayan o malubhang pinsala. (00308b)

##### ▲ BABALA

Huwag lumampas sa kapasidad ng bigat ng saddlebag. Maglagay ng pantay na timbang sa bawat bag. Ang labis na bigat sa mga saddlebag ay maaaring maging sanhi ng pagkawala ng kontrol, na maaaring magresulta sa kamatayan o malubhang pinsala. (00383a)

##### TALA

Huwag lumabis sa kapasidad ng bag, hanggang 4,5 kg (10 lb) na rail capacity kada gilid.

Hiwalay na pagbili ng Tail Light Relocation Kit 67800802 o 67800830.

#### Mga Nilalaman ng Kit

Tingnan ang Figure 2 at Talahanayan 1

#### PAGKAKABIT

1. Ikabit ang relocation kit ng tail light 6780082 o 67800830 bago ikabit ang mga pansuportang rail. Hiwalay na ibinebenta.

##### TALA

Alisin ang turnilyo ng fender nang isa-isa upang hindi mawala ang nut plate sa likod ng fender strut.

- a. Kapag imina-mount nang wala ang rack ng sissybar, higitan gamit ang mga short screw. Higitan. 28–36 N·m (21–27 ft-lbs)
- b. Kapag imina-mount nang may rack ng sissybar, higitan gamit ang mga long screw at pang-mount na rail sa labas ng mga punto ng pang-mount ng sissybar. Higitan. 28–36 N·m (21–27 ft-lbs)

2. Figure 1 Luwagan ang mga pansuportang turnilyo ng fender (1).

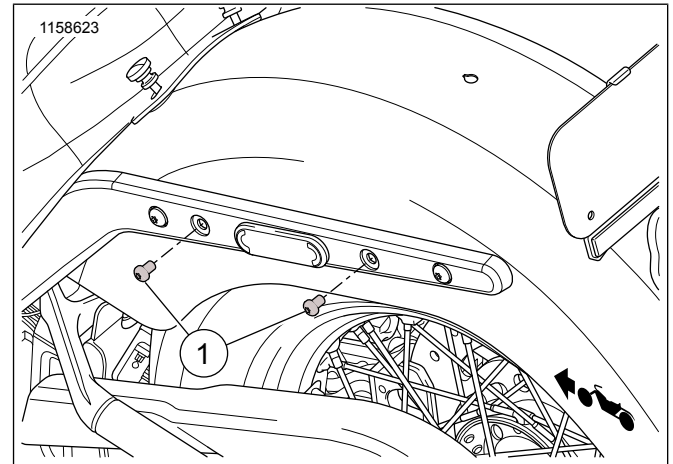

Figure 1. Pag-aalis ng Turnilyo - Fender sa Likod

3. Figure 1 Alisin ang turnilyo ng fender (1), itapon.
4. Figure 2 Ikabit ang pansuportang rail (1) suporta ng fender sa likod gamit ang turnilyo (2) na galing sa kit.
5. Alisin ang turnilyo sa harap, itapon.
6. Figure 2 Ikabit ang pansuportang rail (1) suporta ng fender sa harap gamit ang turnilyo (2) na galing sa kit.
7. Higitan ang dalawang turnilyo. higitan. Torque: 28–36 N·m (21–27 ft-lbs)
8. Ulitin ang hakbang 2 hanggang 7 sa kabilang bahagi ng sasakyan.

## MGA PAMALIT NA PIYESA

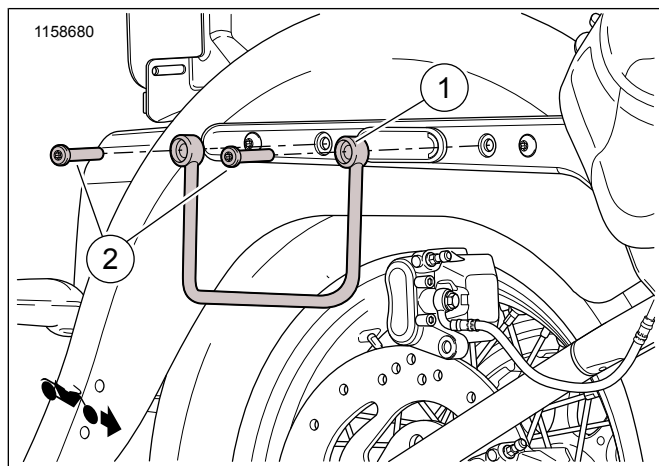

Figure 2. Mga Pamalit na Piyesa: Mga Pansuportang Rail ng Saddlebag

Talahanayan 1. Mga Pamalit na Piyesa: Mga Pansuportang Rail ng Saddlebag

Item	Paglalarawan (Dami)	Numero ng Piyesa
1	Pansuportang rail, LH Pansuportang rail, RH	90201778 90201779
2	Turnilyo, Torx, na may lockpatch, Mahaba (4) Turnilyo, Torx, na may lockpatch, Maikli (4)	10200033 10200601