



SPECTRA GLO LED R/G/B 라이트 포드 확장 키트

키트 번호

68000214

모델

모델 부족품 정보는 P&A 리테일 카탈로그 또는 www.harley-davidson.com(영문만 제공)의 Parts and Accessories 섹션을 참조하십시오.

설치 요구 사항

LED 컨트롤러 키트(부품 번호 68000218)가 설치되지 않은 경우, 별도로 구매해야 합니다.

▲ 주의사항

운전자와 동승자의 안전은 본 키트의 올바른 장착에 달려 있습니다. 정비 절차가 본인의 능력 밖이거나 필요한 공구가 없을 때는 **Harley-Davidson** 공식 딜러에 장착 수행을 맡기십시오. 본 키트를 잘못 장착하면 사망이나 심각한 부상으로 이어질 수 있습니다. (00308b)

Spectra Glo 라이트 포드는 디스플레이 전용으로 설계된 것입니다. 지역에 따라 공공 도로 상에서 모터사이클 조작 중 색상이 있는 조명 또는 간접 조명 사용이 금지되는 경우도 있습니다. 설치 전에 현지 규정을 확인하십시오.

전기 과부하

공지

너무 많은 전기 액세서리를 추가하여 차량의 충전 시스템에 과부하가 걸릴 수 있습니다. 전기 액세서리가 소비하는 전체 전력량이 모터사이클의 충전 시스템에서 생산할 수 있는 전기의 양을 초과할 경우 과도한 전기 소비로 배터리가 방전되어 모터사이클의 전기 시스템이 손상될 수 있습니다. (00211d)

▲ 주의사항

전기 액세서리를 장착할 때는 수정되는 해당 회로를 보호하는 퓨즈나 회로 차단기의 최대 암페어 등급을 초과하지 않도록 주의하십시오. 최대 암페어 값을 초과하면 전기적 장애가 유발되어 사망이나 심각한 부상으로 이어질 수 있습니다. (00310a)

키트 내용물

그림 2 및 표 1.

설치

주의사항

설치를 시작하기 전에 라이트 포드를 장착할 부분을 비누와 물로 세척하고, 완전히 건조시킵니다. 조명을 받을 부분의 이물질, 먼지, 얼룩을 제거합니다.

주변 온도가 10°C (50,0°F) 이상 되어야 라이트 포드와 컨트롤러 박스가 모터사이클 표면에 적절하게 부착됩니다.

라이트 포드는 배기 파이프나 머플러에서 63,5mm (2^{1/2}인치) 이상 거리가 있어야 하고, 엔진 실린더 및 헤드와 38,1mm (1^{1/2}인치)의 간격이 있어야 합니다.

광원이 직접 모터사이클에서 나가도록 라이트 포드를 설치하지 마십시오. 조명이 모터사이클의 크롬 또는 도장 표면에 반사하여 간접적으로 보이도록 라이트 포드를 설치하십시오.

과도하거나 90°로 구부리지 마십시오. 이렇게 하면 라이트 포드가 손상될 수 있습니다.

Spectra Glo RGB 키트는 다양한 방법으로 함께 연결할 수 있습니다. 예로는 데이지 체인, T, Y 등이 있습니다. 하네스 또는 라이트 포드의 열린 끝에는 항상 엔드 캡이 설치되어 있어야 합니다. 자세한 내용은 "Spectra Glo 부하 계산 정보" 섹션을 참조하십시오.

Spectra Glo 라이트 포드는 다양한 위치에 설치할 수 있습니다. 평면 또는 곡면 표면에 설치할 수 있습니다. 이 포드 조명은 기계적 특징, 모터사이클 마감에 간접적으로 비추거나 지면 효과를 위한 간접 조명을 제공합니다.

메인 퓨즈가 있는 모터사이클

1. 정비 설명서를 참조하십시오. 메인 퓨즈를 제거합니다.

메인 퓨즈가 없는 모터사이클

▲ 주의사항

음극(-) 배터리 케이블을 먼저 분리하십시오. 음극(-) 케이블이 연결된 상태에서 양극(+) 케이블이 접지할 경우, 그로 인해 생기는 스파크는 배터리 폭발을 일으켜 사망이나 심각한 부상으로 이어질 수 있습니다. (00049a)

1. 정비 설명서를 참조하십시오. 제공된 지침에 따라 배터리 케이블, 음극(-) 케이블을 먼저 분리하십시오.

주의사항

2004 이후 Sportster® 모델의 경우 음극 배터리 케이블은 엔진 크랭크케이스에서 분리하는 것이 가장 용이합니다.

1. 컨트롤러 키트(부품 번호 68000218)가 설치되지 않은 경우, 해당 키트의 지침에 따라 설치합니다.
2. 그림 2 원하는 구성으로 (드라이 피트) 라이트 포드(1)와 하네스(3 및 5)를 조립합니다.
3. 각 라이트 포드 끝에 엔드 캡을 설치합니다.
4. 포드를 장착할 때는, 50-70% 이소프로필 알코올을 혼합액으로 모터사이클의 원하는 부분을 세척하십시오.

5. **주의사항**
 주의하여 라이트 포드를 모터사이클에 정렬합니다. 접착제는 1회만 사용할 수 있습니다. 라이트 포드를 제거하면 접착제가 손상됩니다.

그림 1 라이트 포드를 설치합니다.

a. 와이어 하네스(1)를 라이트 포드(5)에 연결합니다. 하네스 커넥터(6)에 양면 테이프(2)를 설치합니다.

- b. 라이트 포드(5)와 커넥터 끝(4, 6)에서 접착제 백업(2, 3)을 제거합니다.
- c. 주의하여 라이트 포드를 모터사이클 표면에 놓습니다.
- d. 제자리에 단단히 누릅니다.
- e. 몇 초 동안 일정한 압력으로 라이트 포드를 제자리에 누르십시오.
- f. 나머지 라이트 포드에 대해 반복합니다.



그림 1.

6. 컨트롤러와 라이트 포드의 하네스를 묶습니다. 케이블 스트랩으로 하네스를 고정합니다.

주의사항

컨트롤러 박스 및 라이트 포드를 부착하고 24시간 이상이 지난 후에 장착 부위에 대한 강력한 세척, 강한 세차 스프레이, 가혹한 날씨에 대한 노출이 가능합니다.

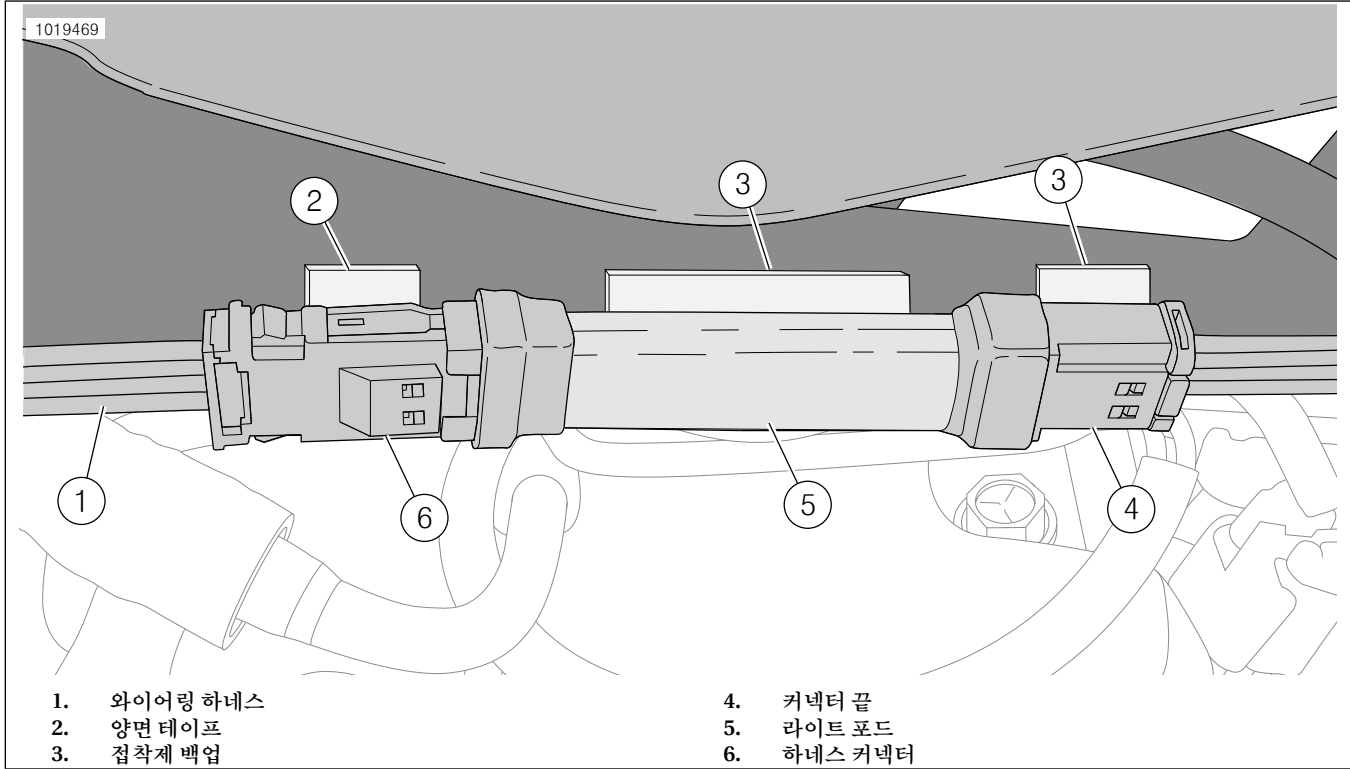
접착제 결합은 정상적인 실내 온도에서 약 72시간 후 최대 강도로 증가합니다.

다수의 RGB 제품을 설치하려면 “Isheet J06266, Spectra Glo 컨트롤러 및 원격 FOB”을 참조하십시오.

정비 부품



그림 2. 정비 부품, Spectra Glo 라이트 포트 키트

정비 부품

표 1. 정비 부품표

키트	항목	설명(수량)	부품 번호
68000213	1	라이트 포트, LED, R/G/B, (4)	68000212 *
	2	엔드 캡	69201597
	3	와이어 연장 하네스, 7.5cm(3)	69201525 *
	4	케이블 스트랩(4)	10006
	5	와이어 연장 하네스, 20cm	69201529
	6	VHB 양면 테이프(4)	68000212-_09

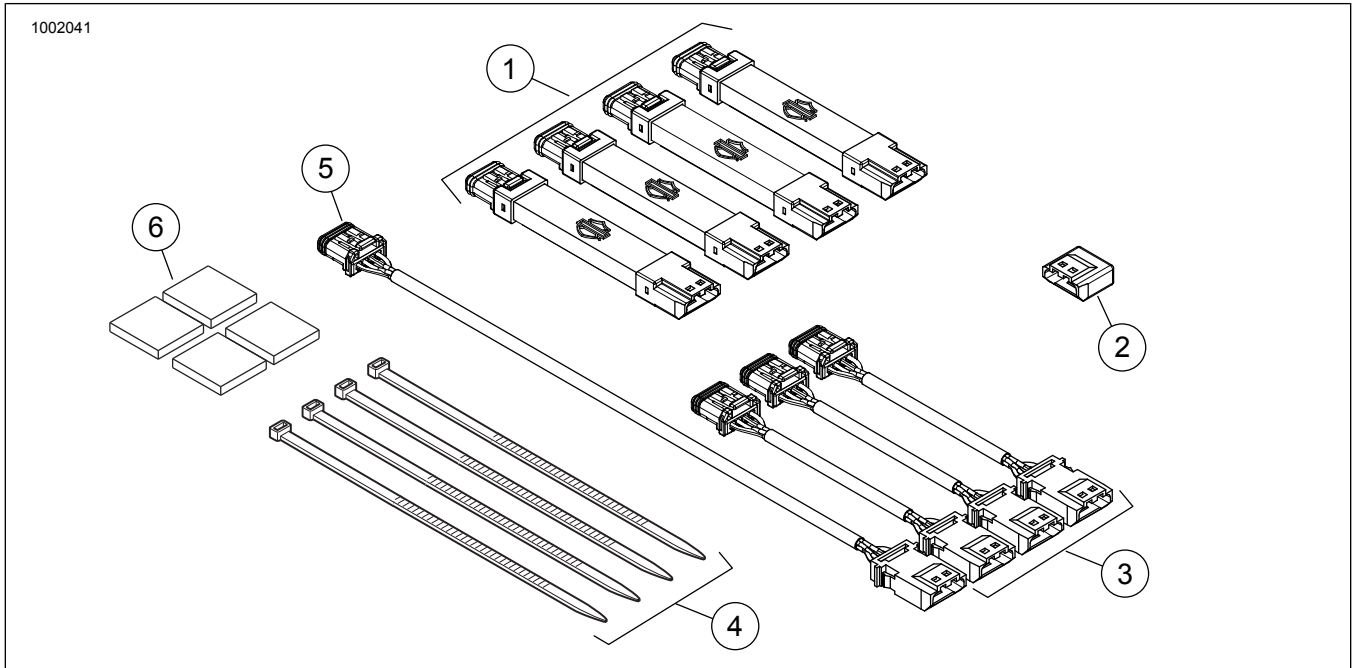
*부품은 키트에 있는 수량이 아니라, 1개씩 별도로 판매됩니다.

SPECTRA GLO 부하 계산 정보

Spectra Glo 시스템은 3000mA로 제한됩니다. 다음 표를 이용해 원하는 구성의 총 유입 전류를 결정하십시오. 키트 수(각 선)에

제공된 유입 전류를 곱해 총 유입 전류를 계산하십시오. 모두 더합니다. 이 값이 3000mA 이하여야 합니다. 다음 예에서 시스템 총부하를 계산하는 방법을 설명합니다.

표 2. Spectra Glo 키트 계산 예

키트 이름	키트 부품 번호	키트 수	전류 mA	합
운전자 발판	50500492	1	500	500
동승자 발판	50500495	1	350	350
페어링 환기구	68000194		275	
스피커 조명(스테이지 I)	68000232		125	
스피커 조명(스테이지 II 원형)	68000231	1	125	125
스피커 조명(스테이지 II 새들백)	68000233		125	
기본 라이트 포트(6)	68000213	2	450	900
확장 라이트 포트(4)	68000214	1	300	300
* 시스템 합이 3000mA 이하여야 합니다.			시스템 합 =	2175

표 3. Spectra Glo RGB 액세서리 계산기

키트 이름	키트 부품 번호	키트 수	전류 mA	합
운전자 발판	50500492		500	
동승자 발판	50500495		350	
페어링 환기구	68000194		275	
스피커 조명(스테이지 I)	68000232		125	
스피커 조명(스테이지 II 원형)	68000231		125	
스피커 조명(스테이지 II 새들백)	68000233		125	
기본 라이트 포트(6)	68000213		450	

표 3. Spectra Glo RGB 액세서리 계산기

키트 이름	키트 부품 번호	키트 수	전류 mA	합
확장 라이트 포트(4)	68000214		300	
* 시스템 합이 3000mA 이하여야 합니다.			시스템 합 =	

표 4. Spectra Glo RGB 액세서리

액세서리	Part No.
원격	68000217
JAE 캡	69201597
Y 하네스(3방향)	69201594
3인치 점퍼 하네스	69201525
8인치 점퍼 하네스	69201529
24인치 점퍼 하네스	69201530
24인치 점퍼, 그로밋 포함	69201595
48인치 점퍼 하네스	69201625