



## 브레이크 페달 패드 키트

### 일반

#### 키트 번호

50600248, 50600255, 50600256, 50600257, 50600258, 50600259, 50600466, 50600467, 50600468

#### 모델

모델 부속품 정보는 P&A 리테일 카탈로그 또는 [www.harley-davidson.com](http://www.harley-davidson.com) (영문만 제공)의 Parts and Accessories 섹션을 참조하십시오.

#### 주의사항

운전자와 동승자의 안전은 본 키트의 올바른 장착에 달려 있습니다. 정비 절차가 본인의 능력 밖이거나 필요한 공구가 없을 때는 **Harley-Davidson** 공식 딜러에 장착 수행을 맡기십시오. 본 키트를 잘못 장착하면 사망이나 심각한 부상으로 이어질 수 있습니다. (00308b)

#### 키트 내용물

그림 1, 표 1 및 그림 2, 표 2 참조.

#### 제거

1. 모터사이클 발 브레이크 레버에서 브레이크 페달 패드를 제거합니다. 패드를 폐기합니다.

#### 설치

소형 브레이크 페달 패드: 키트 50600248, 50600255, 50600256

1. 그림 1 참조. 새 브레이크 페달 패드(1)를 트림 커버(2)의 오목한 부분과 정렬합니다.
2. 트림 커버와 모터사이클 발 브레이크 레버의 구멍을 통해 나사산이 있는 스테드를 삽입합니다.
3. 나사산 있는 스테드에 일반 와셔(3)를 설치합니다.
4. 스테드에 1/4-20 육각 잠금 너트(4)를 돌려 끼웁니다. 조입니다.

Torque: 13,6N·m (10ft·lbs)

대형 브레이크 페달 패드: 키트 50600257, 50600258, 50600259, 50600466, 50600467, 50600468

1. 그림 2 새 브레이크 페달 어셈블리(1)를 모터사이클 발 브레이크 레버에 맞춥니다.
2. 일반 와셔(2)를 볼트(3)에 설치합니다.
3. 나사 볼트를, 발 브레이크 레버를 통해 브레이크 페달 어셈블리에 돌려 넣습니다. 조입니다.

Torque: 26N·m (19ft·lbs)

#### 주의사항

LOCTITE 243 MEDIUM STRENGTH THREADLOCKER AND SEALANT(블루) (99642-97) 을(를) 볼트(3)에 적용합니다.

#### 정비 부품



그림 1. 정비 부품: 소형 브레이크 페달 패드 키트

표 1. 정비 부품: 소형 브레이크 페달 패드 키트

항목	설명(수량)	부품 번호
1	패드, 브레이크 페달	별도 판매하지 않음
2	트림 커버, 브레이크 페달	별도 판매하지 않음
3	와셔	6703
4	육각 잠금 너트, 1/4-20	7686

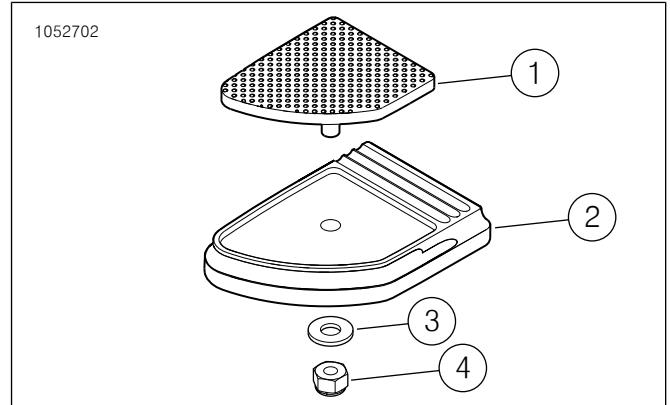
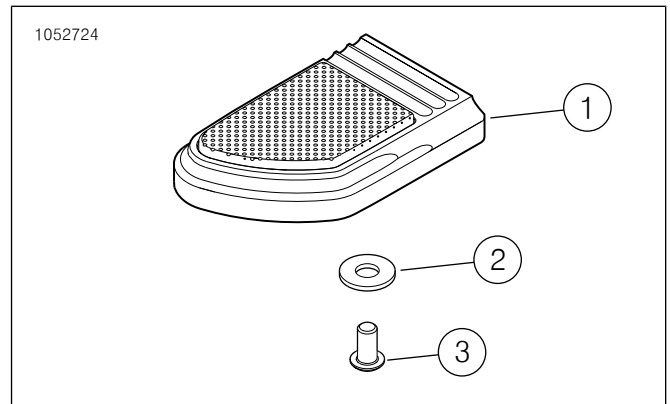

그림 2. 정비 부품: 대형 브레이크 페달 패드 키트

표 2. 정비 부품: 대형 브레이크 페달 패드 키트

항목	설명(수량)	부품 번호
1	브레이크 페달 어셈블리	별도 판매하지 않음
2	와셔	6333
	볼트	3540
3	볼트(키트 50600466, 50600467, 50600468)	10201203