



煞車踏板墊工具包，大型

一般資訊

表格1。一般資訊

套件	建議工具	技能水準 ⁽¹⁾	時間
42712-04、50600417	防護眼鏡，扭矩扳手		1 小時數

(1) 按扭矩值或其他適當工具和所需技術進行緊固

套件內容



圖1。套件內容：鍍鉻煞車踏板墊工具包-大型部件

表格2。套件內容：鍍鉻煞車踏板墊工具包-大型部件

<input checked="" type="checkbox"/>	項目	數量	說明	Part No.	附註
<input type="checkbox"/>	1	1	蓋子，煞車踏板，鍍鉻	42410-04	
<input type="checkbox"/>		1	蓋子，煞車踏板，黑色(工具包50600417)	50600245	
<input type="checkbox"/>	2	1	墊片，煞車踏板	42444-04	
<input type="checkbox"/>	3	1	帶肩墊圈，尼龍墊圈，扁平，偏移	6421	
<input type="checkbox"/>	4	1	鎖緊螺母，蓋形，高冠	7946	

附註

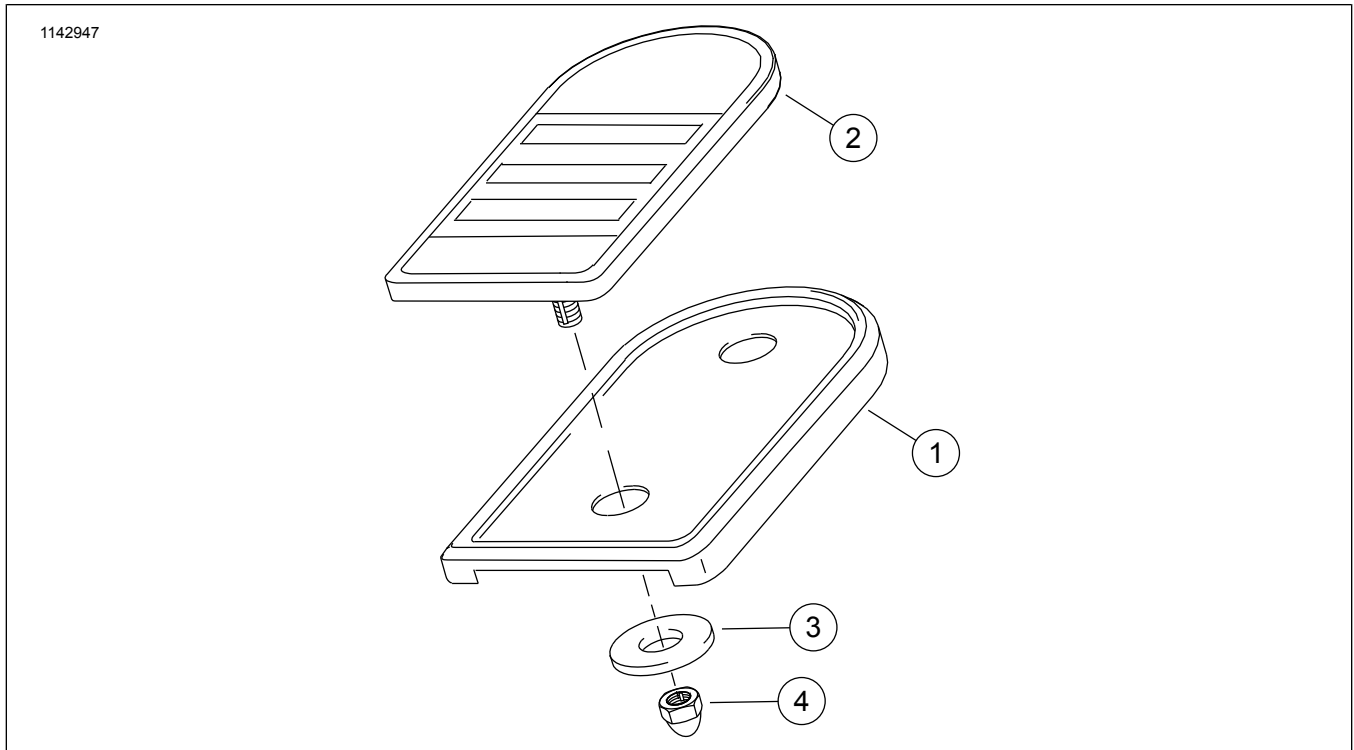
在為摩托車安裝或拆卸項目之前，請核實工具包中的物品是否齊全。

概述

車型

此工具包的設計用於安裝 1986 年及以後的 FLHT/C/CI/CUI、FLTR/1、FLHR/1/CI 車型重車。

此工具包可搭配騎士腳踏板工具包(50631-04)使用。

有關車型適配資訊，請參閱 P&A 零售目錄或 www.harley-davidson.com 網站的零件和配件章節(僅限英文)。

確認使用最新版的說明書。可在以下位置取得：
www.harley-davidson.com/isheets

Harley-Davidson Customer Support Center，電話：
1-800-258-2464(僅限美國)或1-414-343-4056。

安裝要求

⚠ 警告

此工具包的正確安裝攸關騎士與乘客的安全。如果該程序不在您的能力範圍內，或者您沒有正確的工具，請讓 Harley-Davidson 經銷商進行安裝。此工具包安裝不當，可能造成死亡或重傷。(00308b)

⚠ 警告

煞車是極為重要的安全組件。若要維修或更換煞車，請聯絡 Harley-Davidson 經銷商。煞車維修不當，會不利於煞車性能，可能造成死亡或重傷。(00054a)

拆卸

1. 從重車上卸下以前安裝的煞車踏板蓋(1)。

安裝

1. 將新的煞車踏板蓋(1)置於煞車踏板上並滑動。
2. 使用 5/16-18 螺柱對齊並安裝新的煞車踏板墊(2)，然後通過煞車踏板蓋(1)和煞車踏板將其插入。
3. 在螺柱上安裝蓋形鎖緊螺母(4)和墊圈(3)。鎖緊。
扭矩: 26 N·m (19 ft-lbs)