



## 邊箱支軌

### 概述

### 套件號碼

90201777

### 車型

如需車型裝配的資訊，請參閱www.harley-davidson.com的P&A零售型錄或是零件與配件區段（僅提供英文）。

### 安裝需求

#### 警告

此工具包的正確安裝攸關騎士與乘客的安全。如果該程序不在您的能力範圍內，或者您沒有正確的工具，請讓Harley-Davidson經銷商進行安裝。此工具包安裝不當，可能造成死亡或重傷。(00308b)

#### 警告

勿超出側箱負荷重量。每邊的側箱重量應該相等。側箱過重會導致失控，可能造成死亡或重傷。(00383a)

#### 附註

請勿超出袋子容量，每側最多為4.5 kg (10 lb) 軌容量。

請另外購買尾燈移位套件67800802或是67800830。

### 套件內容

請參閱「圖2」和「表格1」。

### 安裝

1. 在安裝支軌之前先安裝尾燈移位套件6780082或是67800830。單獨出售。

#### 附註

一次拆下一個擋板螺絲，不要鬆開擋板支撐後面的螺母板。

- a. 如果在沒有倒U型靠背架的情況下安裝，請使用短螺絲來固定。鎖緊。28-36 N·m (21-27 ft-lbs)
- b. 如果使用倒U型靠背架來安裝，請使用長螺絲來固定，並將軌道安裝在U型靠背架安裝點的外面。鎖緊。28-36 N·m (21-27 ft-lbs)

2. 圖1鬆開擋板支架螺絲(1)。



圖1。螺絲拆除：後擋板

3. 圖1拆除後螺絲(1)，棄置。
4. 圖2 使用套件中的螺絲(2)來安裝支軌(1)的後擋板支架。
5. 拆下前螺絲，棄置。
6. 圖2 使用套件中的螺絲(2)來安裝支軌(1)的前擋板支架。
7. 固定兩顆螺絲。鎖緊。  
扭矩：28-36 N·m (21-27 ft-lbs)
8. 在車輛另一側重複步驟2至步驟7。

### 維修零件

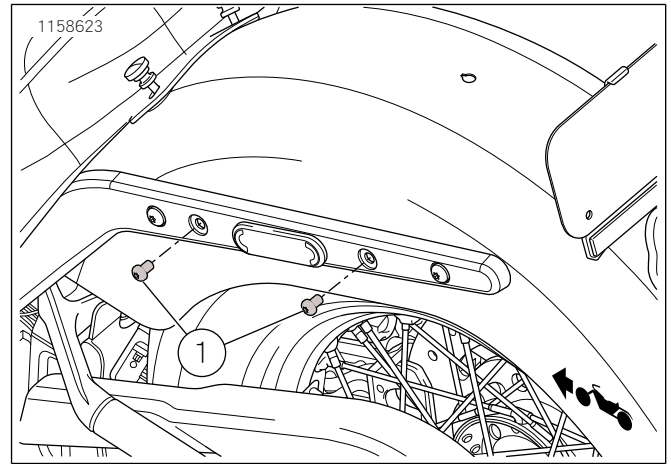
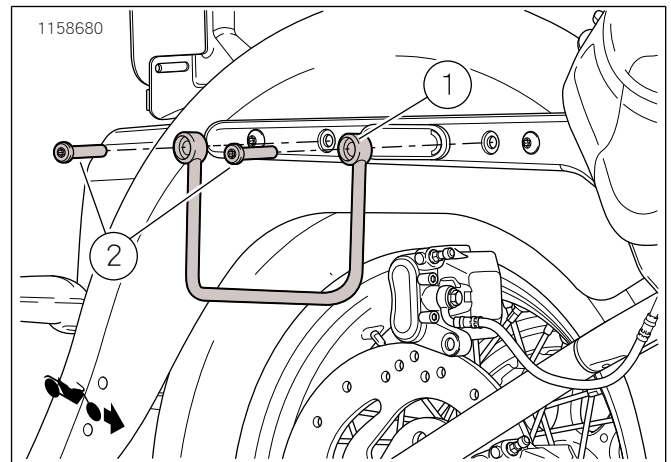

圖2。維修零件：邊箱支軌

表格1。維修零件：邊箱支軌

項目	說明(數量)	零件編號
1	支軌, 左手邊 支軌, 右手邊	90201778 90201779
2	螺絲、Torx、有鎖片, 長( 4 ) 螺絲、Torx、有鎖片, 短( 4 )	10200033 10200601