



轉換側箱套件

概述

套件號碼

90201769、90201770

車型

如需車型裝配的資訊，請參閱www.harley-davidson.com的P&A零售型錄或是零件與配件區段（僅提供英文）。

安裝需求

▲ 警告

此工具包的正確安裝攸關騎士與乘客的安全。如果該程序不在您的能力範圍內，或者您沒有正確的工具，請讓Harley-Davidson經銷商進行安裝。此工具包安裝不當，可能造成死亡或重傷。(00308b)

▲ 警告

勿超出側箱負荷重量。每邊的側箱重量應該相等。側箱過重會導致失控，可能造成死亡或重傷。(00383a)

請另外購買轉換側箱支軌套件90201777、91017-10A、90799-94D、90201324、91790-84C或是90201433。

附註

套件90201769每側最大的容量為2.7 kg (6 lb)。

套件90201770每側最大的容量為4.5 kg (10 lb)。

套件內容

請參閱圖4和表格1

安裝

1. 圖1將防磨擦膠帶剪成兩片，修剪至後擋板的寬度並貼上。

附註

為了避免烤漆刮傷，請將防磨擦帶貼至後擋板頂端。



圖1. 防磨擦帶放置

2. 圖2將至少三個黏扣帶固定至側箱背部。

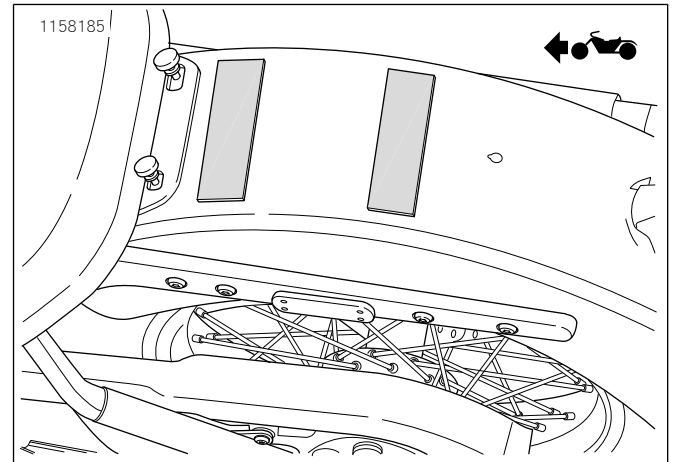

圖2. 固定黏扣帶(典型)

3. 請先將側箱上的底部黏扣帶固定至車輛右側的支軌底部。
4. 請確定已緊緊固定黏扣帶。
5. 修剪過多的黏扣帶。
6. 將側箱其他兩個黏扣帶固定，各自都固定至每側的支軌。
7. 請確定已緊緊固定黏扣帶。
8. 修剪過多的黏扣帶。
9. 對車輛左側重複步驟2至步驟8。
10. 圖3放置已經連接至右側側箱的支軌，跨越防磨擦帶上的擋板並連接至左側的側箱。

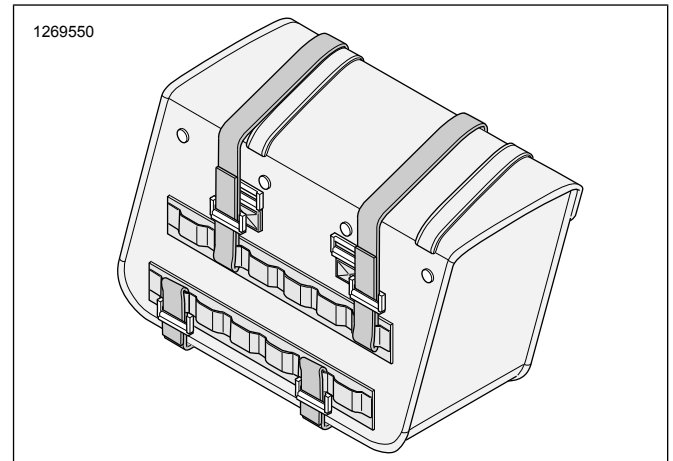

圖3。支輓放置

11. 鎖緊支輓。
12. 請確定已緊緊固定支輓。

附註

請確認在側箱與排氣管之間有足夠的間隙。

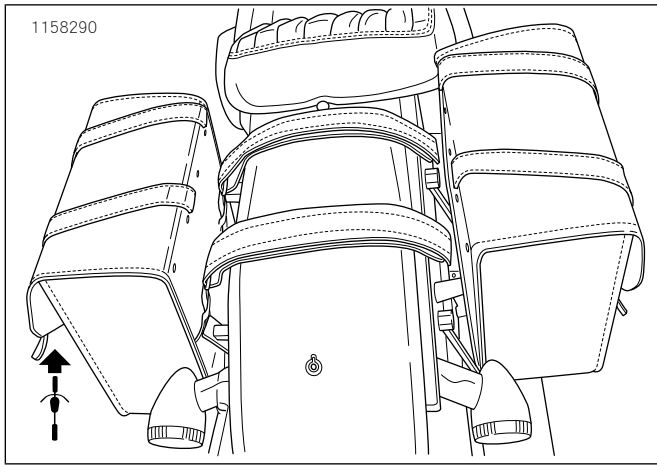
13. 修剪過多的支輓。

維修零件



圖4。維修零件：轉換側箱套件（顯示精簡版）

14. 如果側箱覆蓋車輛反射鏡，請將反射鏡（4）貼至側箱。

- a. 從反射鏡拆除黏性背面。
- b. 將反射鏡直接黏到外部的側箱表面。

保養說明

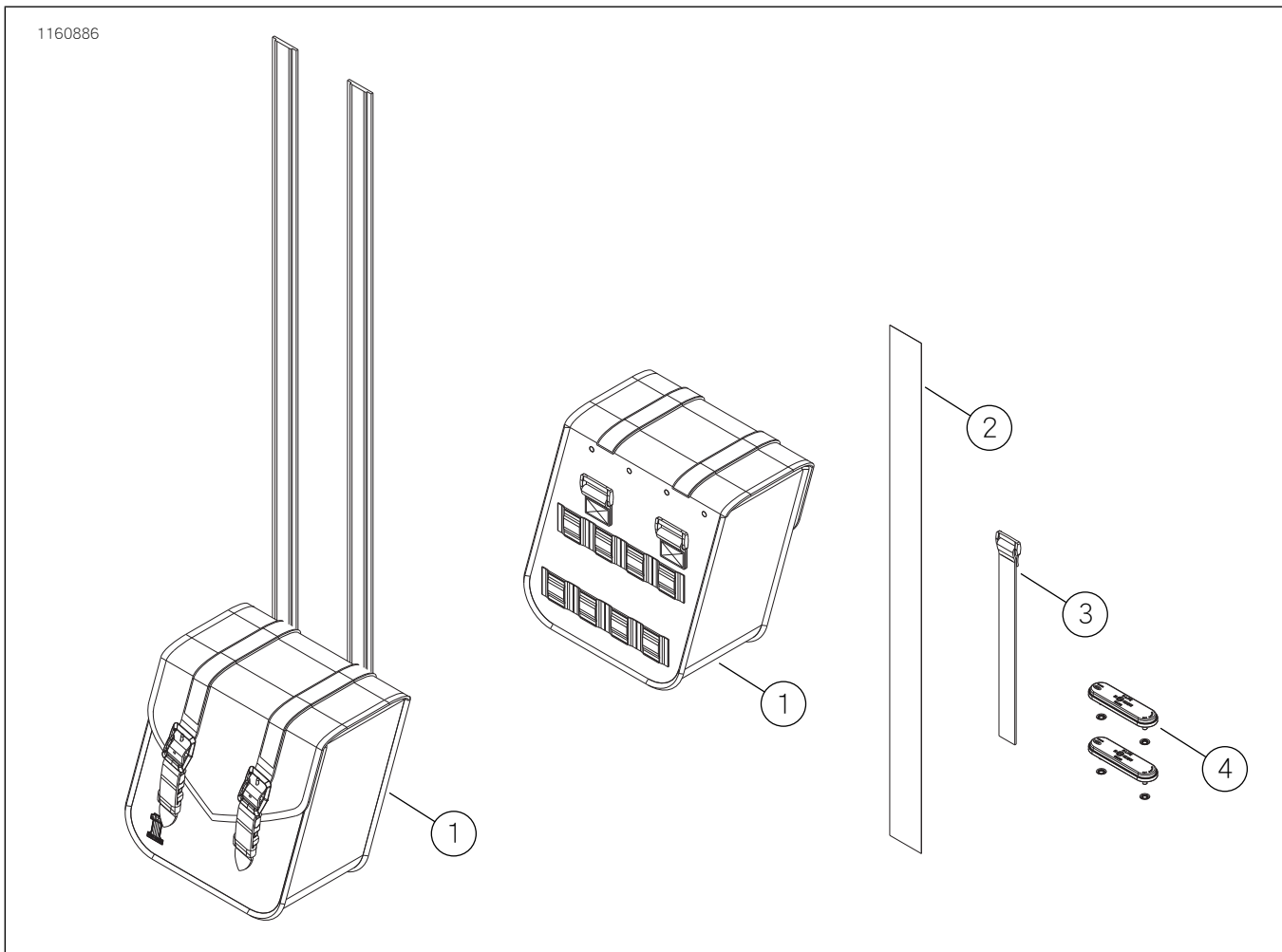
注意

請勿使用漂白劑或含漂白粉的清潔劑清潔側箱、座位、油箱面板或已油漆的表面。否則會造成設備損壞。(00229a)

皮革、乙烯人造革及其他合成表面必須定期清潔和保養，以便維持其外觀和延長其壽命。請每個季度清潔和保養這些表面一次，若在惡劣條件下使用，次數應更加頻繁。

這些表面不得長時間暴露於惡劣天氣環境。應使用 HARLEY-DAVIDSON SEATRAINCOVER (HARLEY-DAVIDSON 座位雨罩) 或 MOTORCYCLE STORAGE COVER (重車存放罩) (單獨出售) 加以保護。

1. 吸去或吹掉表面灰塵。
2. 使用肥皂和水完全清潔外部表面。
3. 在材料上使用其他產品前，讓材料自然風乾並且完全處於室溫狀態。請勿使用人為方式加快材料的乾燥速度。

表格1。維修零件：轉換側箱套件

項目	說明(數量)	零件編號
1	邊箱	不單獨出售
2	防磨擦帶, 28英寸	90201955
3	黏扣帶支架(8)	90201895
4	反射鏡套件(2)	59480-04A