



INSTRUÇÕES

J06151

2017-07-27



LÂMPADAS LED AUXILIARES STEALTH DE TRÁFEGO/FREIO/PISCA ELECTRA GLO

GERAL

Números dos kits

67800554, 67800555, 67800574, 67800575

Modelos

Para obter informações sobre modelos correspondentes, veja o catálogo de peças e acessórios de varejo ou a seção Parts and Accessories (peças e acessórios) do site www.harley-davidson.com (somente em inglês).

Requisitos da instalação

Este kit requer a instalação de um chicote de fios de conexão elétrica (peça N.º 69200722), a menos que já exista um instalado.

Manual de serviço necessário

▲ ATENÇÃO

A segurança do motociclista e do passageiro depende da instalação correta deste kit. Se o procedimento não estiver dentro de suas capacidades ou se você não possuir as ferramentas corretas, deixe que uma concessionária Harley-Davidson efetue a instalação. A instalação inadequada deste kit poderá resultar em morte ou lesões graves. (00308b)

NOTA

Esta Folha de instruções faz referência às informações do Manual de serviço. Um Manual de serviço para este ano/modelo de motocicleta encontra-se à disposição no seu concessionário Harley-Davidson.

Sobrecarga elétrica

AVISO

É possível sobrecarregar o sistema de carregamento do seu veículo com o acréscimo de um número excessivo de acessórios elétricos. Se vários acessórios elétricos, operando ao mesmo tempo, consomem mais corrente elétrica que o sistema de carga do veículo pode produzir, o consumo elétrico poderá, então, descarregar a bateria e causar danos ao sistema elétrico do veículo. (00211d)

▲ ATENÇÃO

ao instalar qualquer acessório elétrico, certifique-se de não ultrapassar a amperagem máxima especificada do fusível ou do disjuntor que protege o circuito sendo modificado. Exceder a amperagem máxima pode levar a falhas elétricas, o que poderá resultar em morte ou lesões graves. (00310a)

Este kit requer até **300 mA** de corrente adicional do sistema elétrico.

Conteúdo do kit

Consulte Figura 4 e Tabela 1.

PREPARAÇÃO

▲ ATENÇÃO

Para impedir a partida acidental do veículo, o que poderá resultar em morte ou lesões graves, remova o fusível principal antes de continuar. (00251b)

NOTA

- **Para veículos equipados com sirene de segurança:** com o controle remoto de segurança presente, **LIGUE** o interruptor da ignição. Depois que o sistema estiver desativado, **DESLIGUE** o interruptor de ignição. Remova **IMEDIATAMENTE** o fusível principal de acordo com as instruções do Manual de serviço.
- **Para veículos SEM sirene de segurança:** Consulte o Manual de serviço para remover o fusível principal.

1. Veja o Manual de serviço. Remova o fusível principal.

INSTALAÇÃO

1. Veja o manual de serviço. Remova o alforje direito do veículo.
2. Veja o manual de serviço. Remova a tampa do alforje.
3. Posicione o alforje de cabeça para baixo em uma superfície protegida com as alças de engate pendendo sobre a borda.
4. Limpe o alforje na área de instalação com um mistura igual de álcool isopropílico e água destilada. Deixe secar completamente.
5. Veja Figura 1. Com a capa adesiva ainda no local, teste o ajuste de uma luz da borda:
 - a. Alinhe a luz da borda inferior do alforje (1) com a borda do raio (3) na parte inferior do alforje.
 - b. Verifique se a luz faz contato ao longo de toda a base do alforje.
 - c. Mantenha a luz no lugar e trace marcas de referência no alforje com um lápis de cera colorido que faça contraste.
 - d. Remova a luz do seu local de teste de ajuste.



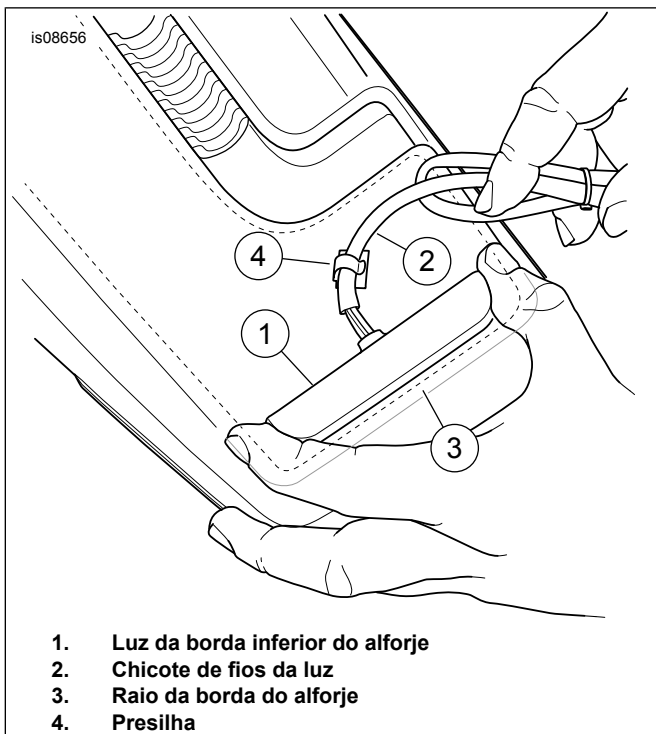

1. Luz da borda inferior do alforje
2. Chicote de fios da luz
3. Raio da borda do alforje
4. Presilha

Figura 1. Instalar a luz da borda inferior do alforje

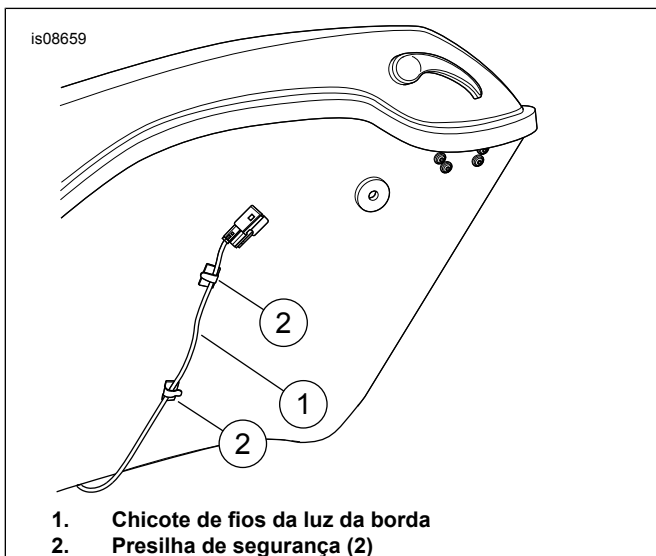

1. Chicote de fios da luz da borda
2. Presilha de segurança (2)

Figura 2. Reter o chicote de fios

6. Remova a capa de fita adesiva da luz da borda.
7. Posicione a luz da borda como no teste de ajuste acima.
8. Aplique uma pressão deslizante firme em toda a fita.
9. Remova as marcas de referência.
10. Veja Figura 1. Fixe o chicote de fios (2) próximo da luz da borda com uma presilha de segurança (4).
11. Veja o manual de serviço. Instale a tampa do alforje.
12. Veja o manual de serviço. Instale o alforje no veículo. Não instale os parafusos de 1/4 de volta.

13. Veja Figura 2. Incline o alforje para fora para ganhar acesso à sua parede interna. Direcione o chicote de fios da luz da borda (1) para a frente da motocicleta. Evite apertar os pontos que podem danificar o chicote de fios. Fixe com duas presilhas de segurança (2).

14. Instale o alforje na posição adequada. Fixe com parafusos de 1/4 de volta.

15. Repita o procedimento para o alforje do lado esquerdo.

16. Veja Figura 3. Desconecte o conector do chicote de fios [7A] (1). Conecte o chicote de fios jumper ao conector (1). Conecte o conector original de fábrica ao conector do chicote de fios jumper.



Figura 3. Conector da luz de funcionamento/freio [7A]

17. Direcione uma perna do chicote de fios para o alforje direito. Direcione a outra perna para o alforje esquerdo.

18. Abra o alforje direito. Libere o alforje do veículo removendo os parafusos de 1/4 de volta. Incline o alforje para fora para ganhar acesso ao chicote de fios da luz da borda.

19. Conecte o conector do chicote de fios jumper ao conector da luz da borda no alforje.

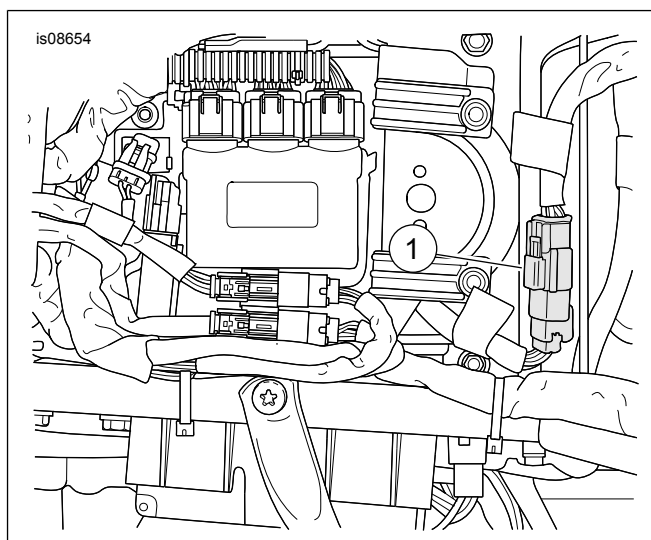
20. Instale o alforje na posição adequada. Fixe com parafusos de 1/4 de volta.

21. Repita o procedimento no lado oposto.

CONCLUSÃO

1. Veja o manual de serviço. Instale o fusível principal.
2. Veja o manual de serviço. Instale o assento. Depois de instalar o assento, puxe-o para confirmar que ele está preso.

⚠ ATENÇÃO

Certifique-se de que todas as luzes e interruptores funcionem adequadamente antes de operar a motocicleta. Uma baixa visibilidade do motociclista poderá resultar em morte ou lesões graves. (00316a)

3. Teste o funcionamento da iluminação do freio traseira, traseira, piscas e pisca-alerta.

- Com a ignição na posição de desligado (OFF), as luzes da borda estão desligadas.
- Com a ignição na posição de ligado (ON), as luzes da borda estão ligadas.
- Com a ignição na posição de acessórios (ACC), as luzes da borda estão desligadas.

PEÇAS DE REPOSIÇÃO

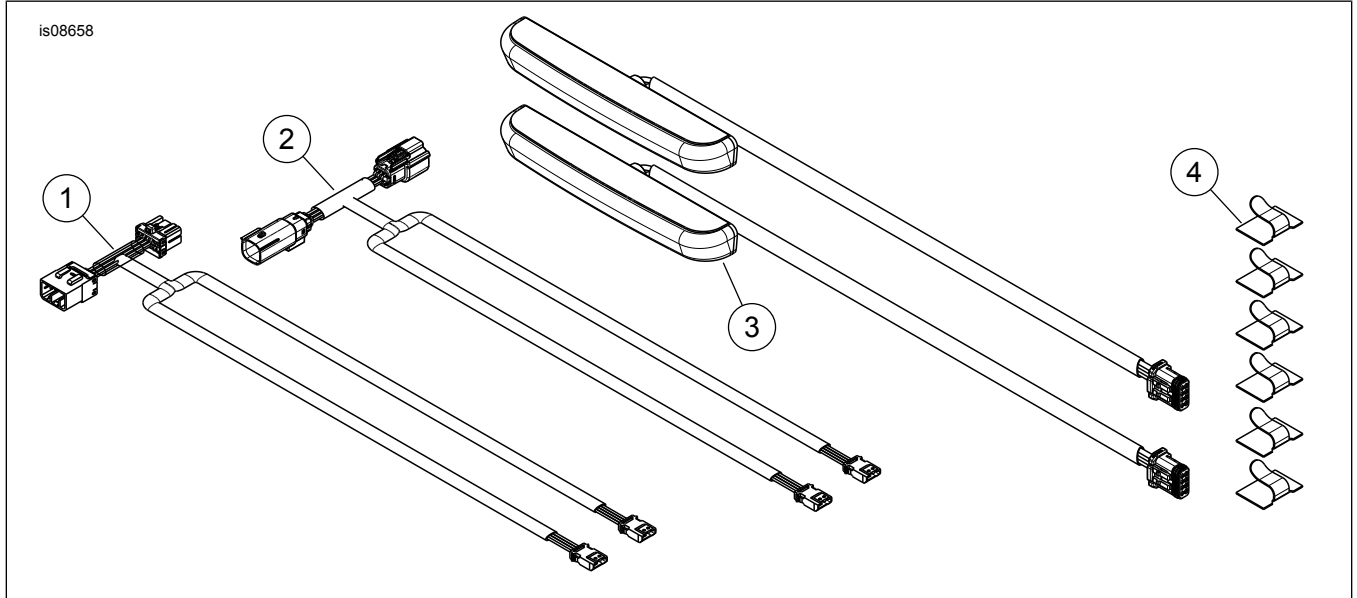

Figura 4. Peças de reposição: Lâmpadas LED auxiliares stealth de tráfego/freio/pisca Electra Glo

Tabela 1. Tabela de peças de reposição

| Item | Descrição (quantidade) | Número da peça |
|------|---|----------------|
| 1 | Chicote de fios jumper, modelos dos anos 1997 a 2013 (incluído nos kits 67800574 e 67800575) | 69201312 |
| 2 | Chicote de fios jumper, modelos do ano 2014 e posteriores (incluído nos kits 67800554 e 67800555) | 69201311 |
| 3 | Luz da borda inferior do alforje, fumê (2) | 67800573 |
| | Luz da borda inferior do alforje, vermelho (2) | 67800572 |
| 4 | Presilha (6) | 10102 |