



KIT DA BUZINA SPRINGER

INFORMAÇÕES GERAIS

Kit número

69036-88A

Modelos

Para informações sobre os modelos correspondentes, veja o catálogo de peças e acessórios de varejo ou a seção de peças e acessórios do site www.harley-davidson.com (somente em inglês).

⚠ ATENÇÃO

A segurança do motociclista e do passageiro depende da instalação correta deste kit. Se o procedimento não estiver dentro de suas capacidades ou se você não possuir as ferramentas corretas, deixe que uma concessionária Harley-Davidson efetue a instalação. A instalação inadequada deste kit poderá resultar em morte ou lesões graves. (00308b)

NOTA

Ao instalar esse kit, NÃO desconecte a buzina original. Esse produto destina-se ao uso apenas como uma buzina complementar e NÃO é uma substituição da buzina original.

Conteúdo do kit

Tabela 1. Conteúdo do kit

Quantidade	Descrição
2	Parafuso, 5/16-18 x 3/4 pol.
2	Arruela, 5/16 pol. lisa
2	Porca de travamento, 5/16-18 cega
1	Terminal de anel
2	Terminal bandeira
1	Terminal, lâmina macho/fêmea
10	Abraçadeira
1	Para-choque
1	Conjunto da buzina
1	Parafuso, 3/8-16 x 3 pol., Allen
2	Espaçador, 0,220
2	Espaçador, 0,090
1	Suporte, montagem da buzina
1	Fio, rosa
1	Fio, cinza
1	Conduíte

INSTALAÇÃO

1. Monte a buzina no suporte de montagem cromado com parafusos de 5/16-18 x 3/4 pol. e arruelas lisas de 5/16 pol. atrás do suporte com as porcas de travamento cegas na frente. O suporte de montagem cromado fica na frente do suporte da buzina pintado. Aperte as ferragens com firmeza. Adicione o parafuso do para-choque até o centro na buzina.

NOTA

Para ocultar a fiação da buzina com mais eficiência, posicione os terminais da buzina voltados para a parte superior da unidade quando a buzina for montada. Remova a fachada da buzina e gire de modo que o logotipo alado Bar and Shield fique na vertical.

2. Fixe o suporte da buzina no suporte do amortecedor superior. Remova a porca cega, a arruela e o parafuso originais. Guarde a arruela e a porca. Substitua por um parafuso de 3/8-16 x 3 pol. do kit.
3. Fixe o suporte usando o parafuso de 3 pol. (do kit) e a arruela lista de 3/8 pol. Insira o parafuso através da lingueta de montagem esquerda, espaçador(es), amortecedor e lingueta de montagem original, espaçador(es) e lingueta de montagem direita no suporte.
4. Acrescente a arruela lisa e porca cega original. Aperte com os dedos.

NOTA

Veja Figura 1. Se estiver montando com acessórios do kit de para-brisa 58044-88A e/ou kit do farol de ultrapassagem 68253-88A, monte no suporte superior do amortecedor na ordem descrita na Figura 1.

5. Gire o suporte da buzina para que haja aproximadamente 6,35 mm (1/4 in) de folga entre a borracha protetora e o amortecedor. Aperte as ferragens de montagem do amortecedor com 61,0 N·m (45 lb·pé).

Fiação

⚠ ATENÇÃO

Desconecte o cabo negativo (-) da bateria primeiro. Se o cabo positivo (+) da bateria entrar em contato com o terra, com o cabo negativo (-) conectado, as faíscas resultantes podem causar uma explosão da bateria, o que poderá resultar em morte ou lesões graves. (00049a)

1. Insira os fios rosa e cinza no conduíte. Coloque terminais de lâmina do kit em uma das extremidades. Conecte essas extremidades nos terminais da buzina.
2. Passe o fio rosa até o terminal quente da buzina original. Corte o conduíte e o fio com o comprimento necessário e coloque conectores de lâmina macho/fêmea do kit. Coloque abraçadeiras nos fios.
3. Desconecte o fio energizado da buzina original e conecte a extremidade macho do conector macho/fêmea do fio rosa da buzina nova.
4. Conecte o lado fêmea do conector macho/fêmea no terminal liberado anteriormente pelo fio energizado na buzina original.



5. Passe o fio cinza ao longo do rosa até a traseira do suporte superior de montagem do motor. Corte o fio com o comprimento correto e coloque o terminal de anel do kit. Aterre esse fio no prisioneiro de montagem superior do cilindro traseiro.

6. Teste o funcionamento das buzinas.

Se estiver montando com acessórios do kit de para-brisa 58044-88A e/ou kit do farol de ultrapassagem 68253-88A, monte no suporte superior do amortecedor na seguinte ordem:

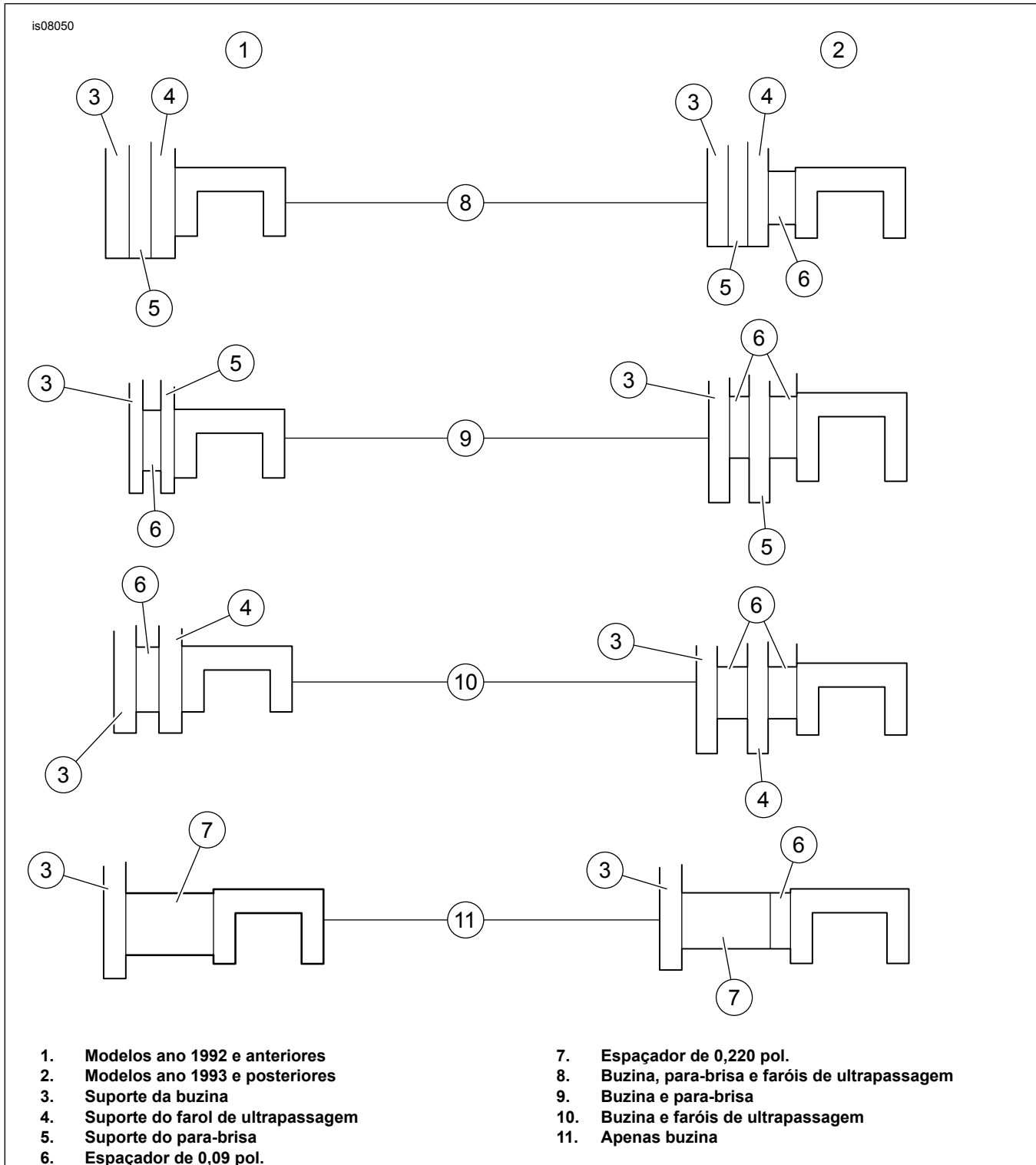

Figura 1. Tabela de montagem de acessórios