



AYARLANABİLİR DÖRT UÇLU ÇIKARILABİLİR KENETLEME DONANIM KİTİ

GENEL BİLGİLER

Tablo 1. Genel Bilgi

Kitler	Önerilen Aletler	Beceri Seviyesi ⁽¹⁾	Saat
52300353, 52300354	Koruyucu Gözlük, Tork Anahtarı		1 saat

(1) Tork değerine göre veya diğer gerekli orta seviye aletler ve tekniklere göre sıkma

KİT İÇERİKLERİ

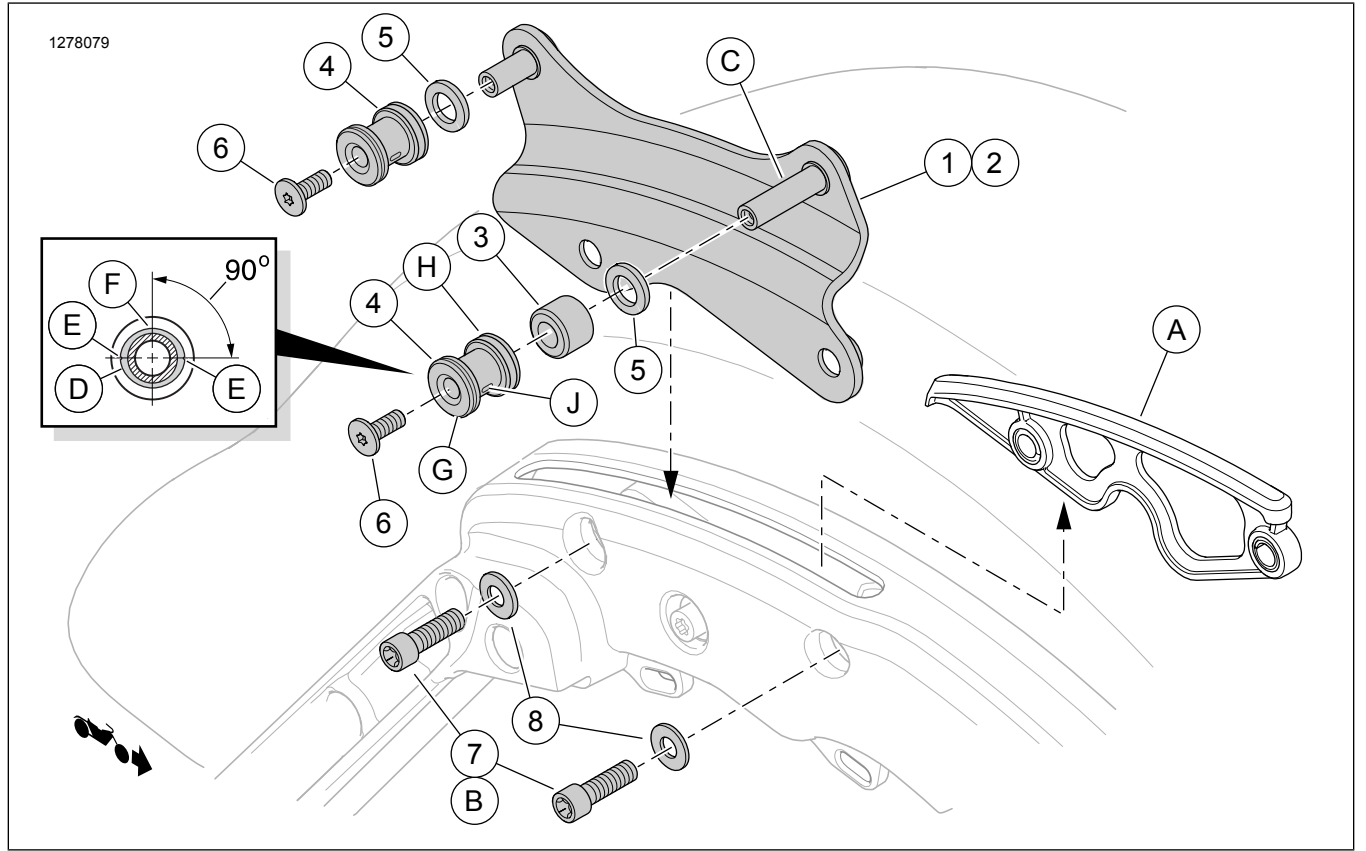

Şekil 1. Kit İçerikleri: Ayarlanabilir dört uçlu çıkarılabilir kenetleme donanım kiti

Tablo 2. Kit İçerikleri: Ayarlanabilir dört uçlu çıkarılabilir kenetleme donanım kit

<input checked="" type="checkbox"/>	Öge	Mikt- ar	Açıklama	Part No.	Notlar
<input type="checkbox"/>	1	1	Kenetleme plakası aksamı, krom (sağ taraf, gösteriliyor)	52300348	
<input type="checkbox"/>		1	Kenetleme plakası aksamı, siyah (sağ taraf, gösteriliyor)	52300355	
<input type="checkbox"/>	2	1	Kenetleme plakası aksamı, krom (sol taraf, gösterilmiyor)	52300349	
<input type="checkbox"/>		1	Kenetleme plakası aksamı, siyah (sol taraf, gösterilmiyor)	52300356	
<input type="checkbox"/>	3	2	Ara parça, kenetleme noktası	12400059	
<input type="checkbox"/>	4	4	Kenetleme noktası	52300345	
<input type="checkbox"/>	5	4	Genişlik ayarı ara parçası, krom (isteğe bağlı, gerektiği kadar kullanın)	10300079	
<input type="checkbox"/>	6	4	Başlık vidası, düz baş TORX, 1/4-20 x 16 mm (5/8) uzunluğunda	10200322	14,2 N·m (126 in-lbs) LOCTITE 243 MEDIUM STRENGTH THREADLOCKER AND SEALANT (MAVİ) kullanın
<input type="checkbox"/>	7	4	Başlık vidası, TORX baş, 5/16-18 x 25 mm (1 inç) uzunluğunda	10200157	27,1 N·m (20 ft-lbs) LOCTITE 243 MEDIUM STRENGTH THREADLOCKER AND SEALANT (MAVİ) and LOCTITE 262 HIGH STRENGTH THREADLOCKER AND SEALANT (KIRMIZI) kullanın
<input type="checkbox"/>	8	4	Düz rondela, çinko yüzey	6302	

Metinde belirtilen ancak kit içinde yer almayan öğeler

<input checked="" type="checkbox"/>	A	2	Orijinal Ekipman (OE) yuva kapağı ek parçası
<input checked="" type="checkbox"/>	B	4	OE yuvası kapağı ek parçası tutturma vidası
<input checked="" type="checkbox"/>	C	2	Uzun kenetleme plakası pimi
<input checked="" type="checkbox"/>	D	1	Kenetleme noktası plastik ek parça (eliptik şekilde netlik için büyütülmüş görünüm)
<input checked="" type="checkbox"/>	E	1	Kenetleme noktasının (yer ile paralel) en gevşek konumu
<input checked="" type="checkbox"/>	F	2	90° maksimum kenetleme noktası ayar aralığı
<input checked="" type="checkbox"/>	G	1	Genişlik ayarı için kenetleme noktasının ince flanş tarafı
<input checked="" type="checkbox"/>	H	1	Genişlik ayarı için kenetleme noktasının kalın flanş tarafı
<input checked="" type="checkbox"/>	J	2	Plastik ek parçada radyal ayarlama çentiği

GENEL

Modeller

Model donanım bilgisi için P&A perakende satış kataloğuna veya www.harley-davidson.com adresinden Parçalar ve Aksesuarlar (sadece İngilizce) bölümüne başvurun.

Şu adresten ulaşılabilen talimat sayfasının en son sürümünü kullandığınızdan emin olun: www.harley-davidson.com/isheets

1-800-258-2464 (yalnızca ABD) veya 1-414-343-4056 numaralı telefonlardan Harley-Davidson Müşteri Destek Merkezi ile iletişim kurun.

Montaj Gereklilikleri

Bazı motosiklet modellerinde bu kitin uygun şekilde kurulması için diğer parçaların veya aksesuarın ayrıca satın alınması gerekir. Belirli bir modelin uyum bilgisi için P&A perakende satış kataloğuna veya www.harley-davidson.com adresinden Parts and Accessories (sadece İngilizce) bölümüne bakın.

LOCTITE 262 HIGH STRENGTH THREADLOCKER AND SEALANT (KIRMIZI) (94759-99) ve LOCTITE 243 MEDIUM STRENGTH THREADLOCKER AND SEALANT (MAVİ) (99642-97) bu kitin doğru şekilde takılması için gereklidir.

▲ UYARI

Sürücünün ve yolunun güvenliği bu kitin doğru takılmasına bağlıdır. Prosedürü gerçekleştirebilecek yetkinliğe veya doğru aletlere sahip değilseniz, takma işlemini Harley-Davidson bayisine yaptırın. Bu kitin düzgün takılmaması ölüme veya ciddi yaralanmalara neden olabilir. (00308b)

HAZIRLIK

▲ UYARI

Aracın ölüm veya ciddi yaralanmaya neden olabilecek şekilde rastgele çalışmasını önlemek için, devam etmeden önce ana sigortayı çıkartın. (00251b)

1. Ana sigortayı çıkarın.
 - a. **Güvenlik sireni İLE:** Güvenlik fob anahtarı mevcutken kontak anahtarını ON (açık) konumuna getirin. Sistem etkisiz duruma geldikten sonra kontak anahtarını OFF (kapalı) konumuna getirin. **DERHAL** Ana sigortayı kullanıcı el kitabına göre çıkarın.
 - b. **Güvenlik sireni OLMADAN:** Kullanıcı el kitabına bakın.
2. Yan çantanın sağ yan tarafını çıkarın.
3. Bkz. Şekil 1 . Yan çanta desteğinin her iki tarafından iki vidayı (B) çıkarın.
4. Yuva kapağı ek parçalarını (A) yerlerinden kaldırın.

MONTE ETME

Kenetleme Braketlerini Takın

1. **NOT**
Uzun pim (C) aracın ön tarafına doğru monte edilir.
Kenetleme plakası aksamını (1,2) yan çanta desteğinin doğru tarafındaki yuvalara takın.
2. Her bir vidaya (7) bir rondela (8) yerleştirin.
3. Vida dişlerine 2-3 damla diş tutucu uygulayın.
Sarf Malzemesi: LOCTITE 262 HIGH STRENGTH THREADLOCKER AND SEALANT (KIRMIZI) (94759-99)
4. Kenetleme plaka aksamını (1, 2) vida (7) ve rondelalar (8) ile sabitleyin. Sıkın.
Tork: 27,1 N·m (20 ft-lbs)

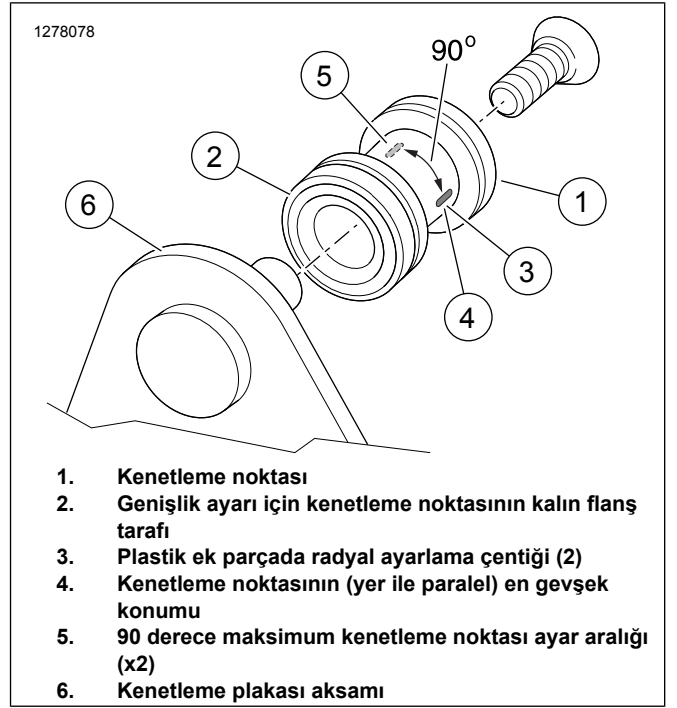

Şekil 2. Kenetleme Noktası Montajı

5. **NOT**
Bkz. Şekil 1 . Genişlik ayarı ara parçalarını (5) bu aşamada takmayın.

Kenetleme noktalarını yerleştirin.

- a. Ara parçayı (3), her kenetleme plakasının uzun pimi (C) üzerine kaydırın.
- b. Kenetleme noktasını (4), önce **kalın** flanş (H) olacak şekilde her bir kenetleme plakası pimi üzerine kaydırın.
- c. Vidaları (6) kenetleme plakası pimlerine takın.
- d. Bkz. Şekil 2 . Çentikler yatay (4) konuma gelene kadar her bir kenetleme noktasını döndürün.
- e. Vidaları tam oturuncaya kadar sıkın.

Kenetleme Noktası Hizalamasını ve Sıkılığını Kontrol Edin

NOT

Bkz. Şekil 2 .

- Ön kenetleme noktaları dikey ve tekli raf ayarlamaya imkan verir.
 - Arka kenetleme noktaları iki kişilik raf ayarlamaya imkan verir.
1. Çıkarılabilir bir aksesuarın montajını, çıkarılabilir aksesuar kitinin talimatlarına göre yapın.
 2. Kenetleme noktalarının arası çok geniş bırakılmışsa:
 - a. Aksesuarı çıkarın.

b. Bkz. Şekil 1 . Vidayı (6) ve kenetleme noktasını (4) dört kenetleme plakasının tamamından çıkarın.

c. Kenetleme noktasını (4), önce **ince** flanş (H) olacak şekilde her bir kenetleme plakası pimi üzerine takın.

d. Tüm vidaların (6) dışlarına 2-3 damla dış tutucu uygulayın. Vidaları takın.

LOCTITE 243 MEDIUM STRENGTH
THREADLOCKER AND SEALANT (MAVİ)
(99642-97)

e. Bkz. Şekil 2 . Çentikler yatay (4) konuma gelene kadar her bir kenetleme noktasını döndürün. Vidaları tam oturuncaya kadar sıkın.

3. Kenetleme noktalarının arası çok dar bırakılmışsa:

a. Bkz. Şekil 1 . Dört kenetleme plakası piminin hepsinden tüm bileşenleri çıkarın.

b. Her kenetleme noktasına genişlik ayarı ara parçaları (5) takın.

c. Ara parçayı (3), her kenetleme plakasının daha uzun olan pimi (C) üzerine takın.

d. Kenetleme noktasını (önce **kalın** flanş olacak şekilde) her bir kenetleme noktası pimi üzerine takın.

e. Tüm vidaların (6) dışlarına 2-3 damla dış tutucu uygulayın. Vidaları takın.

LOCTITE 243 MEDIUM STRENGTH
THREADLOCKER AND SEALANT (MAVİ)
(99642-97)

f. Bkz. Şekil 2 . Çentikler yatay (4) konuma gelene kadar her bir kenetleme noktasını döndürün. Vidaları tam oturuncaya kadar sıkın.

4. **NOT**

Pozisyon (5), kenetleme noktalarının en sıkı olduğu pozisyonudur. Pozisyon (4), kenetleme noktalarının en gevşek olduğu pozisyonudur.

Aksesuar kenetleme noktalarına sıkıca tutturulmamışsa:

a. Vidayı (6) gevşetin.

b. Bkz. Şekil 2 . Kenetleme noktalarını (1) yatay (4) konumdan biraz döndürün.

c. Çıkarılabilir aksesuarın temas alanını kontrol edin.

d. Her konumda sıkılık elde edene kadar yatay (4) konumdan dikey (5) konuma doğru hafifçe azar döndürmeye devam edin.

5. Bkz. Şekil 1 . Kenetleme plakası pim vidalarını (6) sabitleyin. Sıkın.

Tork: 14,2 N·m (126 **in-lbs**)

TAMAMLAMA

NOT

*Olası ses sistemi hasarlarını önlemek için ana sigortayı monte etmeden **önce** ateşlemenin kapalı olduğundan emin olun.*

1. Ana sigortayı takın. Kullanıcı kılavuzuna bakın.

2. Yan çantaları takın. Kullanıcı kılavuzuna bakın.

BAKIM

Kenetleme noktaları zamanla aşınarak çıkarılabilir aksesuarın gevşemesine ve ses yapmasına neden olur. Aşağıdaki yöntemi uygulayarak temas alanını sıkın.

1. Bkz. Şekil 1 . Her kenetleme noktası için mevcut çentik konumunu kaydedin. Dört kenetleme plakası piminin hepsinden tüm vidaları (6) çıkarın.

2. **NOT**

Dış tutucuyu vida dışlarına uygulamadan önce kenetleme noktası vidalarından ve montaj deliği dışlarından dış tutucuyu çıkarın.

Tüm vidaların (6) dışlarına 2-3 damla dış tutucu uygulayın.

Sarf Malzemesi: LOCTITE 243 MEDIUM STRENGTH
THREADLOCKER AND SEALANT (MAVİ) (99642-97)

3. Kenetleme noktalarını, vidaları ve (varsa) ara parçaları takın. Parmakla sıklığına getirin.

4. Çentikler dikey konumda (F) **değilse** , her bir konumda çıkarılabilir aksesuarın sıkı bir temas alanı elde edilene kadar çentikleri (F) yönünde hareket ettirerek kenetleme noktalarını hafifçe döndürün.

5. Kenetleme noktası vidalarını (6) sabitleyin. Sıkın.

Tork: 14,2 N·m (126 **in-lbs**)

6. **NOT**

Dış tutucuyu vida dışlarına uygulamadan önce kenetleme noktası vidalarından ve montaj deliği dışlarından dış tutucuyu çıkarın.

Kenetleme noktası ek parça çentikleri dikey konumda (F) **ise** :

a. Dört kenetleme plakası piminin hepsinden tüm vidaları (6) çıkarın.

b. Her kenetleme noktasını **ikinci** çentik (E) pozisyonuna ulaşıncaya kadar döndürün.

c. Tüm vidaların (6) dışlarına 2-3 damla dış tutucu uygulayın.

LOCTITE 243 MEDIUM STRENGTH
THREADLOCKER AND SEALANT (MAVİ)
(99642-97)

d. Vidaları ve (varsa) ara parçaları takın. Parmakla sıklığına getirin.

- e. Her bir kenetleme noktasındaki çıkarılabilir aksesuarı kontrol edin, tüm konumlardaki çıkarılabilir aksesuarda sıkı temas alanı elde edilene kadar çentiği (F) yönünde döndürün.
 - f. Vidaları (6) sabitleyin. Sıkın.
Tork: 14,2 N·m (126 **in-lbs**)
7. Birkaç ayardan sonra çıkarılabilir aksesuar ses yapmaya veya gevşek kalmaya devam ederse kenetleme noktalarını değiştirin.