



VJETROBRAN XL S MEHANIZMOM ZA BRZO SKIDANJE

OPĆENITO

Brojevi kompleta

58053-10, 57682-10, 57801-11, 57802-11

Modeli

Kako biste saznali informacije o ugrađivanju dijelova za pojedine modele pogledajte Prodajni katalog dijelova i pribora ili odjeljak Dijelovi i pribor na stranici www.harley-davidson.com (samo na engleskom).

Tablica 1. Kompleti

Br. kompleta	Opis
58053-10	Standardna visina, prozirni vjetrobran
57801-11	Standardna visina, prozirni vjetrobran
57682-10	Niski profil, zatamnjeni vjetrobran
57802-11	Niski profil, zatamnjeni vjetrobran

▲ UPOZORENJE

Sigurnost vozača i putnika ovisi o ispravnom postavljanju ovog pribora. Ako vam je postupak prezahtjevan ili nemate pravi alat, obratite se dobavljaču za Harley-Davidson®. Neispravno postavljanje ovog pribora može rezultirati smrću ili ozbiljnim ozljedama. (00308b)

Sadržaj kompleta

Pogledajte Slika 2 i Tablica 2.

POSTAVLJANJE

Sklop objumica za vjetrobran

- Izvadite podsklop vjetrobrana iz ambalaže i stavite ga licem prema dolje na čistu i meku površinu tako da su nosači za montažu okrenuti prema gore.
- Pogledajte Slika 2 . Izvadite sklopove objumica (8) i komplet pričvrstnih dijelova (11) iz ambalaže i odvojite slične dijelove tijekom pripreme za sklapanje.

▲ UPOZORENJE

Na svakoj točki postavljanja, Belleville (čunjaste) podloške moraju biti okrenute jedna prema drugoj, a između njih trebaju se nalaziti nosači vjetrobrana. Nepropisno postavljanje podloški može smanjiti sposobnost vjetrobrana da se otpoji od vozila prilikom sudara, što može rezultirati smrću ili ozbiljnom ozljedom. (00422b)

- Labavo sastavite sklopove objumica na nosače za montažu vjetrobrana redoslijedom koji je prikazan ovdje: Slika 1 .

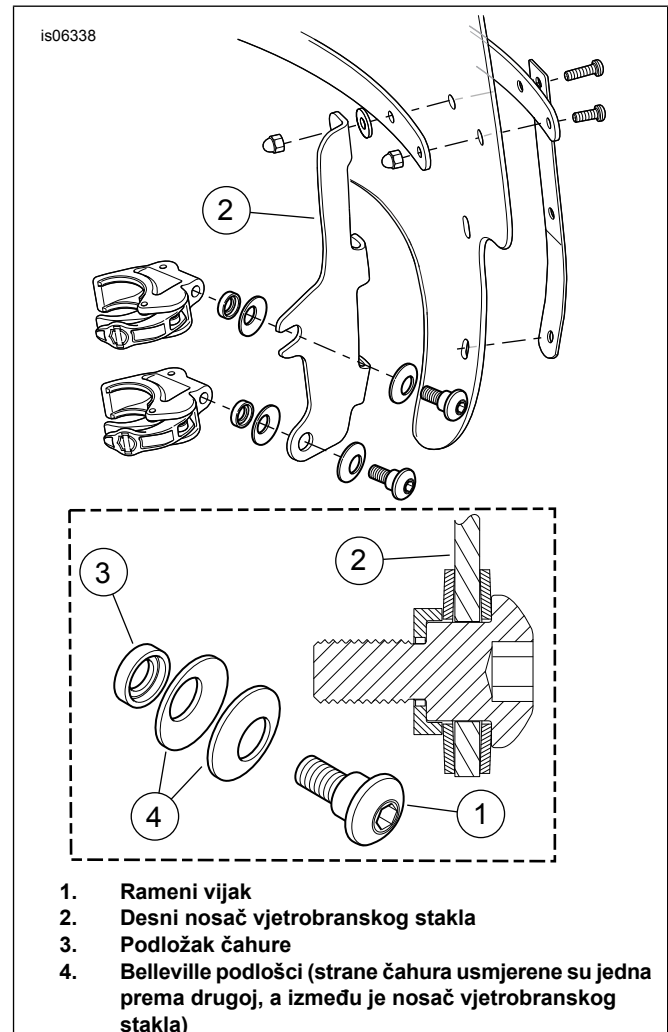

Slika 1. Objumice za montažu vjetrobrana (prikazana desna strana)

- Postavljajte objumice jednu po jednu, tako da su objumice okrenute prema gore te su unutar nosača vjetrobrana (2), zategnite ramene vijke (1) tek koliko je dovoljno da zadrže položaj objumica na vjetrobranu tijekom montaže vjetrobrana na motocikl. Kasnije ćete zategnuti vijke do kraja.

Postavljanje vjetrobrana

NAPOMENA

Držite prednji kotač ravnim kako nosači ne bi ogreballi spremnik goriva.

- Provjerite jesu li sve četiri objumice „otvorenom“ položaju. Podignite vjetrobran (tako da je strana s objumicama dalje od vas) na prednji dio motocikla.



NAPOMENA

Polikarbonatno vjetrobransko staklo je vrlo fleksibilno i može se saviti tako da raširi stezaljke prednjeg svjetla za lakše postavljanje na motocikl. Pripazite da ne ogrebetе kućište prednjeg svjetla stezaljka dok postavljate vjetrobransko staklo na cijevi vilica.

▲ UPOZORENJE

Stegnuti kabeli gasa mogu ograničiti reakciju gasa, što može rezultirati gubitkom kontrole i smrću ili ozbiljnom ozljedom. (00423b)

2. **Kompleti 58053-10 i 57682-10** provjerite jesu li kabeli gasa namješteni ispod donje obujmice s vaše lijeve strane (dok ste okrenuti prema motociklu, pridržavajući vjetrobran) te pazite da ih obujmice ne mogu uklještit. **Kompleti 57801-11 i 57802-11** provjerite jesu li kabeli gasa namješteni između obujmica s vaše lijeve strane (dok ste okrenuti prema motociklu, pridržavajući vjetrobran) te pazite da ih obujmice ne mogu uklještit.

▲ UPOZORENJE

Provjerite upravlja li se vozilom lagano i bez smetnji. Smetnje u upravljanju mogu dovesti do gubitka nadzora nad vozilom te smrti ili teških ozljeda. (00371a)

3. **Svi kompleti:** Centrirajte vjetrobran oko prednjeg svjetla i namjestite obujmice na cijevi vilica. Pogledajte Slika 2 . Obujmicu kabla gasa (16) zakačite za cijev desne vilice i provedite kabele gasa kroz otvor.
 - Kabeli ne smiju zakačiti pričvrstne dijelove za prednje svjetlo ili prolaziti ispred prednjeg svjetla.
 - Kabeli ne smiju zakačiti pričvrstne dijelove pokazivača smjera ili same pokazivače smjera.
 - Kabeli ne smiju zakačiti čep za gorivo ili mjerač količine goriva.
 - Kabeli ne smiju zakačiti brzinomjer ili tahometar.
 - Pazite da se kabeli ne uklješće između okvira i/ili vilica.
 - Pazite da kabeli nisu nategnuti kada se upravljač okrene do kraja lijevo ili desno.
4. Dok su rameni vijci još labavo navijeni, počevši od dna zatvorite jednu po jednu obujmicu preko cijevi vilica te pazite da se obujmice same poravnaju s cijevima i međusobno.

NAPOMENA

Ne pritežite ramene vijke čvršće od preporučenog zateznog momenta. Prekomjerno zatezanje može uzrokovati iskrivljavanje obujmice na cijevi vilice, što dovodi do nedovoljnog pritanjanja, a time se vjetrobran može olabaviti tijekom uporabe.

5. Pazite da ramena vijaka potpuno sjednu na svakom položaju nosača vjetrobrana. Pritegnite.

Moment: 5,4–8,1 N·m (48–72 in-lbs) Imbus vijak

6. Okrenite upravljač potpuno do graničnika lijeve i desne vilice kako biste provjerili mogu li se kabeli gasa slobodno pomicati. Ako dođe do ometanja kabla, po potrebi prilagodite vjetrobran dok se ne ostvari puni opseg pokreta.

NAPOMENA

Prije vožnje motocikla s ovim priborom, neka iskusni mehaničar za Harley-Davidson otkloni sve eventualne probleme.

Skidanje i pohrana vjetrobrana

Da biste skinuli vjetrobran, otvorite četiri obujmice bilo kojim slijedom i postupak postavljanja koji se nalazi u odjeljku **Postavljanje vjetrobrana** , 4. i 5. korak, ponovite obrnutim redoslijedom. Pripazite da ne ogrebetе kućište prednjeg svjetla ili spremnik goriva kako je naznačeno tijekom postavljanja.

Vjetrobran pohranite na mjestu na kojem će obujmice biti najzaštićenije. Ne držite vjetrobran na mjestima s kojih može pasti ili biti udaren. Ne stavljajte ništa iznad sklopa vjetrobrana.

Prije ponovnog postavljanja nakon pohrane, provjerite predopterećenje i čistoću obujmica i pričvrstnih dijelova. Obujmice bi se trebale moći slobodno otvarati i zatvarati, a svaka obujmica mora imati par gumenih brtvi (pogledajte Tablica 2) na dijelu koji dodiruje cijev vilice.

ODRŽAVANJE I ČIŠĆENJE

Povremeno provjerite dijelove za montiranje vjetrobrana. Nikada se nemojte voziti ako su navoji labavi. Labava montaža uzrokuje dodatno opterećenje na druge nosače, uključujući sami vjetrobran, te može uzrokovati preuranjene kvarove komponenti.

NAPOMENA

Polikarbonatni vjetrobrani/deflektori vjetra zahtijevaju pravilno održavanje i zaštitu. Nepravilno održavanje polikarbonata može uzrokovati oštećenje vjetrobrana/deflektora vjetra. (00483e)

- Odraz sunčeve svjetlosti s unutarnjeg zakrivljenog dijela vjetrobranskog stakla u nekim dijelovima dana može uzrokovati ekstremni porast temperature instrumenata motocikla. Pripazite pri parkiranju. Parkirajte prema suncu, postavite neproziran predmet preko instrumenata ili podesite vjetrobransko staklo kako biste izbjegli odraz svjetlosti.
- Ne čestite na jakom suncu ili visokim temperaturama.
- Prašinasta, abrazivna ili alkalna sredstva za čišćenje mogu oštetiti vjetrobransko staklo.
- Nikada nemojte grebati vjetrobran oštricom ili drugim oštrim predmetima jer time možete uzrokovati trajno oštećenje.

NAPOMENA

Upotrijebite samo proizvode koje preporučuje Harley-Davidson® za vjetrobrane Harley-Davidson®. Ne upotrebljavajte agresivne kemikalije ili proizvode za zaštitu od kiše koji mogu uzrokovati oštećenje površine vjetrobrana, na primjer, zamućivanje ili zamagljivanje. (00231c)

- Ne upotrebljavajte benzen, razrjeđivač, benzin, maziva (uključujući Armorall®), niti bilo koje drugo sredstvo za čišćenje na gumenim čahurama. Time će se oštetiti površina čahura.

SERVISNI DIJELOVI

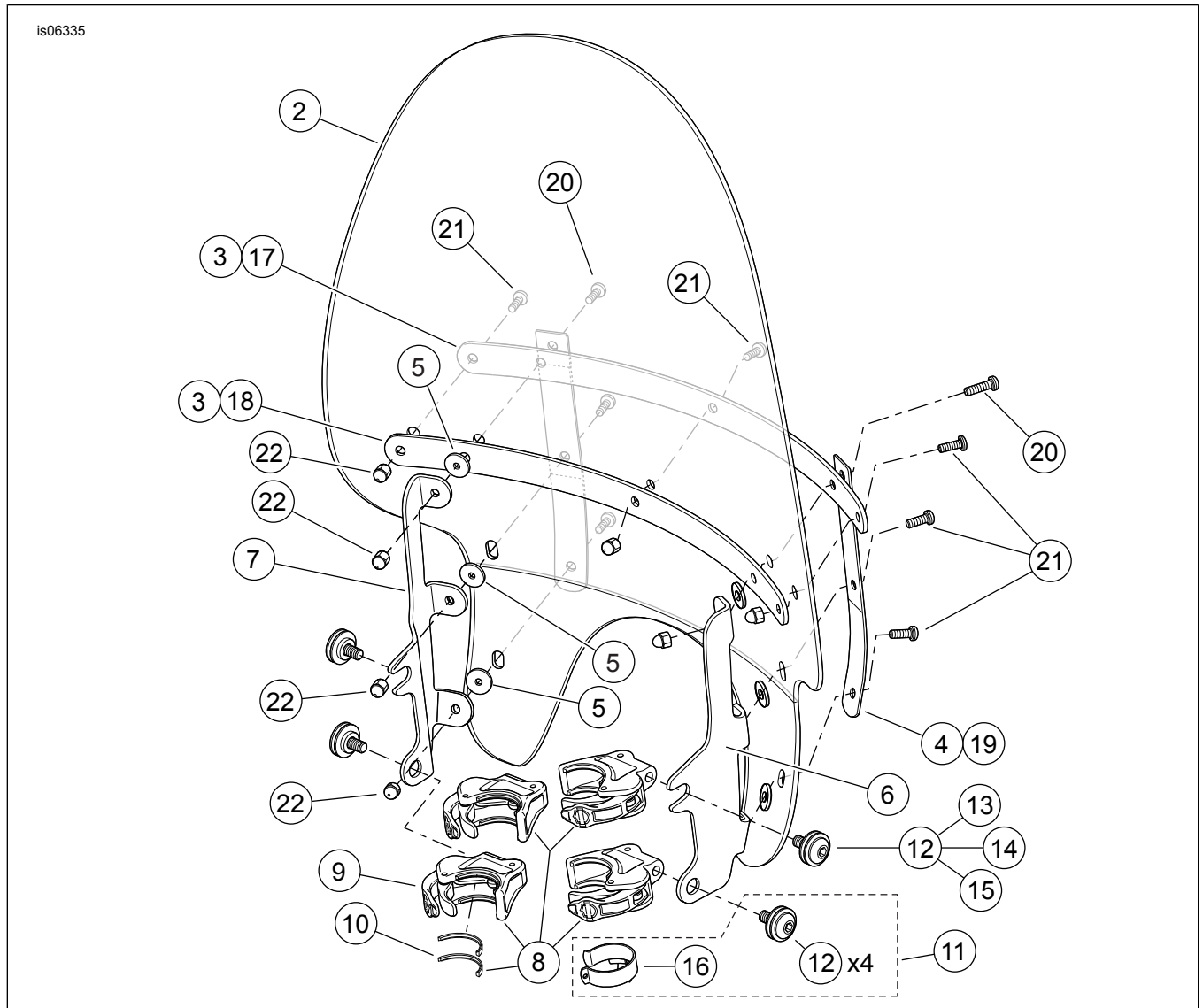

Slika 2. Servisni dijelovi, vjetrobran s mehanizmom za brzo skidanje XL1200X

SERVISNI DIJELOVI

Tablica 2. Servisni dijelovi

Stavka	Opis (Količina)	Broj dijela
1	Servisni komplet vjetrobrana, standardna visina, prozirni (za upotrebu na 58053-10.) Servisni komplet vjetrobrana, standardna visina, prozirni (za upotrebu na 57801-11.) Servisni komplet vjetrobrana, niski profil, zatamnjeni (za uporabu na 57682-10.) Servisni komplet vjetrobrana, niski profil, zatamnjeni (za uporabu na 57802-11.) (Servisni komplet uključuje stavke 2 – 5)	57762-10 58061-96 57763-10 58103-96
2	• Vjetrobran	Ne prodaje se zasebno
3	• Traka, horizontalna (2)	58052-78
4	• Traka, vertikalna (2)	58417-77
5	• Podloška, crna gumena (6)	58152-96
6	Nosač, za montažu vjetrobrana, crni (desni) (za upotrebu na 58053-10 i 57682-10.)	58180-10
	Nosač, za montažu vjetrobrana (desni) (za upotrebu na 57801-11 i 57802-11.)	57793-11
7	Nosač, za montažu vjetrobrana, crni (lijevi) (za upotrebu na 58053-10 i 57682-10.)	58188-10

Tablica 2. Servisni dijelovi

Stavka	Opis (Količina)	Broj dijela
	Nosač, za montažu vjetrobrana (lijevi) (za upotrebu na 57801-11 i 57802-11.)	57796-11
8	Komplet obujmica, skidanje bez alata (uključuje četiri obujmice s brtvama)	Ne prodaje se zasebno
9	• Obujmica, skidanje bez alata (uključuje dvije brtve) (4)	57400465
10	• --- Brtva (2)	58791-04
11	Komplet pričvrtnih dijelova (uključuje četiri od stavke 12 i stavku 16)	Ne prodaje se zasebno
12	• Komplet pričvrtnih dijelova, nosač vjetrobrana (4) (sadrži stavke od 13 do 15)	58790-04
13	• --- Rameni vijak	Ne prodaje se zasebno
14	• --- Odstojnik, tanjurasta podloška	Ne prodaje se zasebno
15	• --- Belleville podloška (2)	Ne prodaje se zasebno
16	• Spojnica, kabel gasa	10868
17	Spona, vodoravna, vanjska (crna) (za uporabu na 58053-10 & 57682-10.)	58069-09
	Spona, vodoravna, vanjska (za uporabu na 57801-11 & 57802-11.)	58051-78A
18	Spona, vodoravna, unutarnja (crna) (za uporabu na 58053-10 & 57682-10.)	58068-09
	Spona, vodoravna, unutarnja (za uporabu na 57801-11 & 57802-11.)	58050-78A
19	Spona, okomita (crna), (2) (za uporabu na 58053-10 & 57682-10.)	Ne prodaje se zasebno
	Spona, okomita (desna), (2) (za uporabu na 57801-11 & 57802-11.)	58406-75A
	Spona, okomita (lijeva), (2) (za uporabu na 57801-11 & 57802-11.)	58408-75A
20	Vijak, okrugla glava, TORX [®] , duljine #12-24 x 13/16 inča (20,6 mm), sa slojem protiv odvrtanja (2)	2452
21	Vijak, okrugla glava TORX, duljine #12-24 x 5/8 inča (15,9 mm), sa slojem protiv odvrtanja (7)	2921A
22	Matica s glavicom, #12-24 (krom) (9)	7651A