



ΡΑΓΕΣ ΣΤΗΡΙΞΗΣ ΠΛΑΪΝΗΣ ΒΑΛΙΤΣΑΣ

ΓΕΝΙΚΑ

Αριθμός κιτ

90201777

Μοντέλα

Για πληροφορίες σχετικά με τα μοντέλα εφαρμογής, δείτε τον κατάλογο λιανικής πώλησης εξαρτημάτων και αξεσουάρ ή την ενότητα Εξαρτήματα και αξεσουάρ στη διεύθυνση www.harley-davidson.com (Αγγλικά μόνο).

Απαιτήσεις τοποθέτησης

▲ ΠΡΟΕΙΔΟΠΟΙΗΣΗ

Η ασφάλεια του αναβάτη και του συνεπιβάτη εξαρτάται από τη σωστή τοποθέτηση αυτού του κιτ. Εάν δεν είστε σε θέση να εκτελέσετε τη διαδικασία ή εάν δεν διαθέτετε τα σωστά εργαλεία, ζητήστε από έναν εμπορικό αντιπρόσωπο Harley-Davidson να διεξαγάγει την τοποθέτηση. Η ακατάλληλη τοποθέτηση αυτού του κιτ θα μπορούσε να οδηγήσει σε θάνατο ή σοβαρό τραυματισμό. (00308b)

▲ ΠΡΟΕΙΔΟΠΟΙΗΣΗ

Μην υπερβαίνετε τη χωρητικότητα βάρους της πλαϊνής βαλίτσας. Να τοποθετείτε το ίδιο βάρος σε κάθε βαλίτσα. Πολύ μεγάλο βάρος στις πλαϊνές βαλίτσες μπορεί να προκαλέσει απώλεια ελέγχου, κάτι το οποίο θα μπορούσε να οδηγήσει σε θάνατο ή σοβαρό τραυματισμό. (00383a)

ΣΗΜΕΙΩΣΗ

Μην υπερβαίνετε το όριο χωρητικότητας για τις τσάντες, έως 4,5 kg (10 lb) ανά ράγα, ανά πλευρά.

Ξεχωριστή αγορά του Κιτ αλλαγής θέσης για το πίσω φως, 67800802 ή 67800830.

Περιεχόμενα του κιτ

Δείτε Εικόνα 2 και Πίνακας 1

ΤΟΠΟΘΕΤΗΣΗ

1. Εγκαταστήστε το Κιτ αλλαγής θέσης για το πίσω φως 6780082 ή 67800830 προτού εγκαταστήσετε τις ράγες στήριξης. Πωλείται χωριστά.

ΣΗΜΕΙΩΣΗ

Αφαιρέστε τις βίδες από το φτερό, μία-μία, ώστε να μη χαθεί το παξιμάδι σταθερής βάσης πίσω από τη βάση του φτερού.

- a. Αν η τοποθέτηση γίνεται χωρίς ράγα βοηθητικής ράβδου, στερεώστε με κοντές βίδες. Σφίξτε. 28–36 N·m (21–27 ft-lbs)

- b. Αν η τοποθέτηση γίνεται με ράγα βοηθητικής ράβδου, στερεώστε με μακριές βίδες και τοποθετήστε τις ράγες εξωτερικά των σημείων στερέωσης στη βοηθητική ράβδο. Σφίξτε. 28–36 N·m (21–27 ft-lbs)

2. Εικόνα 1 Ξεσφίξτε τις βίδες (1) στήριξης του φτερού.

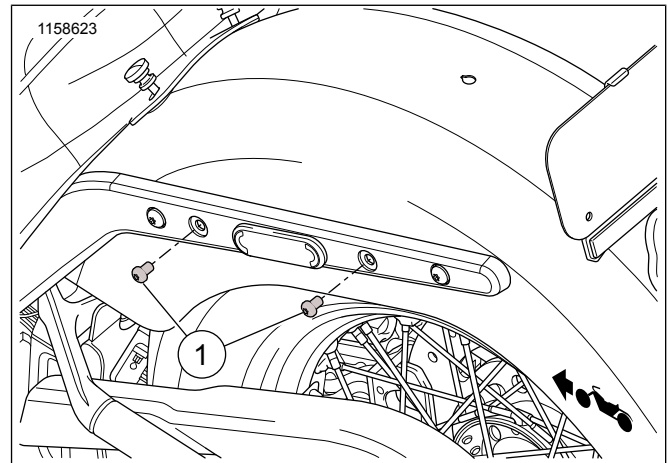

Εικόνα 1. Αφαίρεση βίδας - Πίσω φτερό

3. Εικόνα 1 Αφαιρέστε την πίσω βίδα (1), απορρίψτε την.
4. Εικόνα 2 Εγκαταστήστε τη ράγα στήριξης (1) στο πίσω στήριγμα του φτερού χρησιμοποιώντας τη βίδα (2) από το κιτ.
5. Αφαιρέστε την εμπρός βίδα, απορρίψτε την.
6. Εικόνα 2 Εγκαταστήστε τη ράγα στήριξης (1) στο εμπρός στήριγμα του φτερού χρησιμοποιώντας τη βίδα (2) από το κιτ.
7. Σταθεροποιήστε και τις δύο βίδες. Σφίξτε.
Ροπή: 28–36 N·m (21–27 ft-lbs)
8. Επαναλάβετε τα βήματα 2 έως 7 στην άλλη πλευρά του οχήματος.

ΑΝΤΑΛΛΑΚΤΙΚΑ

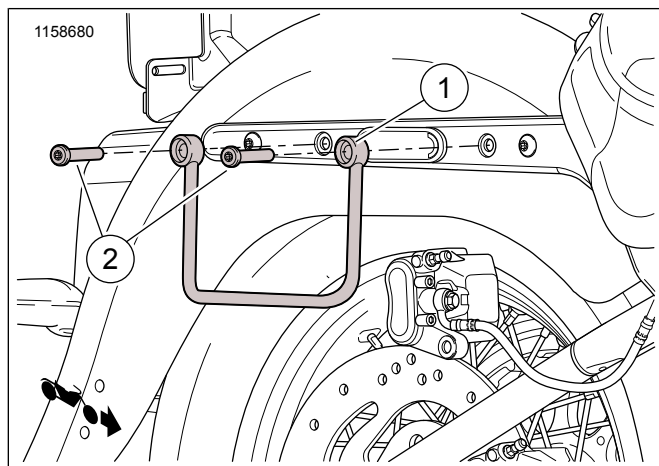

Εικόνα 2. Ανταλλακτικά: Ράγες στήριξης πλαϊνής βαλίσσας

Πίνακας 1. Ανταλλακτικά: Ράγες στήριξης πλαϊνής βαλίσσας

Στοιχείο	Περιγραφή (ποσότητα)	Αριθμός ανταλλακτικού
1	Ράγα στήριξης, ΑΡ Ράγα στήριξης, ΔΕ	90201778 90201779
2	Βίδα, Τογχ, με ασφάλεια, μακριά (4) Βίδα, Τογχ, με ασφάλεια, κοντή (4)	10200033 10200601