



КОМПЛЕКТ НАКЛАДОК ГАЛЬМІВНИХ ПЕДАЛЕЙ, ВЕЛИКИЙ

ЗАГАЛЬНА ІНФОРМАЦІЯ

Таблиця 1. Загальна інформація

| Комплекти | Пропоновані інструменти | Рівень кваліфікації ⁽⁷⁾ | Час |
|--------------------|---------------------------------------|------------------------------------|----------|
| 42712-04, 50600417 | Захисні окуляри, динамометричний ключ | | 1 година |

(1) Необхідно затягування до значення крутного моменту або інші наявні інструменти і методи

ВМІСТ КОМПЛЕКТУ

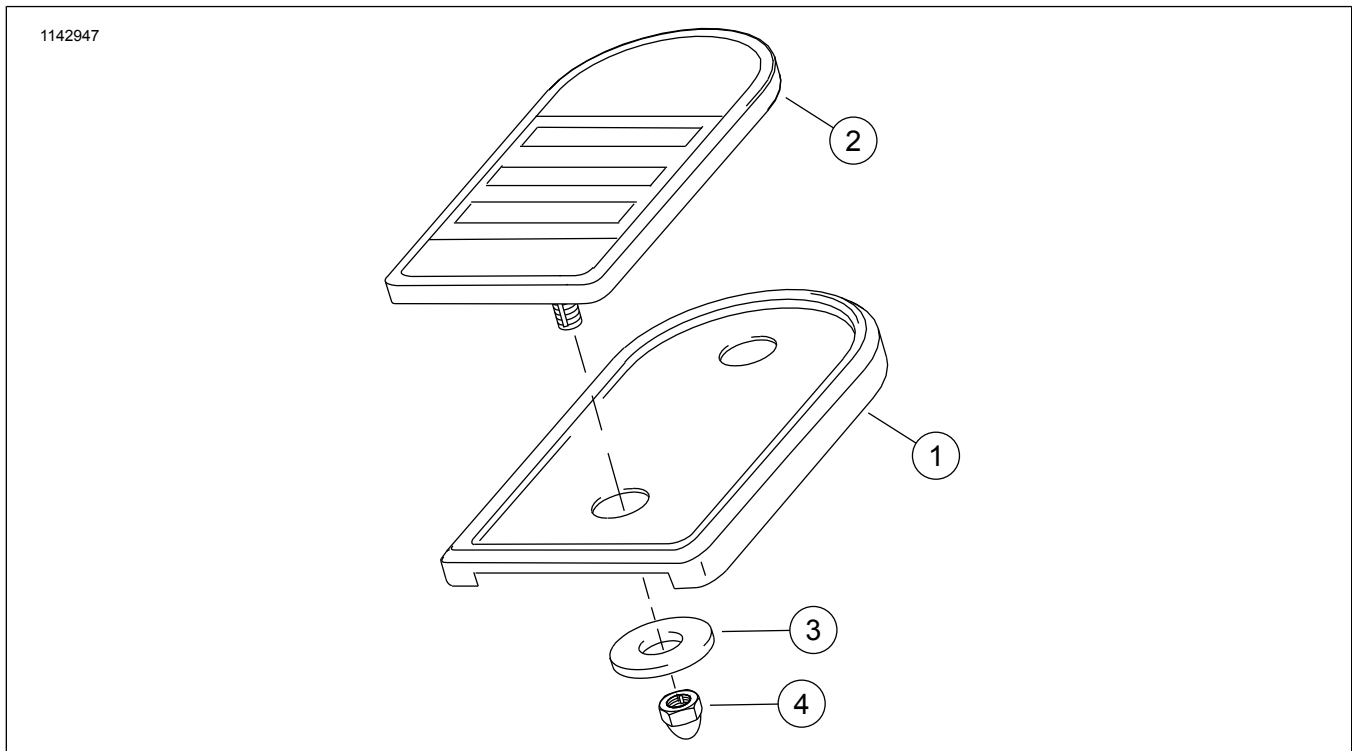

Малюнок 1. Вміст комплекту: Комплект хромових накладок гальмівних педалей – великі компоненти

Таблиця 2. Вміст комплекту: Комплект хромових накладок гальмівних педалей – великі компоненти

| <input checked="" type="checkbox"/> | Поз. | Кількість | Опис | Part No. | Примітки: |
|-------------------------------------|------|-----------|---|----------|-----------|
| <input type="checkbox"/> | 1 | 1 | Кришка, гальмівна педаль, хромована | 42410-04 | |
| <input type="checkbox"/> | | 1 | Кришка, гальмівна педаль, чорна (комплект 50600417) | 50600245 | |
| <input type="checkbox"/> | 2 | 1 | Накладка, гальмівна педаль | 42444-04 | |
| <input type="checkbox"/> | 3 | 1 | Ізоляційна втулка, нейлонова, плоска, зміщена | 6421 | |
| <input type="checkbox"/> | 4 | 1 | Стопорна гайка, накидна, високий обідок | 7946 | |



ПРИМІТКА

Переконайтеся в наявності всього вмісту в комплекті перед встановленням або видаленням елементів з транспортного засобу.

ЗАГАЛЬНІ ВІДОМОСТІ

Моделі

Цей комплект призначений для установки на моделі мотоциклів FLHT/C/CI/CUI, FLTR/I, FLHR/I/CI 1986 року і пізніші.

Цей комплект може бути використаний із комплектом підніжки для водія (50631-04).

Відомості щодо сумісності з конкретними моделями див. в роздрібному каталозі запчастин та аксесуарів або розділі "Частини та аксесуари" на веб-сайті www.harley-davidson.com (лише англійською мовою).

Переконайтеся, що використовуєте останню версію інструкції. Вона доступна за таким посиланням: www.harley-davidson.com/isheets

Зв'яжіться з клієнтською підтримкою Harley-Davidson за номером 1-800-258-2464 (лише США) або 1-414-343-4056.

Вимоги щодо інсталяції

▲ ПОПЕРЕДЖЕННЯ

Правильно встановіть цей комплект, щоб гарантувати безпеку водія та пасажирів. Якщо ви нездатні виконати цю процедуру або у вас немає потрібних інструментів, для встановлення зверніться до дилера Harley-Davidson. Неправильне встановлення цього комплекту може призвести до смерті або серйозних травм. (00308b)

▲ ПОПЕРЕДЖЕННЯ

Гальма – критично важливий компонент системи безпеки. Звертайтеся до дилера Harley-Davidson щодо ремонту або заміни гальм. Неналежне обслуговування гальм може негативно вплинути на їх характеристики, а відтак призвести до смерті або серйозних травм. (00054a)

ЗНЯТТЯ

1. Зніміть попередньо встановлену кришку гальмівної педалі (1) з мотоцикла.

ВСТАНОВЛЕННЯ

1. Розташуйте та посуньте **нову** кришку гальмівної педалі (1) над гальмівною педаллю.
2. Вирівняйте і встановіть **нову** накладку гальмівної педалі (2) за допомогою шпильки 5/16-18 і вставте її крізь кришку гальмівної педалі (1) і гальмівну педаль.
3. Установіть накидну стопорну гайку (4) і шайбу (3) на шпильку. Затягніть.
Крутний момент: 26 N·m (19 ft-lbs)