



CHRBTOVÁ OPIERKA SPOLUJAZDCA PRE KUFOR TOUR-PAK

VŠEOBECNÉ INFORMÁCIE

Číslo súprav

52300312, 52300314, 52300316, 52300317, 52300319,
52300334, 52300335, 52300359, 52300360, 52300567,
52300572, 52300574

Modely

Informácie o vhodnosti pre jednotlivé modely nájdete v maloobchodnom katalógu náhradných dielov a príslušenstva alebo v časti venovanej náhradným dielom a príslušenstvu na stránke www.harley-davidson.com (iba v angličtine).

Požiadavky na montáž

Ak sa už používa konektor prístrojového obvodu, vyžaduje sa tiež redukčný zväzok káblov spínaného obvodu (č. dielu 70264-94A).

Modely Touring 2014 – 2016: V prípade, že potrebujete nainštalovať konektor prístrojového obvodu pre **vyhrievaný kufor Tour-Pak**, musíte si samostatne zakúpiť predlžovací zväzok káblov (č. dielu 69200722). **☺ Súprava 52300317.**

Modely Touring 2017 a novšie: V prípade, že potrebujete nainštalovať konektor prístrojového obvodu pre **vyhrievaný kufor Tour-Pak**, musíte si samostatne zakúpiť predlžovací zväzok káblov (č. dielu 69201599). **☺ Súprava 52300317.**

⚠ VÝSTRAHA

Na správnej inštalácii tejto súpravy závisí bezpečnosť vodiča a spolujazdca. Ak daný postup presahuje vaše schopnosti alebo nemáte potrebné nástroje, zverte inštaláciu predajcovi motocyklov Harley-Davidson. Nesprávna inštalácia tejto súpravy môže mať za následok smrť alebo ťažké zranenie. (00308b)

POZNÁMKA

Tento návod odkazuje na informácie v servisnej príručke. Na túto montáž je potrebná servisná príručka pre tento model alebo modelový rok motocykla. Príručka je k dispozícii u predajcu motocyklov Harley-Davidson.

Obsah súpravy

Pozrite Obrázok 4, Obrázok 5, Tabuľka 1 a Tabuľka 2.

ELEKTRICKÉ PREŤAŽENIE

UPOZORNENIE

Nabíjací systém vozidla je možné preťažiť pridaním príliš veľkého množstva elektrického príslušenstva. Ak je v prevádzke príliš veľa spotrebičov, ktoré spotrebávajú viac elektrického prúdu, ako dokáže nabíjacia sústava vyprodukovať, môže takáto spotreba elektriny viesť k vybitiu batérie a spôsobiť poškodenie elektrickej sústavy motocykla. (00211d)

⚠ VÝSTRAHA

Počas inštalácie ľubovoľného elektrického príslušenstva dbajte na to, aby ste neprekročili prípustné hodnoty prúdu poistky alebo ističa, ktoré chráni príslušný upravovaný obvod. Prekročenie maximálneho prúdu môže zapríčiniť zlyhanie elektroniky, čo môže viesť k nehode s následkom smrti alebo ťažkého zranenia. (00310a)

Súprava chrbtovej opierky pre vyhrievaný kufor Tour-Pak č. 52300317 vyžaduje z elektrickej sústavy o **3,0 A** vyšší elektrický prúd.

PRÍPRAVA

⚠ VÝSTRAHA

Aby sa zabránilo neúmyselnému naštartovaniu motocykla, ktoré by mohlo spôsobiť smrť alebo ťažké zranenie, vyberte pred ďalším postupom hlavnú poistku. (00251b)

POZNÁMKA

- **Pre motocykle vybavené sirénou systému zabezpečenia:** Keď je bezkontaktný elektronický kľúč v dosahu motocykla, ZAPNITE spínač zapalovania. Po deaktivácii systému VYPNITE spínač zapalovania. **OKAMŽITE** vyberte hlavnú poistku podľa pokynov v servisnej príručke.
- **Pre motocykle BEZ sirény systému zabezpečenia:** Pri vyberaní hlavnej poistky postupujte podľa servisnej príručky.

MONTÁŽ CHRBTOVEJ OPIERKY

Kufor King Tour-Pak

1. Pozrite Obrázok 1. Zarovnajte tri skrutky bez hlavy na chrbtovej opierke (1) s vyvítanými otvormi vo veku kufra Tour-Pak. Utiahnite rukou pomocou prírubových poistných matic (2) a plochých podložiek (3) zo súpravy.
2. Ak chcete dosiahnuť čo najlepší vzhľad, vycentrujte a vyrovnajte chrbtovú opierku na veku kufra Tour-Pak.

3. Naskrutkujte poistné matice predpísaným uťahovacím momentom. Uťahnite.

Krútiaci moment: 11,3–14,7 N·m (100–130 in-lbs)

- a. **Súprava 52300317:** Pokračujte k časti **Ďalšie kroky pre vyhrievanú chrbtovú opierku**.
- b. **Všetky ostatné súpravy:** Pokračujte k časti **Všetky montáže**.

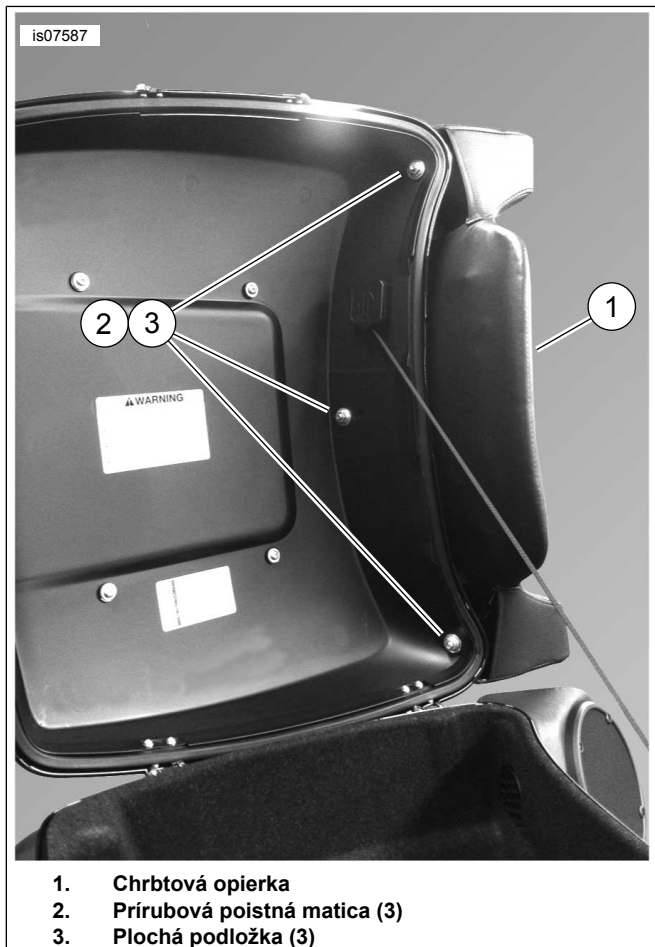

Obrázok 1. Chrbtová opierka namontovaná na veku kufra King Tour-Pak

Ďalšie kroky pre vyhrievanú chrbtovú opierku

- Otvorte veko kufra Tour-Pak. Vytiahnite káble chrbtovej opierky na plnú dĺžku.
- Vedte káble chrbtovej opierky takto:
 - Nad ľavým reproduktorom Tour-Pak, nahor k čelnej stene kufra Tour-Pak
 - Nadol k vnútornej strane reproduktora
 - Pod spodnou vypchávkou kufra Tour-Pak
 - Pozdĺž hlavného káblového zväzku smerom pod sedlo

3. **POZNÁMKA**

Na pripevnenie káblového zväzku sa odporúča použiť plastovú sponu s lepiacou plochou (č. dielu 69200342) a viazací pásik (č. dielu 10006).

Zatvorte veko kufra Tour-Pak. Pri zatváraní veka dbajte na to, aby nedošlo k priškripeniu káblového zväzku. Podľa potreby pripevnite káblový zväzok tak, aby bol vedený mimo veka.

4. Pozrite Obrázok 2. Zostavte konektor Deutsch vyhrievanej chrbtovej opierky. Konkrétne informácie o nasledujúcich zovšeobecnených krokoch nájdete v servisnej príručke.

- Zasuňte hrdlo zadného kábla (3) do krytu štvorcestnej zásuvky Deutsch (4) zo súpravy.
- Zasuňte červený vodič s vývodom (1) do dutinky 3.
- Zasuňte čierny vodič s vývodom (2) do dutinky 4.
- Namontujte vnútorné tesnenie (5).
- Zasuňte sekundárny poistný klin (6).
- Zasuňte tesniace zátky (7) do dutiniek 1 a 2.

5. Obstarajte si predlžovací zväzok káblov:

- Modely Touring 2014 – 2016:** (Č. dielu 69200722 na samostatné zakúpenie). Zasuňte osemcestný konektor Molex do konektora prístrojového obvodu [4A] na elektrickom paneli pod ľavým bočným krytom. Navedte štvorcestný konektor Deutsch na miesto pod sedlom.
- Modely Touring 2017 a novšie:** (Č. dielu 69201599 na samostatné zakúpenie). Zasuňte trojcestný konektor Molex do konektora prístrojového obvodu [325B] na elektrickom paneli pod pravým bočným krytom. Navedte štvorcestný konektor Deutsch na miesto pod sedlom.

6. Navedte konektor Deutsch vyhrievanej chrbtovej opierky pod sedlo a zapojte ho do štvorcestného konektora predlžovacieho zväzku káblov príslušenstva. Uložte káble tak, aby ich sedlo nepoškodilo. Pokračujte k časti **Všetky montáže**.

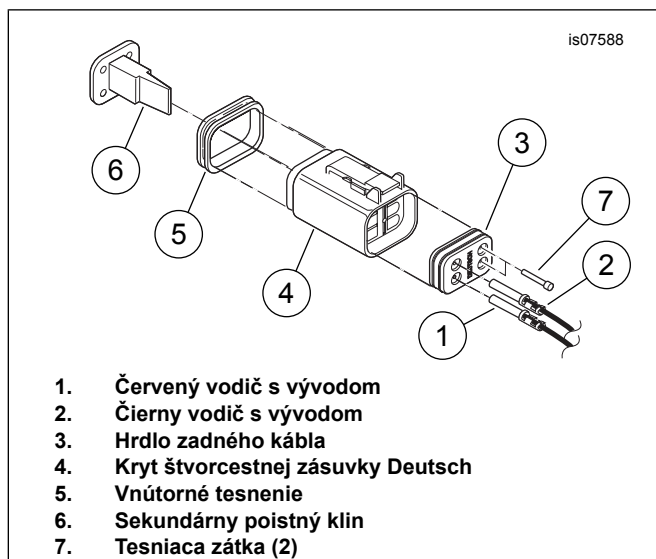

Obrázok 2. Zasuňte vývody do krytu zásuvky Deutsch

Skrátený kufr Tour-Pak

1. Pozrite Obrázok 3 . Zarovnajte tri skrutky bez hlavy na chrbtovej opierke (1) s vyvítanými otvormi vo veku kufru Tour-Pak. Uťahnite rukou pomocou prírubových poistných matic (2) zo súpravy.
2. Ak chcete dosiahnuť čo najlepší vzhľad, vycentrujte a vyrovnajte chrbtovú opierku na veku kufru Tour-Pak.
3. Uťahnite poistné matice. Uťahnite.
Krútiaci moment: 7,9–9 N·m (70–80 in-lbs)
 - a. Pokračujte k časti **Všetky montáže**.

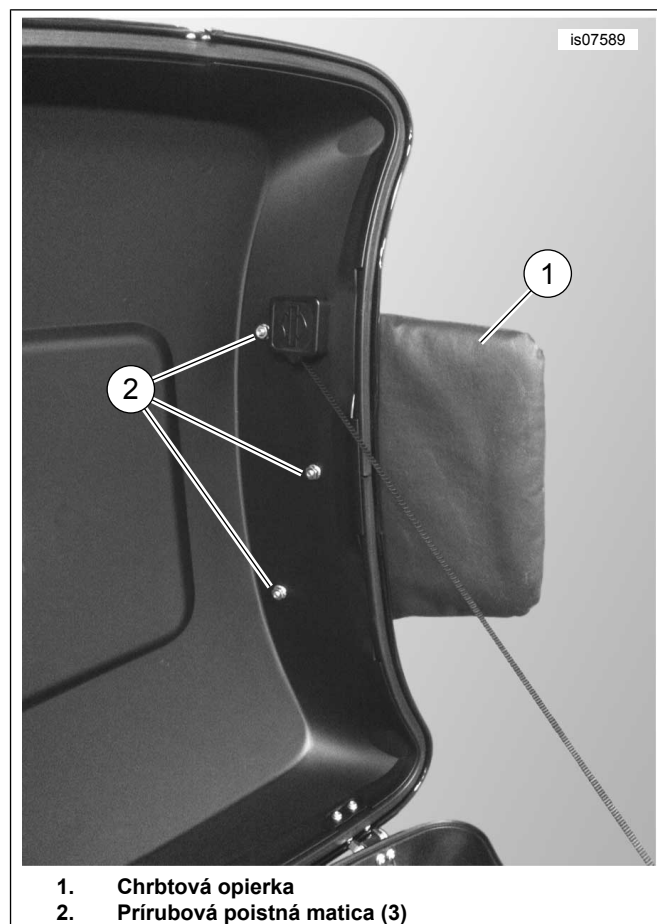

Obrázok 3. Chrbtová opierka namontovaná na veku skráteneho kufru Tour-Pak

Všetky montáže

POZNÁMKA

Pred namontovaním hlavnej poistky skontrolujte, či je spínač zapalovania vypnutý.

1. Pri montáži hlavnej poistky postupujte podľa servisnej príručky.
2. Zatvorte kryt kufru Tour-Pak. Skontrolujte správne zarovnanie chrbtovej opierky.
3. Namontujte sedlo podľa pokynov v servisnej príručke.

ODSKÚŠANIE A POUŽÍVANIE VYHRIEVANEJ CHRBTOVEJ OPIERKY

1. Nastavenie vyhrievania sa ovláda kolískovým spínačom na ľavej strane chrbtovej opierky. Otočte spínač zapalovania do polohy ON (zapnuté). Skontrolujte, či vyhrievaná chrbtová opierka funguje správne.
 - a. Keď je kolískový spínač v stredovej polohe, je vyhrievanie chrbtovej opierky vypnuté.
 - b. Stlačením dolnej časti spínača zapnete vyhrievanie na nízku teplotu (LOW).

- c. Stlačením hornej časti spínača zapnete vyhrievanie na vysokú teplotu (HIGH).
2. Otočte spínač zapaľovania do polohy ACCY (prístrojový režim). Kolískový spínač funguje rovnako ako v polohe ON (zapnuté).
3. Otočte spínač zapaľovania do polohy OFF (vypnuté). Chrbtová opierka neohreje v žiadnej polohe kolískového spínača.

SERVISNÉ DIELY

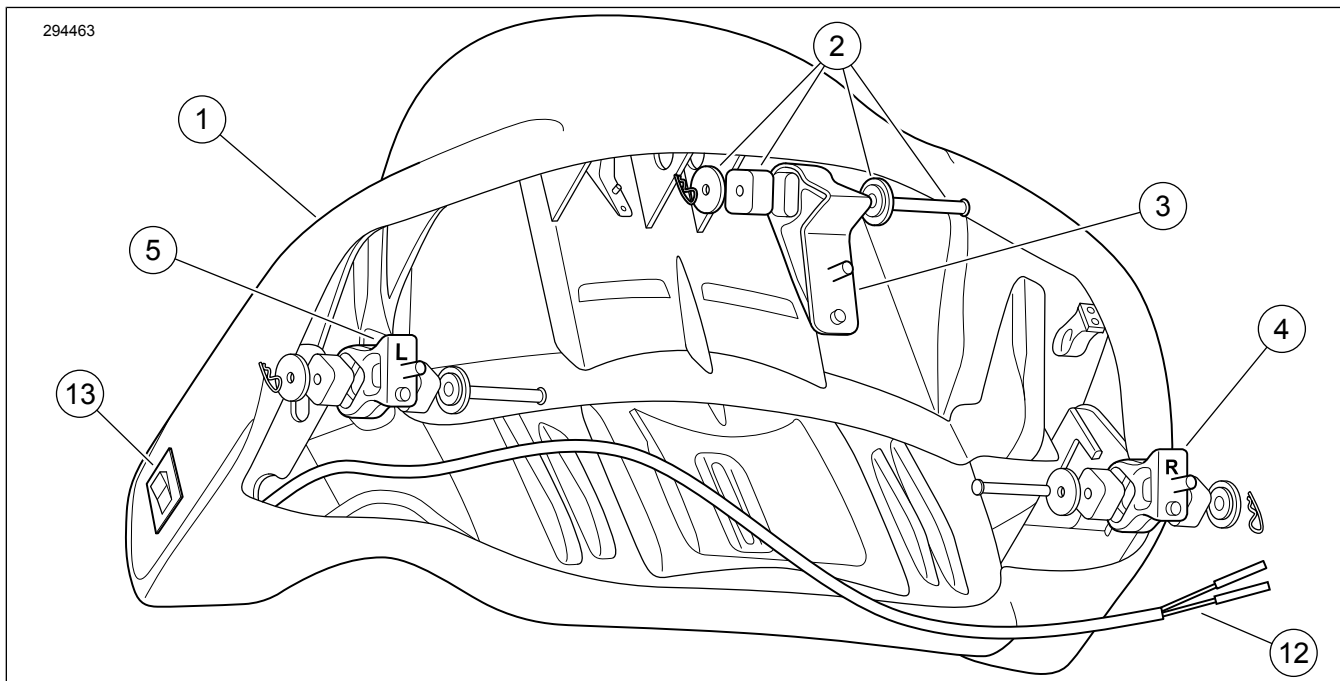

Obrázok 4. Servisné diely, súpravy chrbtovej opierky kufru King Tour-Pak 52300312, 52300314, 52300316, 52300317, 52300334, 52300574

Tabuľka 1. Servisné diely, súpravy chrbtovej opierky kufru King Tour-Pak 52300312, 52300314, 52300316, 52300317, 52300334, 52300574

Položka	Opis (množstvo)	Číslo dielu
1	Zostava chrbtovej opierky, všetky súpravy okrem 52300317 (zahŕňa položky 2 – 7) Zostava chrbtovej opierky, súprava 52300317 (zahŕňa položky 2 – 13)	Nepredáva sa samostatne Nepredáva sa samostatne
2	• Izolačná súprava, chrbtová opierka (3)	52300127
3	• Podpera, stredová	52300121
4	• Podpera, pravá	52300122
5	• Podpera, ľavá	52300123
6	• Prírubová matica poistná, 5/16"-18 (3) (nie je znázornená)	7531
7	• Podložka plochá, menovitý rozmer 5/16" (3) (nie je znázornená)	6026
Položky obsiahnuté iba v súprave 52300317:		
8	• Kryt štvorcového konektora Deutsch (znázornený na obr. 2)	72134-94GY
9	• Sekundárny zámok Deutsch (znázornený na obr. 2)	72154-94
10	• Vývod zásuvky Deutsch (2) (znázornený na obr. 2)	72191-94
11	• Uzatvárací kolík Deutsch (2) (znázornený na obr. 2)	72195-94
12	• Káblový zväzok, vyhrievaná chrbtová opierka	Nepredáva sa samostatne
13	• Spínač, vyhrievaná chrbtová opierka	Nepredáva sa samostatne

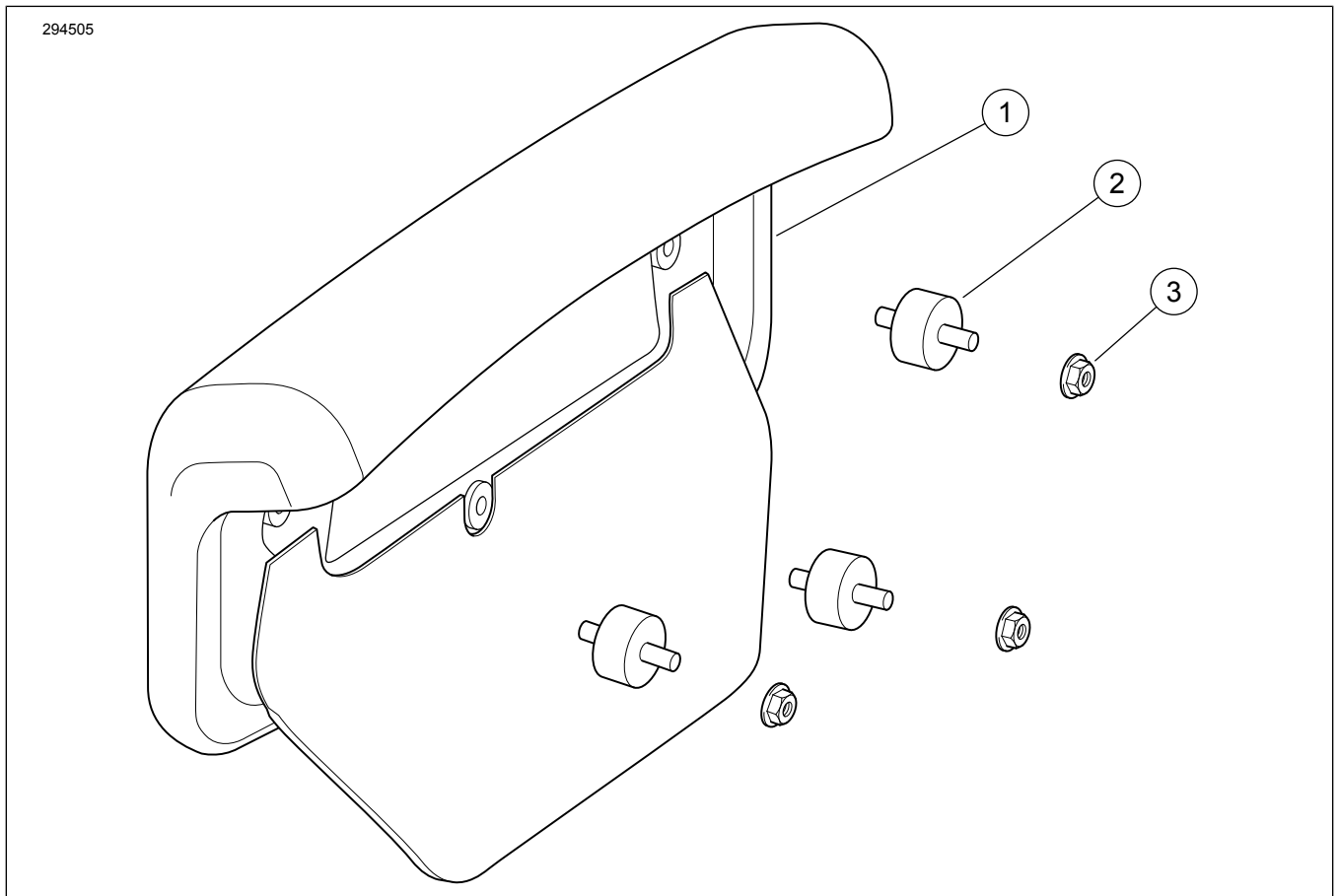

Obrázok 5. Servisné diely, súpravy chrbtovej opierky skráteneho kufra Tour-Pak 52300319, 52300335, 52300567, 52300572

Tabuľka 2. Servisné diely, súpravy chrbtovej opierky skráteneho kufra Tour-Pak 52300319, 52300335, 52300567, 52300572

Položka	Opis (množstvo)	Číslo dielu
1	Zostava chrbtovej opierky (zahŕňa položky 2 – 3)	Nepredáva sa samostatne
2	• Izolátor chrbtovej opierky (3)	52300323
3	• Prírubová matica poistná, 1/4"-20 (3)	7716