



## KOMPLET PRILAGODLJIVEGA ŠTIRITOČKOVNEGA ODSTRANLJIVEGA PODSTAVKA

### SPLOŠNE INFORMACIJE

Preglednica 1. Splošne informacije

Kompleti	Priporočeno orodje	Nivo znanja <sup>(1)</sup>	Čas
52300353, 52300354	Zaščitna očala, navorni ključ		1 ura

(1) Nujno je privijanje do maksimalnega navora ter druga srednje zahtevna orodja in tehnike

### VSEBINA KOMPLETA

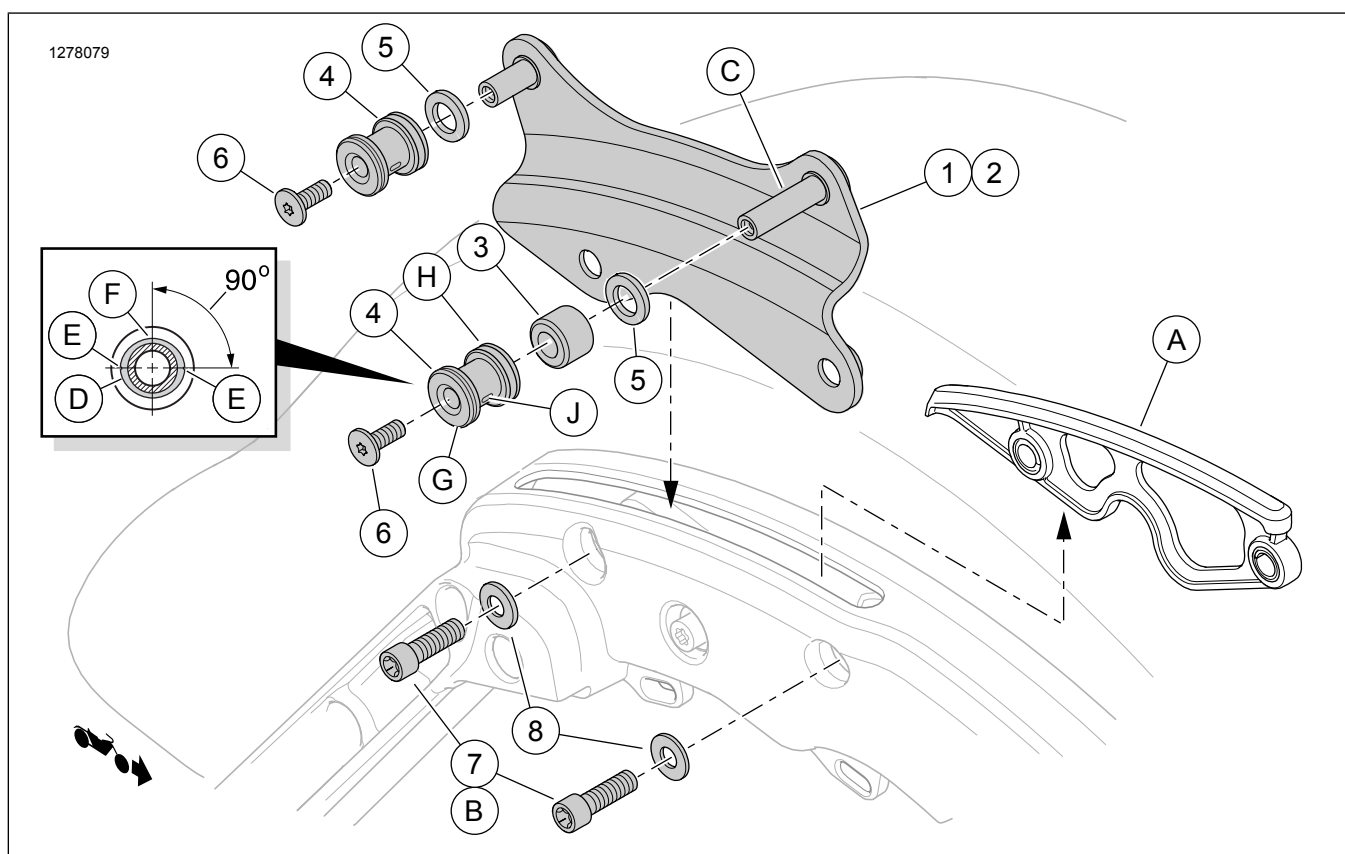

Slika 1. Vsebina kompleta: Komplet prilagodljivega štiritočkovnega odstranljivega podstavka



**Preglednica 2. Vsebina kompleta: Komplet prilagodljivega štiritočkovnega odstranljivega podstavka**

<input checked="" type="checkbox"/>	Del	Količina	Opis	Št. dela	Opombe
<input type="checkbox"/>	1	1	Sestav priklopne plošče, kromiran (desna stran, prikazan)	52300348	
<input type="checkbox"/>		1	Sestav priklopne plošče, črn (desna stran, prikazan)	52300355	
<input type="checkbox"/>	2	1	Sestav priklopne plošče, kromiran (leva stran, ni prikazan)	52300349	
<input type="checkbox"/>		1	Sestav priklopne plošče, črn (leva stran, ni prikazan)	52300356	
<input type="checkbox"/>	3	2	Distančnik, priklopna točka	12400059	
<input type="checkbox"/>	4	4	Priklopna točka	52300345	
<input type="checkbox"/>	5	4	Distančnik za prilagoditev širine, kromiran (izbirno, uporabite po potrebi)	10300079	
<input type="checkbox"/>	6	4	Pokrovni vijak s plosko glavo TORX, 1/4-20 x dolžina 16 mm (5/8 in)	10200322	14,2 N·m (126 in-lbs) Uporabite SREDNJE MOČNO TESNILNO SREDSTVO ZA NAVOJE LOCTITE 243 (MODRO)
<input type="checkbox"/>	7	4	Pokrovni vijak, glava TORX, 5/16-18 x dolžina 25 mm (1 in)	10200157	27,1 N·m (20 ft-lbs) Uporabite SREDNJE MOČNO TESNILNO SREDSTVO ZA NAVOJE LOCTITE 243 (MODRO) in ZELO MOČNO TESNILNO SREDSTVO ZA NAVOJE LOCTITE 262 (RDEČE)
<input type="checkbox"/>	8	4	Navadna podložka, pocinkana	6302	

**Elementi, navedeni v besedilu, ki niso vključeni v komplet**

<input checked="" type="checkbox"/>	A	2	Originalna oprema (OE) vstavek pokrova reže
<input checked="" type="checkbox"/>	B	4	OE vijak za pritrditev vstavka pokrova reže
<input checked="" type="checkbox"/>	C	2	Dolg zatič priklopne plošče
<input checked="" type="checkbox"/>	D	1	Plastični vstavek priklopne plošče (elipsasta oblika je pretirana za zagotovitev jasnosti)
<input checked="" type="checkbox"/>	E	1	Najbolj ohlajen položaj priklopne točke (vodoravno na tla)
<input checked="" type="checkbox"/>	F	2	Največji razpon prilagoditve priklopne točke 90 stopinj
<input checked="" type="checkbox"/>	G	1	Tanjša stran prirobnice priklopne točke za prilagajanje širine
<input checked="" type="checkbox"/>	H	1	Debelejša stran prirobnice priklopne točke za prilagajanje širine
<input checked="" type="checkbox"/>	J	2	Reža za radialno prilagajanje v plastičnem vložku

**SPLOŠNO**

**Modeli**

Za informacije o prileganju modelu si oglejte Maloprodajni katalog P&A ali razdelek Deli in dodatki na [www.harley-davidson.com](http://www.harley-davidson.com) (samo v angleščini).

Prepričajte se, da uporabljate najnovejšo različico navodil, ki je na voljo na: [www.harley-davidson.com/isheets](http://www.harley-davidson.com/isheets)

Obrnite se na Center za podporo strankam Harley-Davidson na številki 1-800-258-2464 (samo ZDA) ali 1-414-343-4056.

**Zahteve za vgradnjo**

Za ustreznost namestitve tega kompleta je pri nekaterih modelih motornih koles morda potreben ločen nakup drugih delov ali dodatkov. Za seznam potrebnih delov ali dodatkov za določen model glejte maloprodajni katalog P&A ali poglavje o delih in dodatkih na spletni strani [www.harley-davidson.com](http://www.harley-davidson.com) (samo v angleščini).

za pravilno namestitev tega kompleta sta potrebna SREDSTVO ZA NAVOJE IN TESNILNO SREDSTVO LOCTITE 262 VELIKA MOČ (RDEČE) (94759-99) in SREDSTVO ZA NAVOJE IN TESNILNO SREDSTVO LOCTITE 243 SREDNJA MOČ (MODRO) (99642-97) .

## ▲ OPOZORILO

Varnost voznika in sopotnika je odvisna od pravilne namestitve tega sklopa. Če sami ne zmorete opraviti postopka ali nimate ustreznega orodja, naj montažo opravi serviser Harley-Davidson. Napačna montaža tega sklopa lahko povzroči hude poškodbe ali smrt. (00308b)

## PRIPRAVITE

### ▲ OPOZORILO

Pred nadaljevanjem odstranite glavno varovalko, da preprečite nenameren vklop motocikla, ki lahko povzroči hude poškodbe ali smrt. (00251b)

1. Odstranite glavno varovalko.
  - a. **Z varnostno sireno:** ko je varnostni daljinski upravljalnik prisoten, obrnite stikalo za vžig v položaj ON (VKLOP). Ko je sistem deaktiviran, preklopite stikalo za vžig na OFF (IZKLOP). **TAKOJ** odstranite glavno varovalko po navodilih v priročniku za lastnika.
  - b. **BREZ varnostne sirene:** glejte priročnik za lastnika.
2. Odstranite sedežno torbo na desni strani.
3. Glejte Slika 1 . Na vsaki strani odstranite dva vijaka (B) s podpore za sedežno torbo.
4. Dvignite vstavke pokrova reže (A) z njihovih mest.

## MONTAŽA

### Namestite priklopne konzole

1. 

*OPOMBA*

*Dolgi zatič (C) se namesti proti sprednjemu delu vozila.*

Vstavite sestava priklopne plošče (1, 2) v reže v podpori sedežne torbe na ustrezni strani.
2. Namestite podložko (8) na vsak vijak (7).
3. Na navoje vijakov nanesite 2 ali 3 kapljice navojnega tesnila.

Potrošni material: SREDSTVO ZA NAVOJE IN TESNILNO SREDSTVO LOCTITE 262 VELIKA MOČ (RDEČE) (94759-99)
4. Pritrdite sestava priklopne plošče (1, 2) na ustrezno mesto z vijaki (7) in podložkami (8). Privijte.

Navor: 27,1 N·m (20 ft-lbs)

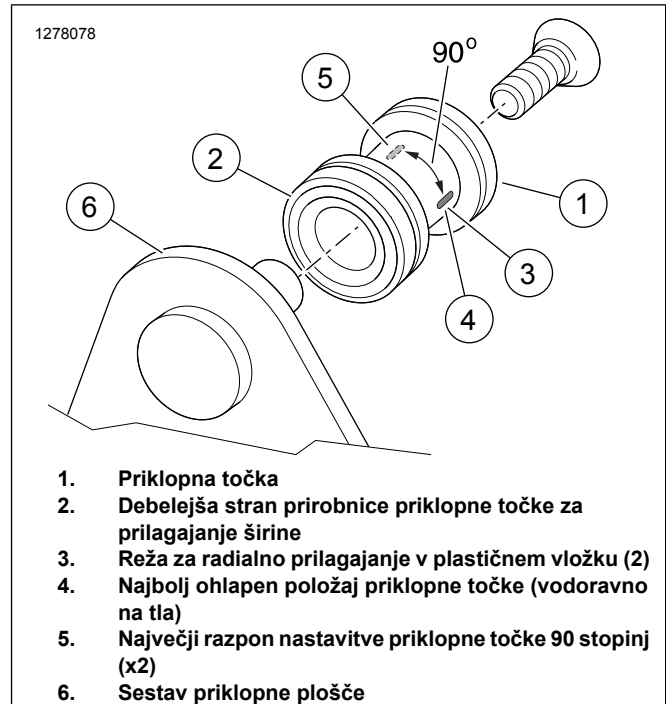

Slika 2. Namestitev priklopne točke

5. 

*OPOMBA*

*Glejte Slika 1 . V tem trenutku ne nameščajte z distančniki za prilagajanje širine (5).*

Namestite priklopne točke.

- a. Potisnite distančnik (3) na dolgi zatič (C) vsake priklopne plošče.
- b. Potisnite priklopno točko (4), najprej **debelejšo** prirobnico (H), na posamezne zatiče priklopne plošče.
- c. Namestite vijake (6) na zatiče priklopne plošče.
- d. Glejte Slika 2 . Zavrtite vsako priklopno točko v položaj, v katerem so zareze obrnjene vodoravno (4).
- e. Tesno privijte vijake.

### Preverite poravnanoost in tesnost priklopne točke

*OPOMBA*

*Glejte Slika 2 .*

- *Prednje priklopne točke omogočajo prilagajanje navpičnega in enojnega stojala.*
  - *Zadnje priklopne točke omogočajo prilagajanje dvojnega pokončnega stojala.*
1. Namestite snemljiv dodatek po navodilih v kompletu snemljivega dodatka.
  2. Če so priklopne točke preveč narazen:
    - a. Odstranite dodatek.

- b. Glejte Slika 1 . Odstranite vijak (6) in priklopno točko (4) iz vseh štirih zatičev priklopne plošče.
- c. Namestite priklopno točko, najprej **tanjšo** prirobnico, na vsak zatič priklopne točke.
- d. Na navoje vseh vijakov (6) nanesite 2 ali 3 kapljice navojnega tesnila. Namestite vijake.

SREDSTVO ZA NAVOJE IN TESNILNO SREDSTVO  
LOCTITE 243 SREDNJA MOČ (MODRO) (99642-97)

- e. Glejte Slika 2 . Zavrtite vsako priklopno točko v položaj, v katerem so zareze obrnjene vodoravno (4). Tesno privijte vijake.

3. Če so priklopne točke preblizu skupaj:

- a. Glejte Slika 1 . Odstranite vse komponente iz vseh štirih zatičev priklopnih točk.
- b. Namestite distančnike za prilagajanje širine (5) na vse priklopne točke.
- c. Namestite distančnik (3) na daljši zatič (C) vsake priklopne točke.
- d. Namestite priklopno točko (najprej **debelejšo** prirobnico) na vsak zatič priklopne točke.
- e. Na navoje vseh vijakov (6) nanesite 2 ali 3 kapljice navojnega tesnila. Namestite vijake.

SREDSTVO ZA NAVOJE IN TESNILNO SREDSTVO  
LOCTITE 243 SREDNJA MOČ (MODRO) (99642-97)

- f. Glejte Slika 2 . Zavrtite vsako priklopno točko v položaj, v katerem so zareze obrnjene vodoravno (4). Tesno privijte vijake.

4. **OPOMBA**

*Položaj (5) je najtesnejši položaj, ki ga lahko dosežejo priklopne točke. Položaj (4) je najohlapnejši položaj, ki ga lahko dosežejo priklopne točke.*

Če dodatka ni mogoče tesno pritrditi na priklopne točke:

- a. Popustite vijake (6).
- b. Glejte Slika 2 . Priklopne točke (1) rahlo zavrtite iz vodoravnega položaja (4).
- c. Preverite prileganje snemljivega dodatka.
- d. Nadalje rahlo zavrtite proti navpičnemu položaju (5) stran od vodoravnega položaja (4), dokler na vsakem mestu ne dosežete tesnega prileganja.

- 5. Glejte Slika 1 . Pritrdite vijake zatičev priklopne plošče (6). Privijte.

Navor: 14,2 N·m (126 **in-lbs**)

## DOPOLNITE

### OPOMBA

*Za preprečitev možnosti poškodb zvočnega sistema se **pred** namestitvijo glavne varovalke prepričajte, da je vžig IZKLOPLJEN.*

- 1. Namestite glavno varovalko. Glejte lastnikov priročnik.
- 2. Namestite torbe. Glejte lastnikov priročnik.

## VZDRŽEVANJE

Priklopne točke se sčasoma obrabijo, kar povzroči, da snemljivi dodatek postane ohlapen in začne ropotati. Privijte prileganje po naslednji metodi.

- 1. Glejte Slika 1 . Zabeležite trenutni položaj utora v vseh priklopnih točkah. Odstranite vijake (6) iz vseh štirih zatičev priklopne plošče.

2. **OPOMBA**

*Pred namestitvijo navojnega tesnila na navoje vijakov odstranite navojno tesnilo z vijakov priklopne točke in navojev montažnih lukenj.*

Na navoje vseh vijakov (6) nanesite 2 ali 3 kapljice navojnega tesnila.

Potrošni material: SREDSTVO ZA NAVOJE IN TESNILNO SREDSTVO LOCTITE 243 SREDNJA MOČ (MODRO) (99642-97)

- 3. Namestite priklopne točke, vijake in distančnike (če obstajajo). S prsti privijte, kolikor lahko.
- 4. Če utori **niso** v navpičnem položaju (F), rahlo zavrtite priklopne točke in utore premaknite proti (F), dokler na vseh mestih ne dosežete tesnega prileganja snemljivega dodatka.

- 5. Privijte vijake priklopne točke (6). Privijte.

Navor: 14,2 N·m (126 **in-lbs**)

6. **OPOMBA**

*Pred namestitvijo navojnega tesnila na navoje vijakov odstranite navojno tesnilo z vijakov priklopne točke in navojev montažnih lukenj.*

Če **so** vstavitvene reže priklopne točke v navpičnem položaju (F):

- a. Odstranite vijake (6) iz vseh štirih zatičev priklopne plošče.
- b. Zavrtite vsako priklopno točko, da **druga** reža doseže položaj (E).
- c. Na navoje vseh vijakov (6) nanesite 2 ali 3 kapljice navojnega tesnila.  
  
SREDSTVO ZA NAVOJE IN TESNILNO SREDSTVO  
LOCTITE 243 SREDNJA MOČ (MODRO) (99642-97)
- d. Namestite vijake in distančnike (če obstajajo). S prsti privijte, kolikor lahko.

- e. Preverite snemljivi dodatek v vsaki priklopni točki, pri čemer režo zavrtite proti (F), dokler na vsakem mestu ne dosežete tesnega prileganja snemljivega dodatka.
  - f. Privijte vijake (6). Privijte.  
Navor: 14,2 N·m (126 **in-lbs**)
7. Če po več prilagoditvah snemljivi dodatek še naprej ropota ali ostane ohlapen, zamenjajte priklopne točke.