



# ИНСТРУКЦИИ

94100247

2022-02-22



## ПОДНОЖКИ ADVERSARY — ВОДИТЕЛЬСКАЯ

### ОБЩАЯ ИНФОРМАЦИЯ

Таблица 1. Общие сведения

Комплекты	Предлагаемые инструменты	Уровень квалификации <sup>(1)</sup>
50502252, 50502253, 50502254, 50502255	Защитные очки	

(1) Требуется самые простые инструменты и методы

### СОСТАВ КОМПЛЕКТА



Рисунок 1. Содержимое комплекта Подножки Adversary Footpegs — Водительская

Таблица 2. Содержимое комплекта Подножки Adversary Footpegs — Водительская

Перед установкой или снятием элементов с транспортного средства убедитесь, что в комплекте присутствуют все компоненты.					
<input checked="" type="checkbox"/>	Позиция	Кол-во	Описание	№ детали	Примечание
<input type="checkbox"/>	1	1	Подножка, левая, серая, маленькая	50502376	
<input type="checkbox"/>			Подножка, левая, серая, большая	50502387	
<input type="checkbox"/>			Подножка, левая, черная, маленькая	50502375	
<input type="checkbox"/>			Подножка, левая, черная, большая	50502386	
<input type="checkbox"/>	2	1	Подножка, правая, серая, маленькая	50502374	
<input type="checkbox"/>			Подножка, правая, серая, большая	50502385	
<input type="checkbox"/>			Подножка, правая, черная, маленькая	50502373	
<input type="checkbox"/>			Подножка, правая, черная, большая	50502384	
Позиции, упомянутые в тексте, но не включенные в комплект					
<input checked="" type="checkbox"/>	A	2	Оригинальное оборудование (ОЕ) Палец		
<input checked="" type="checkbox"/>	B	2	ОЕ Пружина возврата		

### ОБЩИЕ СВЕДЕНИЯ

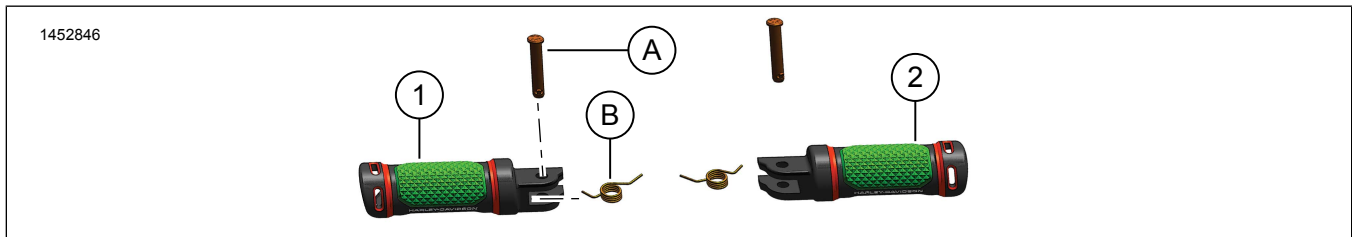
#### Модели

Информацию о применимости к конкретным моделям см. в каталоге Запасные части и аксессуары (P&A) для розничной торговли или в разделе «Запасные части и аксессуары» на сайте [www.harley-davidson.com](http://www.harley-davidson.com).

Убедитесь, что вы используете самую последнюю версию инструкционной карты. Она доступна по адресу: [h-d.com/isheets](http://h-d.com/isheets)

Свяжитесь с центром поддержки клиентов Harley-Davidson по номеру телефона 1-800-258-2464 (только США) или 1-414-343-4056.



## Требования к установке

### ⚠ ПРЕДУПРЕЖДЕНИЕ

От правильной установки этого комплекта зависит безопасность водителя и пассажира. Если у вас нет возможности выполнить данную процедуру или нет в наличии нужных инструментов, обратитесь к дилеру Harley-Davidson для выполнения установки. Неправильная установка этого комплекта может привести к серьезным травмам или смертельному исходу. (00308b)

## СНИМИТЕ

1. Выньте палец (А) подножки для водителя.
  - a. Рисунок 2 Найдите стопорный выступ.
  - b. Вставьте стопорный выступ нажатием.
  - c. При помощи небольшой отвертки протолкните наверх и выньте палец.



Рисунок 2. Стопорный выступ пальца

### ⚠ ПРЕДУПРЕЖДЕНИЕ

При снятии или установке пружины надевайте защитные очки. Натяжение пружины может стать причиной выброса пружины и подсоединенных к ней компонентов или ручных инструментов, что может привести к серьезным травмам или гибели людей. (00477с)

2. Выньте ОЕ подножки для водителя.
  - a. Накройте область расположения пружины возврата (В) подножки в сборе технической салфеткой.
  - b. См. Рисунок 3 или Рисунок 4 . Вынув подножку в сборе, снимите узел с кронштейна.
  - c. Отложите пружину возврата для дальнейшего использования.

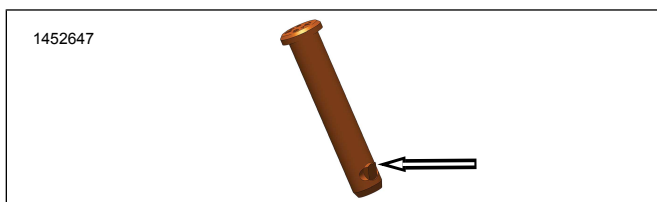

Рисунок 3. Подножка для водителя (правая)



Рисунок 4. Подножка для водителя (левая)

## УСТАНОВКА

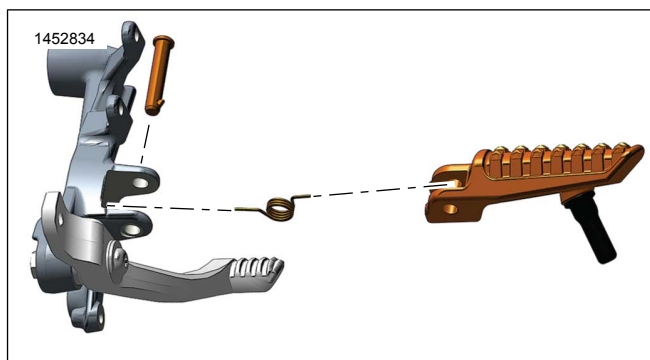
1. Расположите **новую** подножку в сборе (1 или 2).
2. См. Рисунок 5 или Рисунок 6 . Расположите пружину возврата (В) в подножке в сборе.
3. Выровняйте пружину возврата с отверстием кронштейна.

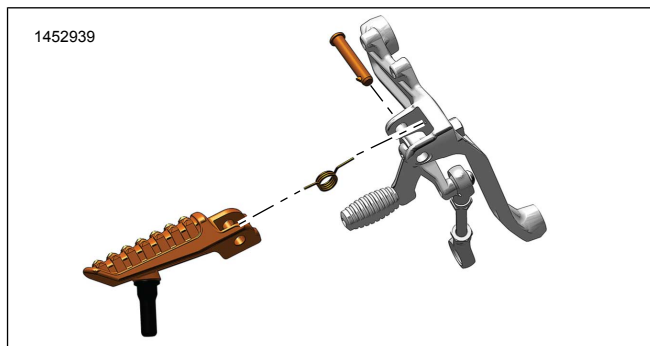

Рисунок 5. Расположение пружины возврата, справа



Рисунок 6. Расположение пружины возврата, слева

4. Вставьте подножку в сборе в кронштейн.
5. Расположите подножку в сборе таким образом, чтобы она была совмещена с отверстием для пальца.
6. Установите палец (А) с верхней стороны кронштейна.
  - а. Убедитесь, что стопорный выступ пальца полностью встал на место.

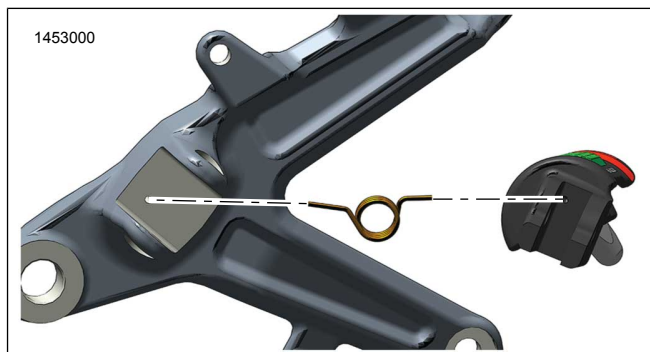
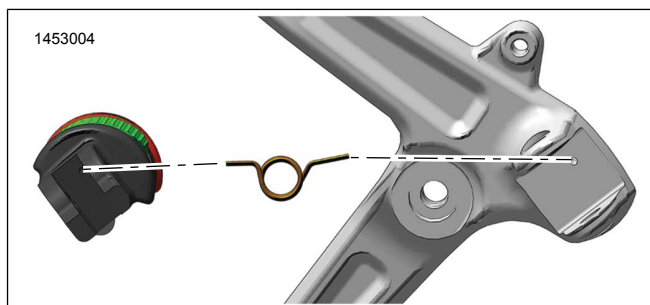
## **ЗАВЕРШЕНИЕ**

1. Проверьте правильность работы.
  - а. Поднимите подножку в сборе. Пружина возврата должна вернуть подножку на место.