



СЪЕМНОЕ ВЕРХНЕЕ ОТДЕЛЕНИЕ

ОБЩАЯ ИНФОРМАЦИЯ

Таблица 1. Общие сведения

Комплекты	Предлагаемые инструменты	Уровень квалификации ⁽¹⁾
53000751	Защитные очки, динамометрический ключ	

(1) Требуется затяжка до значения крутящего момента или умеренное использование других инструментов и техник

СОСТАВ КОМПЛЕКТА



Рисунок 1. Содержимое комплекта Съемное верхнее отделение



Таблица 2. Содержимое комплекта Комплект съемного верхнего отделения

<input checked="" type="checkbox"/> Перед установкой или снятием элементов с транспортного средства убедитесь, что в комплекте присутствуют все компоненты.					
Позиция	Кол-во	Описание	№ детали	Примечание	
<input type="checkbox"/>	1	Крышка	Не продается отдельно		
<input type="checkbox"/>		Основание	Не продается отдельно		
<input type="checkbox"/>	2	Комплект спинки сиденья	52300680		
<input type="checkbox"/>	3	Запорное устройство без ключа (включает позиции 4–9, 17, 18, 21)	90300167		
<input type="checkbox"/>	4	Подузел цилиндра	Не продается отдельно		
<input type="checkbox"/>	5	Пружина переключателя	Не продается отдельно		
<input type="checkbox"/>	6	Переключатель	Не продается отдельно		
<input type="checkbox"/>	7	Винт	Не продается отдельно		
<input type="checkbox"/>	8	Гайка	Не продается отдельно		
<input type="checkbox"/>	9	Смазка (не показана)	Не продается отдельно	Смазка Kluber: <ul style="list-style-type: none"> • CENTOPLEX 1 DL 1 куб. см/1 мл/0,03 унции • Соблюдайте разумные стандарты промышленной гигиены • Вымойте руки после обработки • Берегите глаза • Химический состав: Минеральное масло, литиево-кальциевое мыло 	
<input type="checkbox"/>	10	Комплект крепления	53000812		
<input type="checkbox"/>	11	Комплект защелки	53000851		
<input type="checkbox"/>	12	Комплект прокладки	53000852		
<input type="checkbox"/>	13	Наклейка, предупреждающая	14002719		
<input type="checkbox"/>	14	Комплект крепления запорного цилиндра (включает позиции 15, 16, 19, 20)	Не продается отдельно		
<input type="checkbox"/>	15	Корпус	Не продается отдельно		
<input type="checkbox"/>	16	Пружина с блокировкой	Не продается отдельно		
<input type="checkbox"/>	17	Винт	Не продается отдельно		
<input type="checkbox"/>	18	Шайба	Не продается отдельно		
<input type="checkbox"/>	19	Пластиковая крышка	Не продается отдельно		
<input type="checkbox"/>	20	Винт, пластиковая крышка	Не продается отдельно		
<input type="checkbox"/>	21	Стопорная шайба	Не продается отдельно		
<input type="checkbox"/>	22	Фиксирующий переключатель	Не продается отдельно	Не требуется для установки запорного комплекта верхнего отделения	

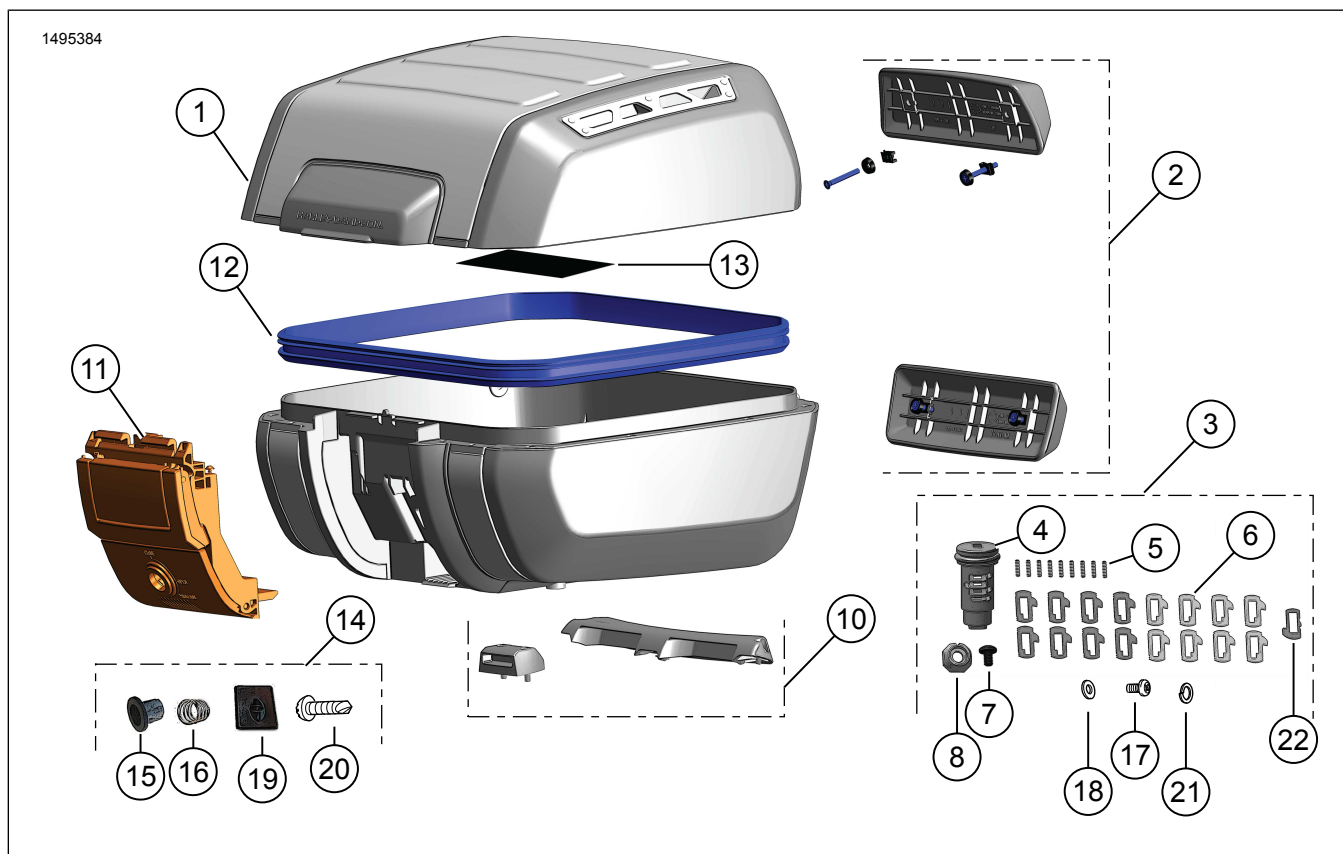
ОБЩИЕ СВЕДЕНИЯ

Модели

Информацию о применимости к конкретным моделям см. в каталоге Запасные части и аксессуары (P&A) для розничной торговли или в разделе «Запасные части и аксессуары» на сайте www.harley-davidson.com.

Убедитесь, что вы используете самую последнюю версию инструкционной карты. Она доступна по адресу: h-d.com/isheets

Свяжитесь с центром поддержки клиентов Harley-Davidson по номеру телефона 1-800-258-2464 (только США) или 1-414-343-4056.

▲ ПРЕДУПРЕЖДЕНИЕ

Смотрите раздел **АКСЕССУАРЫ И ГРУЗ** в разделе **БЕЗОПАСНОСТЬ ПРЕЖДЕ** всего в руководстве пользователя. Неправильное распределение груза или ненадлежащая установка дополнительного оборудования могут привести к поломке деталей и негативно повлиять на устойчивость, управляемость и характеристики мотоцикла, став причиной серьезных травм или гибели людей. (00021c)

- Не превышайте 10 кг общего веса сумки, содержимого и навесного оборудования.
- Периодически проверяйте нагрузку.

▲ ПРЕДУПРЕЖДЕНИЕ

Не превышайте полную разрешенную массу транспортного средства (GVWR) или максимально разрешенную нагрузку на ось (GAWR). Превышение данных нагрузок может привести к поломке деталей и негативно повлиять на устойчивость, управляемость и характеристики мотоцикла, став причиной серьезных травм или гибели людей. (00016f)

Требования к установке

Отдельная покупка комплекта для монтажа (№ детали: 53000800).

▲ ПРЕДУПРЕЖДЕНИЕ

От правильной установки этого комплекта зависит безопасность водителя и пассажира. Если у вас нет возможности выполнить данную процедуру или нет в наличии нужных инструментов, обратитесь к дилеру Harley-Davidson для выполнения установки. Неправильная установка этого комплекта может привести к серьезным травмам или смертельному исходу. (00308b)

УСТАНОВКА

Установка замка с ключом

1. Рисунок 2 Откройте верхнее отделение и найдите замок.
 - a. Потяните за красный выступ (1), чтобы вытащить ручку (2).

- b. Потяните рычаг (3) под ручкой, чтобы открыть крышку.

2. Рисунок 3 Определите Оригинальное оборудование (OE) глубину разреза ключа транспортного средства на каждой станции ключа.

ПРИМЕЧАНИЕ

Ключевые станции 1 и 2 не используются для замков верхнего отделения.

3. Запишите значения в Таблица 3.
4. Таблица 3 Запишите коды глубины ключа из Рисунок 3 на основе измеренной глубины разреза.

ПРИМЕЧАНИЕ

Кодами глубины разреза будут вторые цифры чисел.

- a. **Станции 7,6,3:** эти станции используют переключатель #11–14.
- b. **Станции 8,5,4:** эти станции используют переключатель #21–24.

5. Рисунок 4 Установите пружины переключателя (5), см. Рисунок 1, в отверстия на станциях 3, 6 и 7 на стороне (A) подузла цилиндра.

6. Рисунок 4 Установите переключатели (6), см. Рисунок 1, #11–14 на станциях 3, 6 и 7 согласно числам, определенным в Таблица 3.

ПРИМЕЧАНИЕ

Поместите кусок ленты или удерживайте установленные пружины и переключатели пальцем, чтобы зафиксировать их на месте перед установкой на противоположной стороне подузла цилиндра.

7. Рисунок 4 Установите пружины переключателя (5), см. Рисунок 1, в отверстия на станциях 4, 5 и 8 на стороне (B) подузла цилиндра.

8. Рисунок 4 Установите переключатели (6), см. Рисунок 1, #21–24 на станциях 4, 5 и 8 согласно числам, определенным в Таблица 3.

9. Рисунок 5 Зафиксировав все переключатели на месте, установите ключ в собранный подузел цилиндра.

10. Убедитесь, что все переключатели собраны правильно.

ПРИМЕЧАНИЕ

Когда ключ полностью вставлен, все переключатели должны быть на уровне с внешним диаметром цилиндра. Обратите внимание на переключатели, расположенные не на одном уровне. Если переключатель располагается высоко на стороне пружины, замените следующим с большим числом. Если переключатель располагается высоко на противоположной стороне, замените следующим с меньшим числом.

11. Нанесите ровный слой смазки вокруг внешнего диаметра области переключателя.

Таблица 3. Инструкции по работе с замком с ключами

Станция	с клеймом	Измеренная глубина	Код глубины	Переключатель №
3	A			1
4	B			2
5	B			2
6	A			1
7	A			1
8	B			2



1. Красный выступ
2. Ручка
3. Рычаг

Рисунок 2. Открытие верхнего отделения

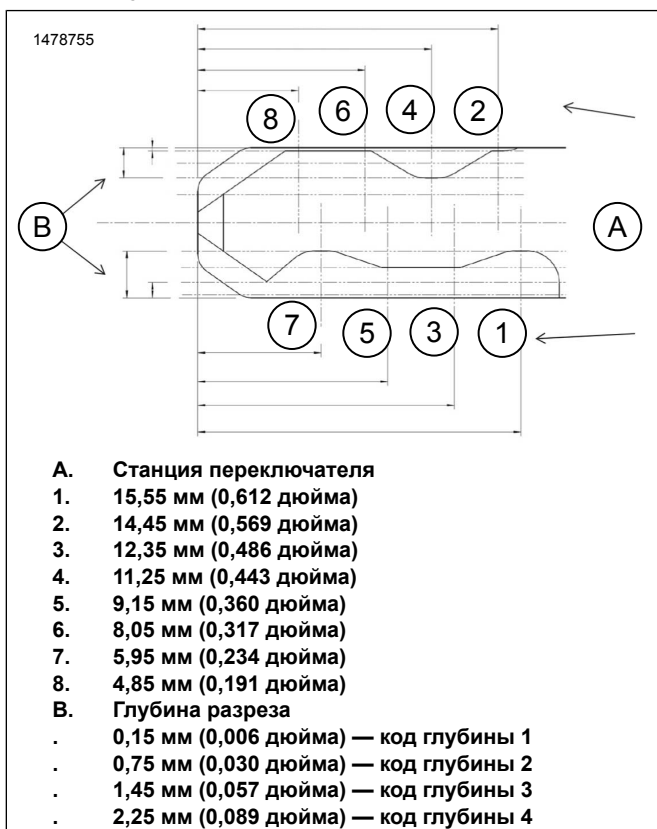

- A. Станция переключателя**
1. 15,55 мм (0,612 дюйма)
 2. 14,45 мм (0,569 дюйма)
 3. 12,35 мм (0,486 дюйма)
 4. 11,25 мм (0,443 дюйма)
 5. 9,15 мм (0,360 дюйма)
 6. 8,05 мм (0,317 дюйма)
 7. 5,95 мм (0,234 дюйма)
 8. 4,85 мм (0,191 дюйма)
- B. Глубина разреза**
- 0,15 мм (0,006 дюйма) — код глубины 1
 - 0,75 мм (0,030 дюйма) — код глубины 2
 - 1,45 мм (0,057 дюйма) — код глубины 3
 - 2,25 мм (0,089 дюйма) — код глубины 4

Рисунок 3. Диаграмма ключевого кода



Рисунок 4. Места установки пружины и переключателя (стандартные)



1. Винт
2. Стопорная шайба
3. Шайба
4. Подузел запорного цилиндра
5. Переключатели, установленные и на одном уровне
6. Уплотнительное кольцо
7. Ключ

Рисунок 5. Собранный замок с ключом

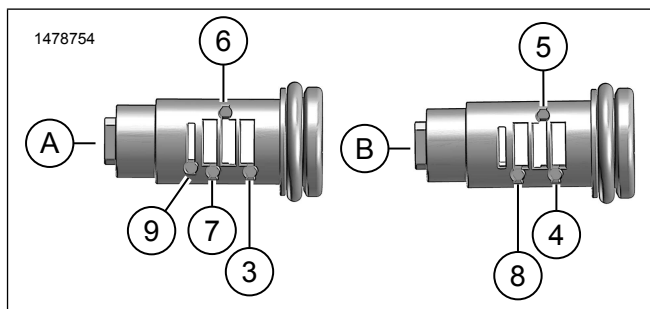
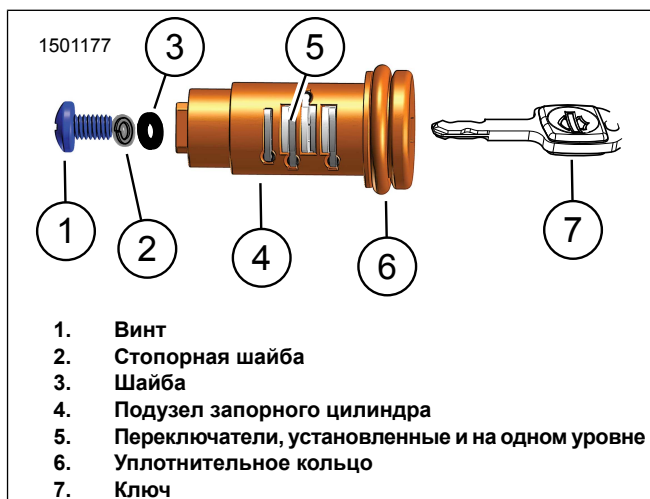
Установка замка и верхнего отделения

1. Рисунок 8 Расположите ротор, задайте положение разблокировки.
 - a. Рисунок 6 Потяните рычаг разблокировки, чтобы получить доступ к ротору (1).
 - b. Рисунок 7 Задайте положение ротора (1) вручную.
2. Рисунок 9 Установите корпус (2) и пружину с блокировкой (3) на запорный цилиндр (1).
 - a. Рисунок 7 Совместите три паза (2) на корпусе с тремя зубьями (3) на рычаге разблокировки.
3. Рисунок 8 Установите стопорную гайку.
 - a. Расположите фиксирующий переключатель (1) в позиции разблокировки (2).

b. Квадратный выступ на замке должен быть сопряжен с квадратным отверстием на роторе (3).

с. Удерживайте на месте рукой.

4. Рисунок 9 Установите шайбу (4), стопорную шайбу (6) и винт (5). Затяните от руки.

5. Проверьте вращение и функциональность запорного цилиндра.

6. Рисунок 10 Установите крышку (2) и винт (1). Затяните от руки.

7. Рисунок 12 Снимите красный выступ (1).

8. Рисунок 11 После установки замка ключ можно удалить в положении 1 или 2.



Рисунок 6. Доступ к ротору



Рисунок 7. Корпус

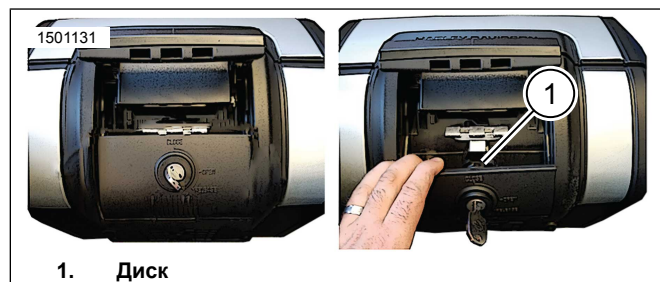

Рисунок 8. Переключатель разблокировки: позиция разблокировки

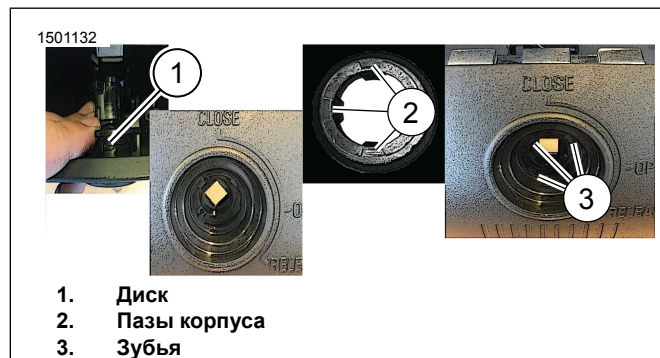

Рисунок 9. Установка замка для верхнего отделения

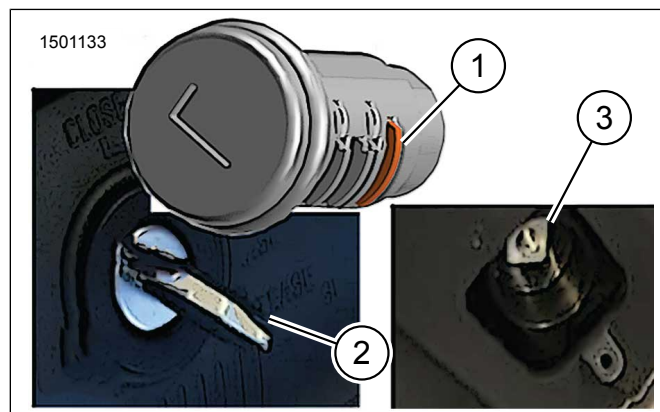

Рисунок 10. Установка внутренней крышки

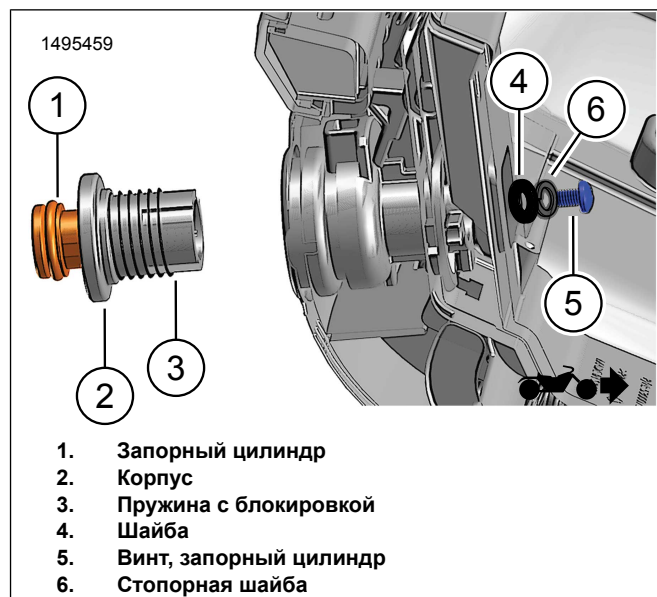

Рисунок 11. Положения замка (стандартные)

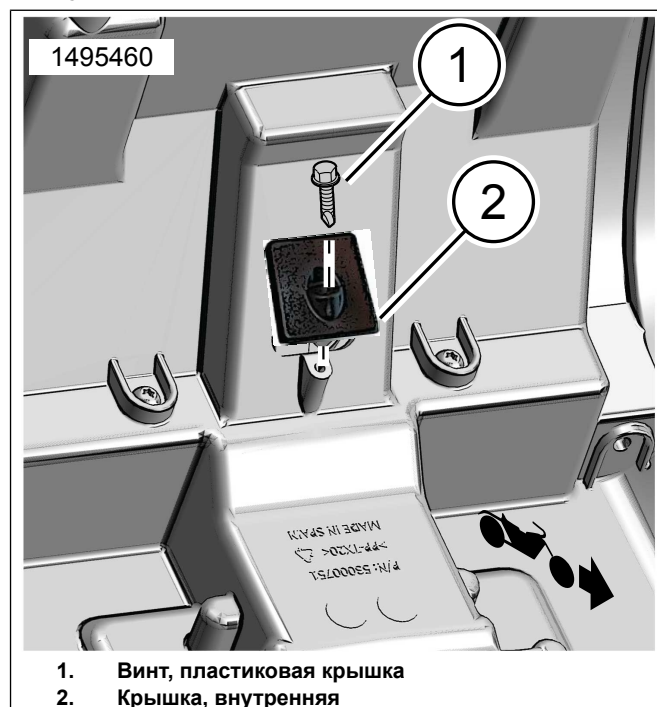

Рисунок 12. Ручка верхнего отделения

Установка верхнего отделения

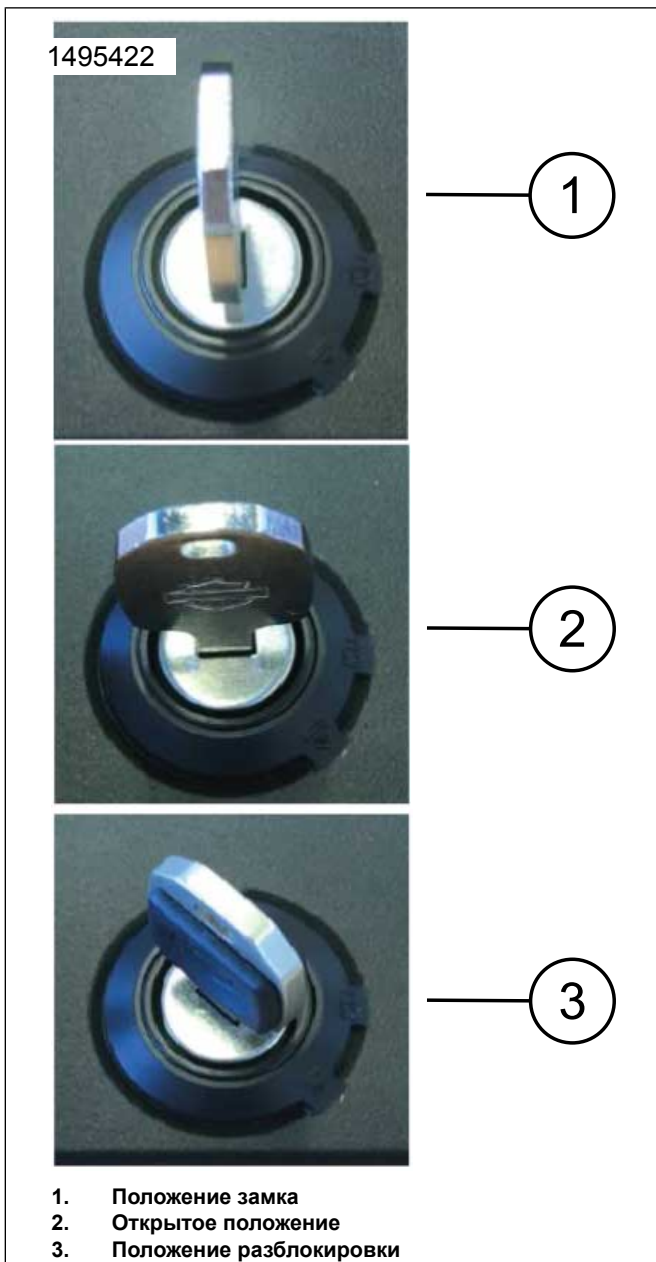
1. Рисунок 13 Установите комплект для монтажа на монтажный кронштейн.
 - a. Прикрепите защелку (3) тремя винтами (2) на переднюю часть монтажного кронштейна (1). Затяните.
Крутящий момент: 5,4–6,6 N·m (48–58 in-lbs)
 - b. Прикрепите крюк (4) винтами (5) к задней части монтажного кронштейна (1). Затяните.
Крутящий момент: 5,4–6,6 N·m (48–58 in-lbs)
2. Расположите верхнее отделение в центре монтажного кронштейна.
3. См. Рисунок 13 и Рисунок 14 . Продвиньте верхнее отделение к передней защелке (3) и покачивайте его, наклоняя вниз, пока оно не защелкнется задним крюком (4).



Рисунок 13. Комплект крепления (53000812)



Рисунок 14. Установка верхнего отделения

ПОЛОЖЕНИЯ ЗАМКА

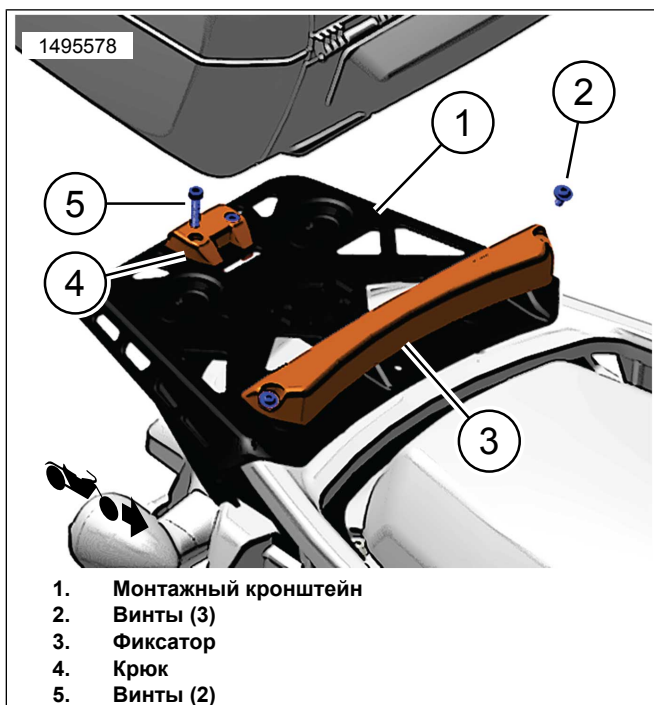
1. **Закрытое положение:** отделение заблокировано.
2. **Открытое положение:** отделение разблокировано.
 - a. Открыть отделение: нажмите на запорный цилиндр.
 - b. Появится основная ручка.
 - c. Потяните рычаг под ручкой, чтобы открыть крышку.
3. **Положение разблокировки:** снятие фиксации с рычага разблокировки.

4. Снимите отделение с транспортного средства.
 - a. Поверните ключ в положение разблокировки.
 - b. Нажмите на запорный цилиндр.
 - c. Появится основная ручка.
 - d. Потяните рычаг разблокировки, поднимите отделение и снимите его с транспортного средства.

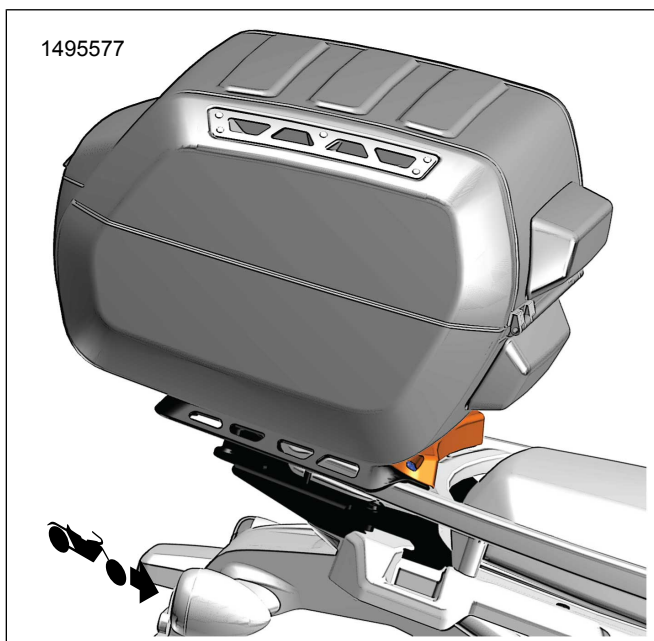
ПРИМЕЧАНИЕ

Перед поездкой убедитесь, что отделение полностью закреплено на монтажной пластине и ручка закрыта заподлицо с отделением.

Дополнительное видео по процедуре

⚠ ПРЕДУПРЕЖДЕНИЕ

Перед проведением любой процедуры технического обслуживания всегда проверяйте порядок ее выполнения. Этот видеоролик дополняет (а не заменяет) задокументированный порядок технического обслуживания. Попытка провести техническое обслуживание без надлежащей подготовки, инструментов, оборудования и руководств может закончиться смертью или травмами для вас или других лиц. Это также может привести к повреждению мотоцикла или его неправильному функционированию. (10406a)

Ознакомьтесь с: Pan America Sport Luggage Lock Install.mp4

Это видео дополняет процедуру, описанную в документе. Это видео можно посмотреть только в Информационно-сервисный портал (SIP).