



HƯỚNG DẪN

94100486

2024-01-18



HARLEY-DAVIDSON® AUDIO ĐƯỢC CUNG CẤP BỞI ROCKFORD FOSGATE® - BỘ LẮP ĐẶT BỘ KHUẾCH ĐẠI ROAD GLIDE® 3

THÔNG TIN CHUNG

Bảng 1. Thông tin chung

Bộ sản phẩm	Dụng cụ khuyến nghị	Trình độ tay nghề ⁽¹⁾
76001361	Kính an toàn, Cẩn siết lực	

(1) Yêu cầu siết tới giá trị mô-men xoắn hoặc các công cụ và kỹ thuật vừa phải

CÁC CHI TIẾT TRONG BỘ SẢN PHẨM

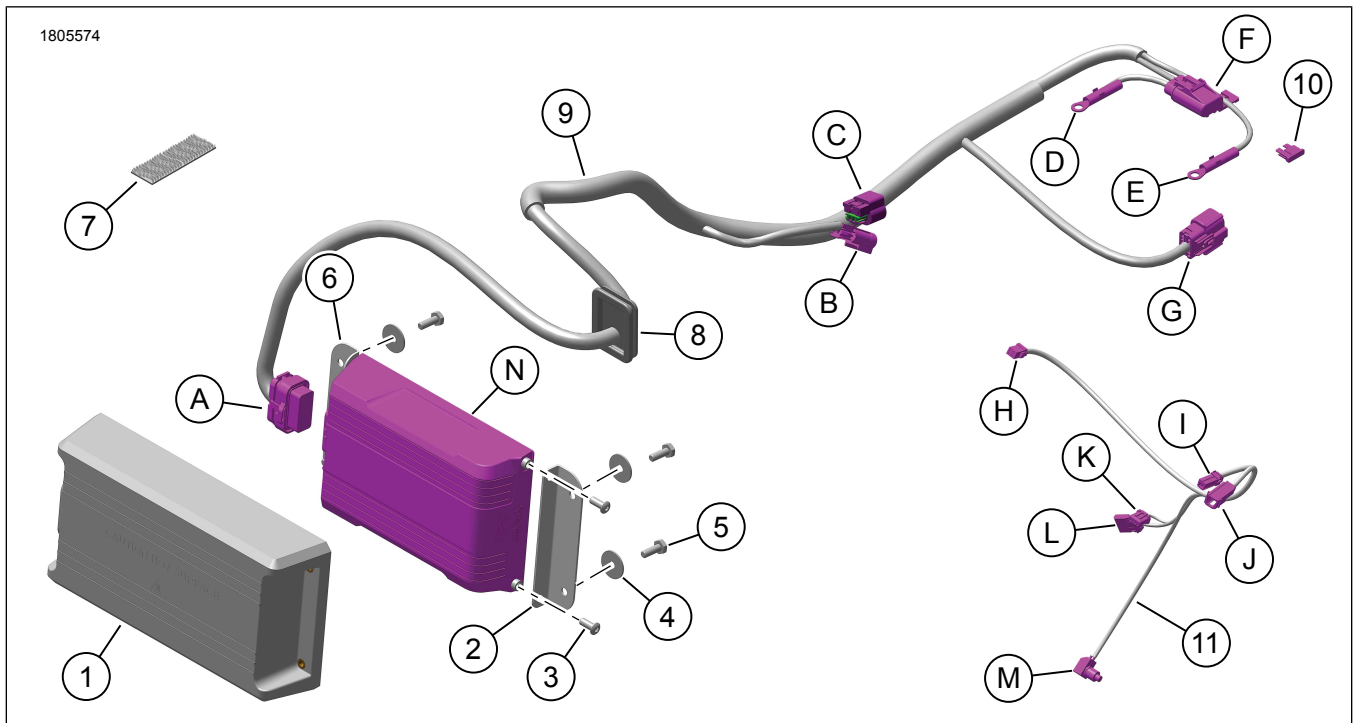

Hình 1. Các chi tiết trong bộ sản phẩm: Bộ lắp đặt bộ khuếch đại Road Glide 3

Bảng 2. Các chi tiết trong bộ sản phẩm: Bộ lắp đặt bộ khuếch đại Road Glide 3

Đảm bảo rằng bộ kit có đủ thành phần trước khi tiến hành lắp hoặc tháo linh kiện khỏi xe.					
<input checked="" type="checkbox"/>	Mặt hàng	Số lượng	Mô tả	Số bộ phận	Lưu ý
<input type="checkbox"/>	1	1	Óp, bộ khuếch đại	76001362	
<input type="checkbox"/>	2	1	Giá lắp, bên phải	76001006	
<input type="checkbox"/>	3	4	Vít, đầu tròn	926	
<input type="checkbox"/>	4	4	Vòng đệm, dẹt	6036	
<input type="checkbox"/>	5	4	Vít, mũ lục giác	4702	
<input type="checkbox"/>	6	4	Giá lắp, bên trái	76001007	
<input type="checkbox"/>	7	1	Khóa kép	76434-06	
<input type="checkbox"/>	8	1	Vòng đệm	12100211	
<input type="checkbox"/>	9	1	Bó dây, bộ khuếch đại	Không bán rời	
<input type="checkbox"/>	10	1	Cầu chì, 40 amp	72371-95	
<input type="checkbox"/>	11	1	Bó dây, khóa điện tử	Không bán rời	
Các chi tiết được đề cập					
<input checked="" type="checkbox"/>	A	1	[149B] Bộ khuếch đại		
<input checked="" type="checkbox"/>	B	1	[319A] CAN		
<input checked="" type="checkbox"/>	C	1	[319B] CAN		
<input checked="" type="checkbox"/>	D	1	Dây ắc quy (B-)		
<input checked="" type="checkbox"/>	E	1	Dây ắc quy (B+)		
<input checked="" type="checkbox"/>	F	1	[43] Giá kẹp cầu chì bộ khuếch đại		
<input checked="" type="checkbox"/>	G	1	[349B] Đầu vào/Đầu ra của bộ khuếch đại		
<input checked="" type="checkbox"/>	H	1	[353B] Khóa điện tử Bluetooth		
<input checked="" type="checkbox"/>	I	1	[299A] Phụ kiện		
<input checked="" type="checkbox"/>	J	1	[299B] Phụ kiện		
<input checked="" type="checkbox"/>	K	1	[22-1B] Bộ điều khiển bên phải		
<input checked="" type="checkbox"/>	L	1	[22-1A] Bộ điều khiển bên phải		
<input checked="" type="checkbox"/>	M	1	Công tắc cặp		
<input checked="" type="checkbox"/>	N	1	Bộ khuếch đại		

THƯỜNG**Mẫu xe**

Để biết phụ tùng phù hợp với mẫu xe nào, vui lòng xem Phụ tùng và phụ kiện (P&A) Catalog Bán lẻ hoặc mục Phụ tùng và Phụ kiện trên www.harley-davidson.com

Kiểm tra xem tờ hướng dẫn có phải là phiên bản mới nhất không. Nó có sẵn tại: h-d.com/isheets

Liên hệ Trung tâm Hỗ trợ Khách hàng Harley-Davidson theo số điện thoại 1-800-258-2464 (chỉ Hoa Kỳ) hoặc 1-414-343-4056.

Yêu cầu về điện

⚠ CẢNH BÁO

Khi lắp bất kỳ phụ kiện chạy điện nào, hãy chắc chắn rằng bạn không vượt quá định mức ampe tối đa của cầu chì hoặc cầu dao bảo vệ mạch điện đang được sửa đổi. Cường độ dòng điện vượt mức tối đa có thể gây trực tiếp hệ thống điện, từ đó có khả năng dẫn đến thương tích nghiêm trọng hoặc tử vong. (00310a)

THÔNG BÁO

Có thể làm quá tải hệ thống sạc của xe bằng cách thêm quá nhiều phụ kiện điện. Nếu tổng lượng điện tiêu thụ của tất cả các phụ kiện điện hoạt động tại bất kỳ thời điểm nào lớn hơn mức mà hệ thống sạc của xe có thể tạo ra, điện sẽ bị lấy từ ắc quy và điều đó có thể làm hỏng hệ thống điện của xe. (00211d)

Bộ khuếch đại này cần dòng điện mạnh hơn đến 8 ampe từ hệ thống điện.

Yêu cầu lắp đặt

⚠ CẢNH BÁO

Sự an toàn của người lái và người ngồi sau phụ thuộc vào việc lắp đặt chính xác bộ chi tiết này. Sử dụng các quy trình thích hợp trong hướng dẫn bảo dưỡng. Nếu bạn không đủ khả năng làm theo quy trình hoặc không có đúng dụng cụ, hãy nhờ đại lý của Harley-Davidson thực hiện việc lắp đặt. Việc lắp sai bộ chi tiết này có thể dẫn đến thương tích nghiêm trọng hoặc tử vong. (00333b)

LƯU Ý

Tờ hướng dẫn này có tham chiếu đến thông tin hướng dẫn bảo dưỡng. Quá trình lắp đặt này đòi hỏi phải có sách hướng dẫn bảo dưỡng của mẫu mô-tô thuộc năm này và có sẵn từ:

- Đại lý Harley-Davidson.
- Cổng thông tin dịch vụ H-D, truy cập theo đăng ký có sẵn với hầu hết các mẫu xe từ 2001 trở về sau. Để biết thêm thông tin, hãy xem mục Câu hỏi thường gặp về đăng ký.

Tải về ứng dụng Harley-Davidson Audio.

Sử dụng bộ này cùng với các bộ **Harley-Davidson Audio được hỗ trợ bởi Rockford Fosgate®**.

Các phụ kiện này có bán tại đại lý Harley-Davidson ở địa phương bạn:

- Cần mua riêng Harley-Davidson Audio được cung cấp bởi Rockford Fosgate - Bộ khuếch đại 400W 4 kênh (Chính) (Mã phụ tùng 76000997) để lắp đặt.
- Cần mua riêng Harley-Davidson Audio được cung cấp bởi Rockford Fosgate Bộ Loa Stage I & II - Yếm Gắn Khung (Mã phụ tùng 76000982 và 76000983) để lắp đặt.
- Cần mua riêng Harley-Davidson Audio được cung cấp bởi Rockford Fosgate Bộ Lắp đặt Bó dây Loa Yếm xe (Mã phụ tùng 76000992) để lắp đặt.

CHUẨN BỊ

1. Tháo yếm. Xem sách hướng dẫn bảo dưỡng.
2. Tháo các nắp bên. Xem sách hướng dẫn bảo dưỡng.

3. Tháo cầu chì chính. Xem sách hướng dẫn bảo dưỡng.
4. Tháo bình xăng. Xem sách hướng dẫn bảo dưỡng.
5. Tháo yếm ngoài. Xem sách hướng dẫn bảo dưỡng.
6. Tháo cụm đèn pha. Xem sách hướng dẫn bảo dưỡng.
7. Tháo lót cốp xe. Xem sách hướng dẫn bảo dưỡng.
8. Tháo phần thân vỏ và lắp yếm bảo vệ. Xem sách hướng dẫn bảo dưỡng.

CÓP XE

1. Hình 2 Tháo và loại bỏ vít (1) và tấm che (2).

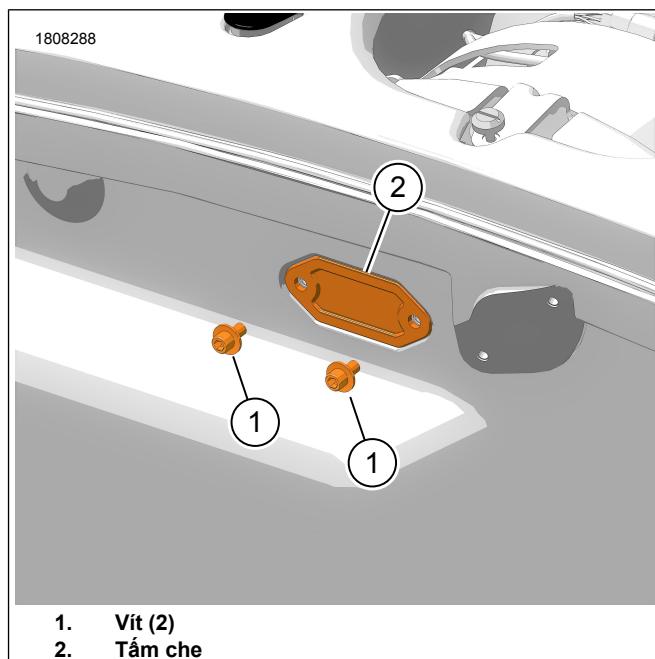

Hình 2. Tấm che

2. Hình 3 Phóng to lỗ mở để vừa với vòng đệm.
 - a. Sử dụng điểm đánh dấu, phác thảo lỗ mở 1.4375 in. (36.5 mm) (1) x 2.00 in. (50.8 mm) (2).
 - b. Sử dụng một công cụ cắt thích hợp.
 - c. Mài nhẵn lỗ mở.

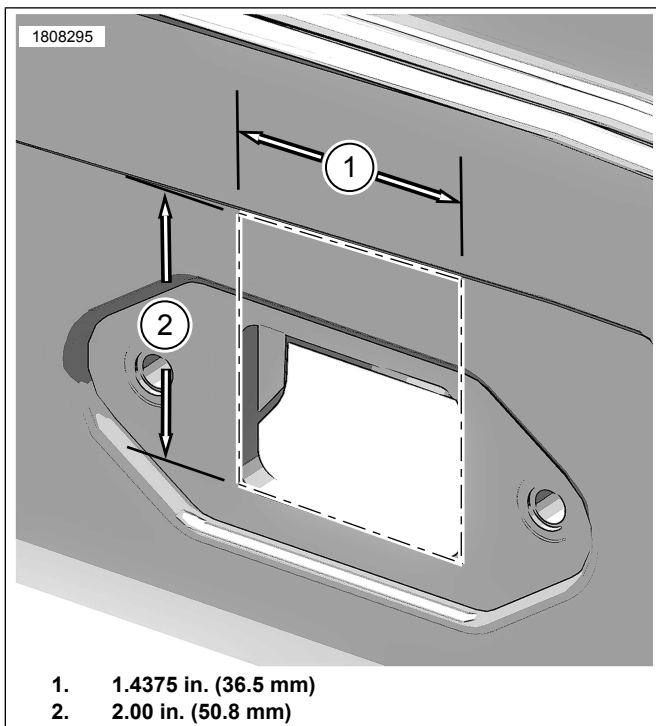

1. 1.4375 in. (36.5 mm)
2. 2.00 in. (50.8 mm)

Hình 3. Kích thước cắt bỏ vòng đệm

3. Hình 4 Lỗ khoan trong thân xe Trike.

LƯU Ý

Nếu muốn lắp đặt lớp lót với bộ khuếch đại, sẽ cần phải chỉnh sửa lớp lót để phù hợp với bộ khuếch đại và nắp.

- a. Từ thành bên trong bên trái cốp xe, đầu tiên hãy đánh dấu chiều dọc: 1.625 in. (41 mm) (1).
- b. Từ dưới cùng của đáy cốp xe, đầu tiên hãy đánh dấu độ dài bề ngang: 4.00 in. (102 mm) (4).

LƯU Ý

Đảm bảo các phép đo chính xác và vuông vắn.

- c. Đánh dấu 3,75 in. (95 mm) (3) x 10.00 in. kích thước (254 mm) (2).
- d. Khoan bốn lỗ kích thước 5/16 in. lỗ (8 mm) (5).
- e. Lỗ mài nhẵn.

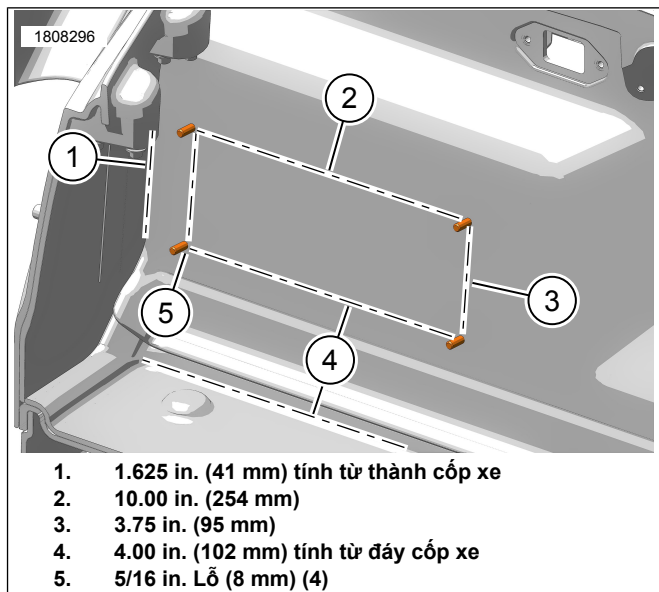

1. 1.625 in. (41 mm) tính từ thành cốp xe
2. 10.00 in. (254 mm)
3. 3.75 in. (95 mm)
4. 4.00 in. (102 mm) tính từ đáy cốp xe
5. 5/16 in. Lỗ (8 mm) (4)

Hình 4. Kích thước lỗ gắn bộ khuếch đại

4. Chuẩn bị lớp lót cốp xe.

- a. Lắp đặt lớp lót bên trong cốp xe.
- b. Đánh dấu phía sau của lớp lót bằng cách sử dụng bốn lỗ được thực hiện trong bước 3 .
- c. Khoan một lỗ 6 mm (1/4 in) ở mỗi vị trí trong số bốn vị trí được đánh dấu trên lớp lót.
- d. Lắp nắp bộ khuếch đại vào mặt trước của lớp lót bằng cách sử dụng vít đi kèm trong bộ lắp đặt.
- e. Đánh dấu các vị trí cạnh nắp bộ khuếch đại trên lớp lót.
- f. Đánh dấu các góc chéo trên lớp lót.
- g. Tháo nắp bộ khuếch đại khỏi lớp lót.

LƯU Ý

Bạn nên thực hiện lần cắt đầu tiên dưới dạng một đường liên tục, theo cách này, vết cắt sẽ trông sạch sẽ hơn. Nếu cần, lặp lại với các lỗ cắt nhỏ hơn trên cùng một đường thẳng. Hãy đảm bảo rằng đường cắt xuyên qua lớp lót.

Rất khuyến khích sử dụng một gờ thẳng làm đường dẫn hướng. Xếp gờ thẳng cho phù hợp trên đường cắt dự định. Định vị lưỡi dao theo góc mong muốn và kéo dọc theo đường đi của gờ thẳng. Đảm bảo lưỡi dao vẫn thẳng hàng với đường dẫn được đánh dấu.

Không sử dụng nắp khuếch đại làm đường hướng dẫn, vì có nguy cơ cắt vào nó.

- h. Cắt lớp lót bằng dao tiện ích sắc theo một đường thẳng.
- i. Khi tất cả bốn mặt đã được cắt trong lớp lót, hãy cắt các rãnh góc để kết nối các đường cắt dài hơn.
- j. Đẩy lớp lót đã cắt ra một cách nhẹ nhàng. Đảm bảo cắt mọi vòng ren đính kèm còn lại.

- k. Lắp gờ dưới của nắp bộ khuếch đại vào lỗ lót. Kiểm tra độ vừa vặn trước khi lắp đặt bên trong cốp xe.

5. Hình 5 Lắp bộ khuếch đại.

LƯU Ý

Đảm bảo giắc nối bộ khuếch đại được lắp đối diện với bên trái xe.

- a. Đặt giá đỡ trái và phải (5, 3) trên bộ khuếch đại (4).
- b. Lắp vít (2). Siết chặt.
Mô-men: 1–2 N·m (9–18 **in-lbs**) *Vít giá lắp*
- c. Lắp đặt vòng đệm (6) lên vít (7).
- d. Căn chỉnh nắp bộ khuếch đại (1) và cụm khuếch đại (3, 4, 5) khớp với các lỗ trên thành cốp xe.
- e. Lắp vít (7). Siết chặt.
Mô-men: 5–6 N·m (44–53 **in-lbs**) *Vít bộ khuếch đại*

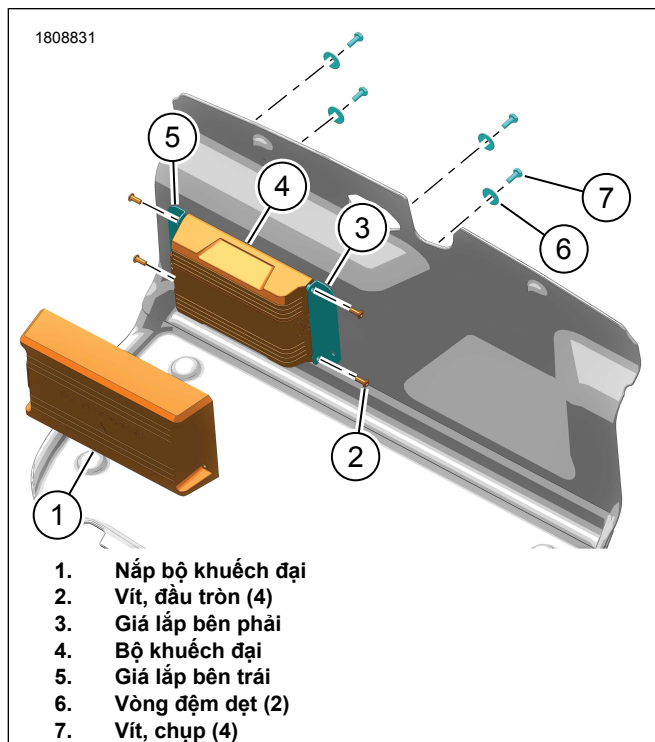

Hình 5. Giá đỡ bộ khuếch đại

- 6. Lắp đặt thảm trên nắp bộ khuếch đại và cố định vào thành cốp xe. Nhấn mạnh để thảm ép sát vào thành cốp và xung quanh bộ khuếch đại.
 - a. Nếu lớp lót không tuôn ra do chèn với bộ khuếch đại hoặc nắp, hãy tháo lớp lót và cắt nếu cần thiết.

BÓ DÂY ĐẦU NỐI

- 1. Hình 6 Định tuyến bó dây dọc theo khung.
 - a. Bắt đầu từ mặt trước của xe.
 - b. Dùng dây thít cáp lắp bó dây hơi lỏng.

- c. Không siết chặt dây cáp.

- 2. Đi dây giắc nối nhánh bó dây [349B] (1) phía sau khu vực hộp ắc quy về phía ốp hông bên phải.

LƯU Ý

[319B] có thể được định tuyến theo vị trí thay thế.

- 3. Đi dây giắc nối [319A] (7) và [319B] (6) dưới ghế hành khách. Tháo dây đai cáp để định tuyến nhánh hướng về phía sau của xe.
- 4. Kết nối giắc nối bó dây bộ khuếch đại (6 và 7) với xe.
 - a. Bó dây bộ khuếch đại [319A] vào xe [319B].
 - b. Bó dây bộ khuếch đại [319B] vào chụp điện trở ngắt [319A].
- 5. Kết nối cáp âm của ắc quy (4).
- 6. Kết nối cáp dương của ắc quy (5).
- 7. Cố định giá kẹp cầu chì bộ khuếch đại (3) bằng đai cáp.

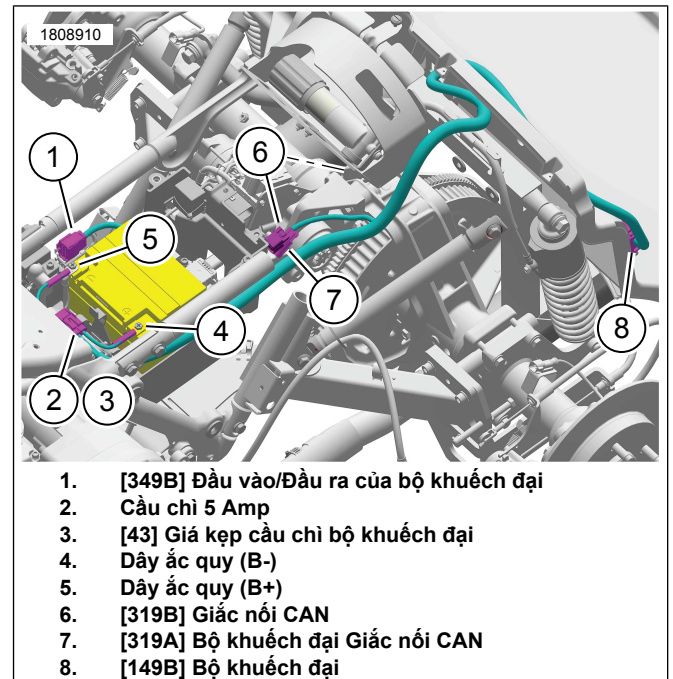

Hình 6. Định tuyến bó dây bộ khuếch đại

- 8. Lắp thân cốp xe Trike. Xem sách hướng dẫn bảo dưỡng.
 - a. Cẩn thận đi bó dây thông qua lỗ mở trước khi đặt hoàn toàn thân cốp xe Trike vào vị trí.
 - b. Kiểm tra chiều dài bó dây. Đảm bảo dây đến bộ khuếch đại đủ dài trước khi đảm bảo bó dây hoàn toàn được cố định vào xe bằng dây đai cáp.
- 9. Hình 6 Đi dây giắc nối bó dây [149B] (8) với bộ khuếch đại.
- 10. Kết nối giắc nối [149B] (8) với bộ khuếch đại.

11. Hình 7 Lắp vòng đệm.

- Sử dụng khe trong gioăng (3), lắp vào bó dây bộ khuếch đại (2).
- Kiểm tra độ khớp giữa vòng đệm và lỗ mở cốp xe cũng như cát lót lót cốp xe khi cần thiết.
- Lắp gioăng (3) vào cốp xe.
- Điều chỉnh bó dây khi cần thiết.

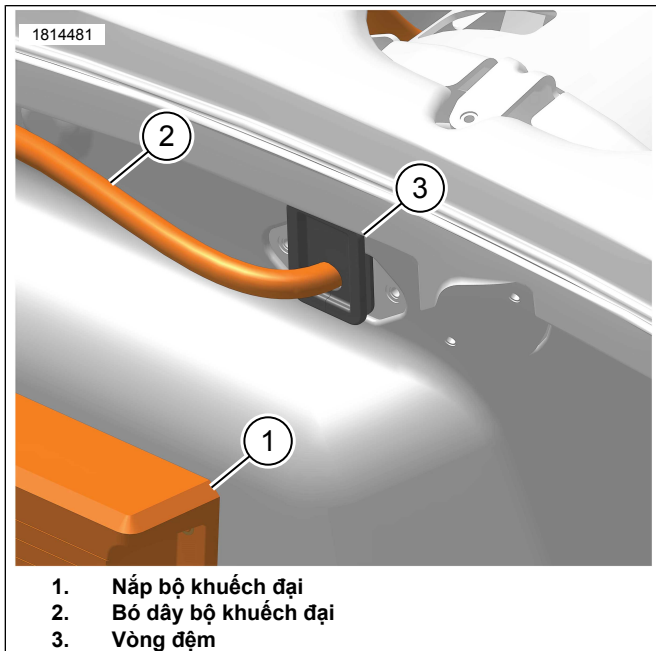

Hình 7. Vòng đệm

- Cố định phần còn lại của bó dây bằng dây thít cáp nếu cần.

BÓ DÂY KHÓA ĐIỆN TỬ BLUETOOTH

Bluetooth Dongle là một bộ phận giao tiếp âm thanh. Kết hợp với ứng dụng Âm thanh H-D, nó có thể chỉ định kênh bộ khuếch đại và loa hoặc nâng cấp âm thanh bằng cách mở rộng phạm vi tần số bằng bộ cân bằng bộ sung. Dongle **KHÔNG THỂ** được sử dụng như một thiết bị liên lạc giữa điện thoại của bạn và radio của xe.

- Hình 8 Lắp đặt và định tuyến bó dây khóa điện tử Bluetooth dưới yếm.
- Định vị giắc nối xe: [243] (4) và [299] (1, 2).
 - Ngắt kết nối các giắc nối.
- Kết nối bó dây khóa điện tử Bluetooth với xe.
 - Bó dây khóa điện tử [22-1A] (6) với bó dây xe [243B].
 - Bó dây khóa điện tử [22-1B] (5) với bó dây xe [243A].
 - Bó dây khóa điện tử [299B] (1) với bó dây xe [299A] (2).

LƯU Ý

Sử dụng Phụ tùng bó dây nối số 69200921 khi cần thiết.

- Kết nối khóa điện tử bluetooth (8) với bó dây khóa điện tử bluetooth (2).

LƯU Ý

Xe và thành phần Bluetooth chỉ nên kết nối một lần trừ khi một thiết bị Bluetooth mới đang được thêm vào hoặc vì thành phần hệ thống thất bại.

Khóa điện tử Bluetooth (8) chỉ có thể được ghép nối với một thiết bị di động tại một thời điểm. Khóa điện tử có thể được bỏ ghép nối bởi ứng dụng âm thanh hoặc nhấn công tắc ghép nối (3) nằm trên bó dây.

Gắn công tắc ghép nối (3) tại nơi mà nó không thể vô tình bị kích hoạt khi xe đang chạy.

- [353B] (7).
 - Cố định khóa điện tử (8) vào khung yếm xe bằng băng dính khóa kép (9).
- Định tuyến và cố định công tắc ghép nối (3).
 - Bên trong dưới lưới loa bên phải.

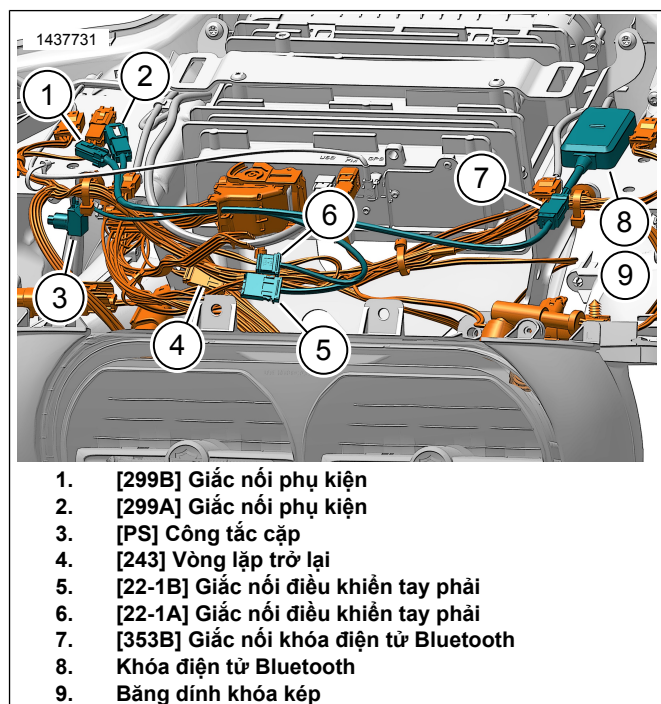

Hình 8. Bó dây khóa điện tử Bluetooth Yếm lắp trên khung

GIẮC NỐI LOA

Kênh 1 và 2 (Yếm)

- Xem bộ lắp đặt loa yếm để biết cách định tuyến và kết nối với bộ đó.
- Kênh 1:** Loa yếm trái.
- Kênh 2:** Loa yếm phải.

4. Kết nối bó dây loa yếm với bó dây ngoài [349B].

CÀI ĐẶT ỨNG DỤNG

LƯU Ý

Xe và thành phần Bluetooth chỉ nên kết nối một lần trừ khi một thiết bị Bluetooth mới đang được thêm vào hoặc vì thành phần hệ thống thất bại.

Khoá điện tử Bluetooth chỉ có thể được ghép nối với một thiết bị di động tại một thời điểm. Khoá điện tử có thể được bỏ ghép nối bởi ứng dụng âm thanh hoặc nhấn công tắc ghép nối nằm trên bó dây.

1. **Unresolved graphic link (id=47802-100120)** Truy cập hệ thống âm thanh của bạn.
 - a. Ghép nối thiết bị (1) với hệ thống.
 - b. Truy cập menu ứng dụng để thiết lập hệ thống âm thanh xe.
2. **Unresolved graphic link (id=47802-100121)** Màn hình menu chính.
 - a. Biểu tượng Menu chính (1).
 - b. Đặt lại hoặc thay đổi số nhận dạng cá nhân bảo mật (PIN) (2).
 - c. Chỉnh sửa và đổi tên hệ thống của bạn (3).
 - d. Tùy chỉnh menu chính với hình ảnh xe đạp của bạn (4).
 - e. Chỉ báo kết nối Bluetooth. Gạch chéo thông qua biểu tượng cho biết: Không được kết nối
3. **Unresolved graphic link (id=47802-100122)** Màn hình menu thiết lập.
 - a. Biểu tượng menu thiết lập (1).
 - b. Sử dụng để quét mã QR (2) trên iSheet.
 - c. Thiết lập thủ công cho các loa Tầng 1 hoặc 2, vị trí loa và tiếng ồn trắng để gán địa điểm loa.
4. **Unresolved graphic link (id=47802-100123)** Màn hình thiết lập bộ cân bằng.
 - a. Biểu tượng thiết lập bộ cân bằng (1)
 - b. Điều chỉnh tần số bộ cân bằng 7-Band (2).
 - c. Tùy chỉnh hoặc cài đặt trước lựa chọn bộ cân bằng (3).
5. **Unresolved graphic link (id=47802-100124)** Màn hình menu chẩn đoán.
 - a. Biểu tượng menu chẩn đoán (1) hiển thị trạng thái hệ thống âm thanh.
 - b. Mở màn hình kiểm tra loa (2).

- c. Làm mới trạng thái loa và bộ khuếch đại (3) sau khi sửa chữa bộ phận.
- d. Chọn loa để kiểm tra tiếng ồn trắng (4) và chức năng.
- e. Quay lại màn hình menu chẩn đoán (5).