



INSTRUÇÕES

J06508

2024-01-29



KIT DO MÓDULO DE REGULAGEM AUTOMÁTICA (ATM) SMART TUNE PRO

GERAL

Kit n.º

41000445

Modelos

Para informações atualizadas sobre modelos correspondentes certificados, consulte a seção de Peças e acessórios do site www.harley-davidson.com (somente em inglês).

Requisitos de instalação

Visite <https://serviceinfo.harley-davidson.com> para ver a folha de instruções mais recente.

Esses itens estão disponíveis na sua concessionária Harley-Davidson local.

- Para essa instalação, é necessária a compra separada do Sintonizador Screamin' Eagle Pro Street (nº de peça 41000008C) ou do Sintonizador Screamin' Eagle Bluetooth Pro Street Tuner (nº de peça 41001141).
- O Kit de Cabos do Sintonizador Screamin' Eagle (nº de peça 41000018) é necessário para essa instalação com o Sintonizador Screamin' Eagle Pro Street (nº de peça 41000008C).
- **FLHX, FLTRX e FLTRXSTSE 2024:** É necessária a compra separada do Kit para furo de rosca do Sensor de Oxigênio de Escape (coxim largo O2) (peça nº 14900150) para a instalação.
- **FLHX, FLTRX e FLTRXSTSE 2024:** É necessário comprar separadamente o Kit de ferramentas para furo e rosca do tampão do sensor de oxigênio de escape (coxim largo O2) (peça n.º 14900105) para instalação.
- **Modelos Touring 2017-2024 (exclui FLHX, FLTRX e FLTRXSTSE 2024):** É necessária a compra separada do Kit de ferramentas para furo e rosca do tampão do Sensor de Oxigênio de Escape (peça nº 14900105) para a instalação. Compra em separado opcional do Sistema de escapamento de alto fluxo Screamin Eagle com silenciadores Street Cannon (Peça n.º 64800059 ou 64800062).
- **Modelos Trike 2017 e posteriores:** É necessária a compra separada do Kit de ferramentas para furo e rosca do tampão do Sensor de Oxigênio de Escape (peça nº 14900105) para a instalação. Compra em separado opcional do Sistema de escapamento de alto fluxo Screamin Eagle com silenciadores Street Cannon (Peça n.º 64800059 ou 64800062).
- **Modelos Touring ano 2014-2016:** é necessária a compra em separado do Sistema de escapamento de alto fluxo Screamin' Eagle com silenciadores Street Cannon (Peça n.º 64800043 ou 64800044) para esta instalação.

- **Modelos Softail ano 2018 e posteriores:** É necessária a compra em separado do Kit de extensão do chicote de fios do sensor de oxigênio do coxim largo (peça n.º 69201830) para esta instalação.
- **Modelos Softail 2016-2017:** é necessária a compra em separado do Conjunto de tubos do cabeçote Harley Davidson para esta instalação. Tabela 1
- **Modelos Softail 2016-2017:** É necessária a compra em separado do Kit de extensão do chicote de fios do sensor de oxigênio do coxim largo (peça n.º 69201704) para esta instalação.
- **Modelo Dyna Low Rider S (FXDLS) 2016-2017:** É necessária a compra em separado do Conjunto de tubos do cabeçote Harley Davidson (Peça n.º 66884-09A) para esta instalação.
- **Modelo Dyna Low Rider S (FXDLS) 2016-2017:** É necessária a compra em separado do Kit de extensão do chicote de fios do sensor de oxigênio do coxim largo (peça n.º 69201704) para esta instalação.
- **Modelos Sportster 2014 e posteriores:** É necessária a compra em separado do Kit de extensão do chicote de fios do sensor de oxigênio do coxim largo (peça n.º 69201830) para esta instalação.
- **Modelos Sportster 2014 e posteriores:** É necessária a compra em separado do tampão do escapamento de 18 x 1,5 mm não original. **É necessária a instalação do tampão do escapamento por um profissional.**

Tabela 1. Tubos do cabeçote Softail

Modelo	Harley Davidson Peça n.º
FLSTF/FLSTFB	66779-07A
FLS, FLSS, FLSTN	65300-07A
FLSTC	66780-07, 66781-07
FXSB	66780-07, 66795-08

Tabela 2. Especificações do tampão do sensor de oxigênio

Requisitos do tampão do sensor de oxigênio	
Comprimento mínimo do tampão:	Comprimento: 9 mm (0.360 in)
Comprimento máximo do tampão:	Comprimento: 13 mm (0.500 in)
Material do tampão:	Aço inoxidável série 300
Passo da rosca do tampão:	M18 x 1,5
Projeção do sensor nos canos de escape:	Comprimento: 13 mm (0.500 in)



Tabela 2. Especificações do tampão do sensor de oxigênio

Requisitos do tampão do sensor de oxigênio
Notas sobre a instalação: É necessária instalação por um profissional. As superfícies devem ser preparadas apropriadamente. O entorno do tampão deve estar soldado, sem vazamentos. Os sensores do coxim largo devem estar localizados o mais perto possível da localização do sensor original para garantir que os valores ARF medidos do coxim largo estejam correlacionados com os sensores de fábrica durante a operação na mesma faixa. O tampão deve estar localizado de forma que haja folga para o sensor e os fios não toquem no escapamento. Quando a motocicleta estiver na posição vertical, o sensor deve ser montado próximo da horizontal, mas com a ponta para baixo para reduzir o risco de umidade no sensor. A condensação no escapamento pode causar danos no sensor.

▲ ATENÇÃO

A segurança do motociclista e do passageiro depende da instalação correta deste kit. Use os procedimentos apropriados do Manual de serviço. Se o procedimento não estiver dentro de suas capacidades ou se você não possuir as ferramentas corretas, deixe que uma concessionária Harley-Davidson efetue a instalação. A instalação inadequada deste kit poderá resultar em morte ou lesões graves. (00333b)

NOTA

Esta folha de instruções faz referência às informações do Manual de serviço. Para a instalação deste modelo/ano de motocicleta, é necessário ter um Manual de serviço. Este pode ser encontrado em uma concessionária Harley-Davidson.

A etiqueta de informações do produto contida nesse kit é um requisito da norma de emissões da California Air Resource Board (CARB) dos EUA para todos os modelos Touring ano 2014 e posteriores, modelos Softail ano 2016 e posteriores, modelos Dyna FXDLS ano 2016 e posteriores e modelos Sportster ano 2014 e posteriores. Posicione a etiqueta do lado direito do quadro diretamente abaixo do adesivo do número do chassi (VIN). Essa etiqueta não é necessária fora do estado da Califórnia nos EUA.

Recalibragem do ECM

AVISO

O ECM deve ser recalibrado ao instalar este kit. A falha em recalibrar o ECM apropriadamente poderá resultar em dano severo ao motor. (00399b)

Conteúdo do kit

Veja Figura 52 e Tabela 5

▲ ATENÇÃO

A segurança do motociclista e do passageiro depende da instalação correta deste kit. Se o procedimento não estiver dentro de suas capacidades ou se você não possuir as ferramentas corretas, deixe que uma concessionária Harley-Davidson efetue a instalação. A instalação inadequada deste kit poderá resultar em morte ou lesões graves. (00308b)

INSTALAÇÃO

Sensores de oxigênio do coxim largo Touring

Tabela 3. Modelos afetados

Ano	Modelo
2024	FLHX, FLTRX, FLTRXSTSE

1. Remova os alforjes. Veja o Manual de serviço.
2. Remova o fusível principal. Veja o Manual de serviço.
3. Remova o assento. Veja o Manual de serviço.
4. Remova a bateria. Veja o Manual de serviço.
5. Remova o estribo dianteiro direito e os suportes da estrutura. Veja o Manual de serviço.

NOTA

Observe a passagem do chicote de fios do sensor de oxigênio e a localização das abraçadeiras ao longo da estrutura.

6. Veja Figura 1 . Desconecte os conectores dos sensores de oxigênio dianteiro e traseiro (1, 2).



Figura 1. Localização do sensor de oxigênio dianteiro e traseiro

7. Remova o sistema de escapamento. Veja o Manual de serviço.
8. Cano de escape:
 - a. **Modelos FLHX, FLTRX e FLTRXSTSE 2024:** Retrabalho nos canos de escape. Use o Kit de ferramentas para furo e rosca do tampão do Sensor de Oxigênio de Escape (peça nº 14900150 e 14900105) para concluir o procedimento. Ambos os kits são obrigatórios. Requisitos de instalação

9. **NOTA**

- Não instale sensores que sofreram queda ou impacto com outros componentes. O elemento de detecção pode sofrer danos.
- O conjunto de sensores de reposição tem roscas revestidas com lubrificante antiengripante e uma gaxeta nova.
- O conector elétrico deve estar limpo e livre de qualquer graxa dielétrica.

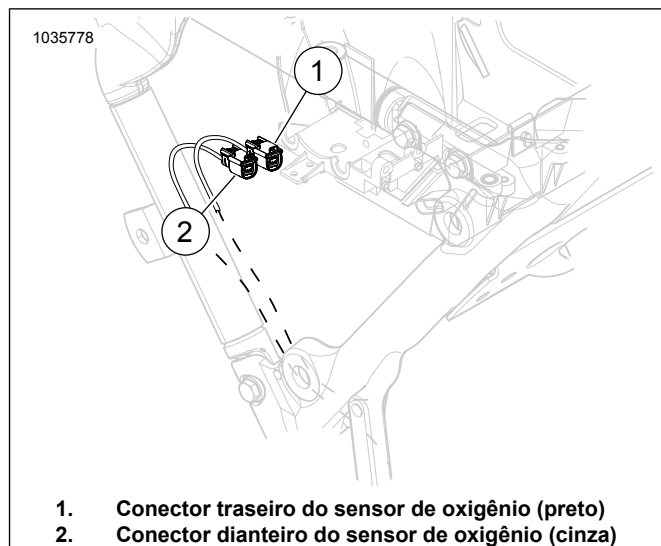
Veja Figura 2, Figura 52 e Tabela 5 Instale os sensores de oxigênio do coxim largo (2). Usando o soquete do sensor de oxigênio (Peça n.º HD-48262-A) aperte com torque de:

Torque: 40–60 N·m (29–44 ft-lbs)



Figura 2. Localizações do sensor de oxigênio (lado interno dos canos de escape)

10. **NOTA**

É aceitável que o guia de tensão do sensor do coxim largo fique em contato com a tampa da transmissão.

Se houver contato entre o corpo do sensor de oxigênio e a tampa da transmissão, instale duas arruelas ou um espaçador sob o prendedor do exaustor do centro do quadro. É aceitável um espaçador de até 0,200 pol.

Instale o sistema de escapamento com as novas gaxetas de escape. Veja o Manual de serviço.

NOTA

O ATM tem quatro controladores e um fio de ligação terra.

11. Consulte Figura 3 e Figura 5. Instale o ATM (1) na parede externa da área da bateria, atrás do cilindro traseiro com cabos apontando para o lado direito do veículo.
- a. Encaminhe todos os quatro conectores sob o chicote de fios, por meio da parte inferior da formação em "V" do quadro para a área de cobertura lateral.
 - b. Veja Figura 7 . Encaminhe o fio terra por meio de orifícios retangulares em direção aos postes de aterramento.

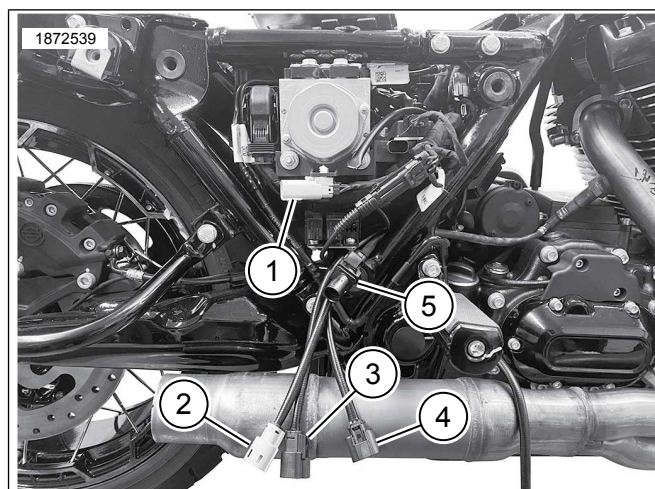

1. Sensor de oxigênio de ECU dianteiro e traseiro (cinza e preto)
2. Sensor de oxigênio frontal (cinza)
3. Sensor de oxigênio traseiro (preto)
4. Sensor de oxigênio frontal (longo)
5. Sensor de oxigênio traseiro (curto)

Figura 3. Passagem do chicote de fios cinza e preto do conector

12. Veja Figura 4 e Figura 8. Encaminhe os cabos do chicote de fios do conector do sensor de oxigênio dianteiro e traseiro (1, 2) até os conectores correspondentes. Conectores do chicote de fios com correspondência de cores: Preto para preto, cinza para cinza.

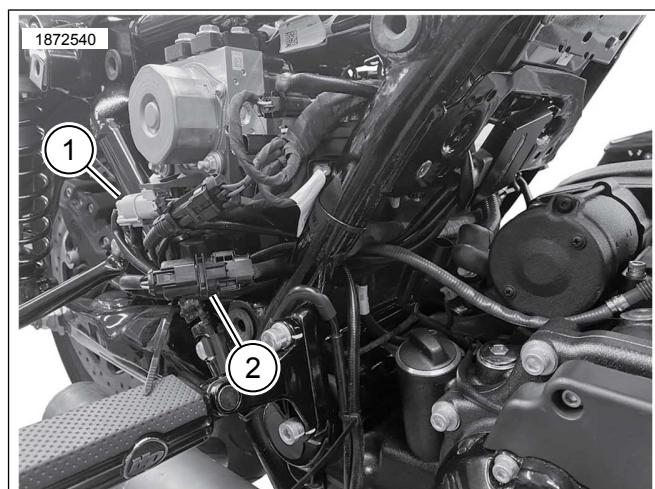

1. Conector dianteiro do sensor de oxigênio (cinza)
2. Conector traseiro do sensor de oxigênio (preto)

Figura 4. Conexões do chicote de fios principal do ATM

13. Veja Figura 5 . Instale o ATM.

- a. Limpe a superfície de montagem com um pano embebido em álcool.
- b. Remova a parte traseira adesiva e instale a fita adesiva dupla face no ATM.
- c. Remova o forro do suporte adesivo da fita de bloqueio duplo e instale o ATM (1) no exterior da área do compartimento da bateria, atrás do cilindro traseiro.

- d. Instale o módulo em ângulo descendente de 10 a 20 graus. Sem esse ângulo, a instalação do ventilador CoolFlow (peça nº 26800128), a fiação do ATM irá interferir na instalação do ventilador.

14. **NOTA**

Instale as abraçadeiras conforme necessário para fixar o chicote de fios. Certifique-se de que o chicote de fios não vai interferir quando a bateria e o suporte superior forem instalados.

Instale o ATM com o chicote de fios (1) voltado para a direita na direção do lado de dentro da estrutura.



Figura 5. Localização da montagem do ATM

15. **NOTA**

- A coluna de aterramento está localizada à direita e à esquerda, na frente do compartimento da bateria.
- Os aterramentos são classificados como aterramentos limpos ou sujos. Os aterramentos limpos são identificados por um fio (preto/verde) e normalmente são usados para sensores ou módulos. O aterramento limpo também tem o terra do cabo da bateria negativo do chassi fixado nele e normalmente é o terra 1.

Veja Figura 7 . Oriente e conecte o fio de ligação terra do ATM na coluna de aterramento limpo (2). Aperte.

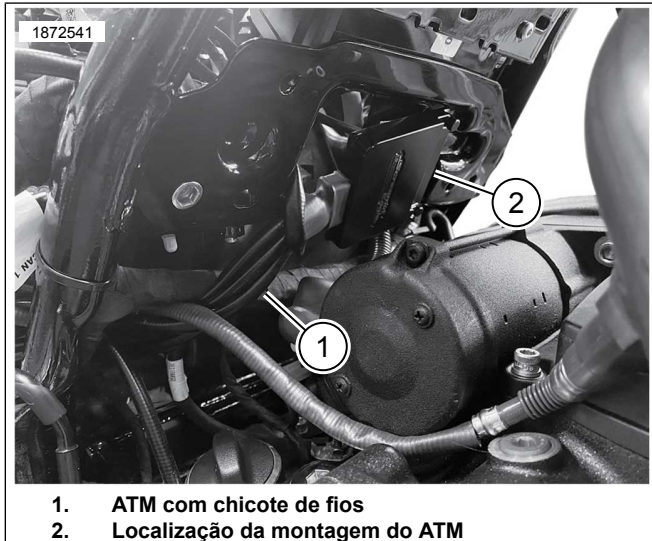
Torque: 6–10 N·m (50–90 in-lbs)



Figura 6. Roteamento do Fio Terra



Figura 7. Localizações da coluna de aterramento na caixa de bateria

16. Veja Figura 8. **Sensor de oxigênio dianteiro (5, chicote de fios longo):**

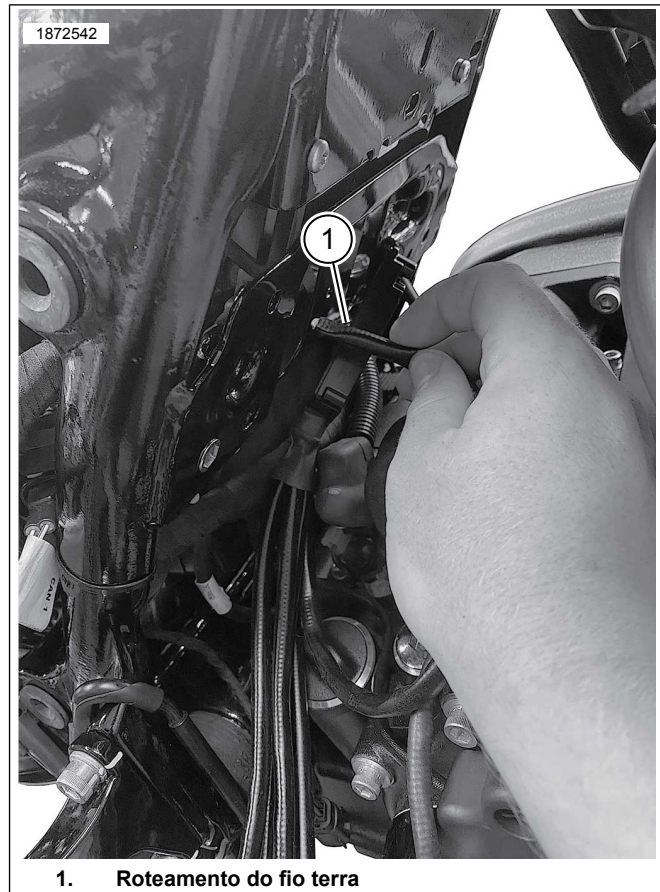
- a. Pelo sensor dianteiro, passe e fixe o chicote de fios de oxigênio pelo lado de dentro do tubo do escapamento da estrutura direita. Instale as abraçadeiras conforme necessário.

- b. Oriente e fixe o chicote de fios pelo lado de dentro da estrutura inferior em direção ao conector do sensor de oxigênio. Instale as abraçadeiras conforme necessário ou use prendedores e retentores.
- c. Conecte os conectores do sensor de oxigênio.

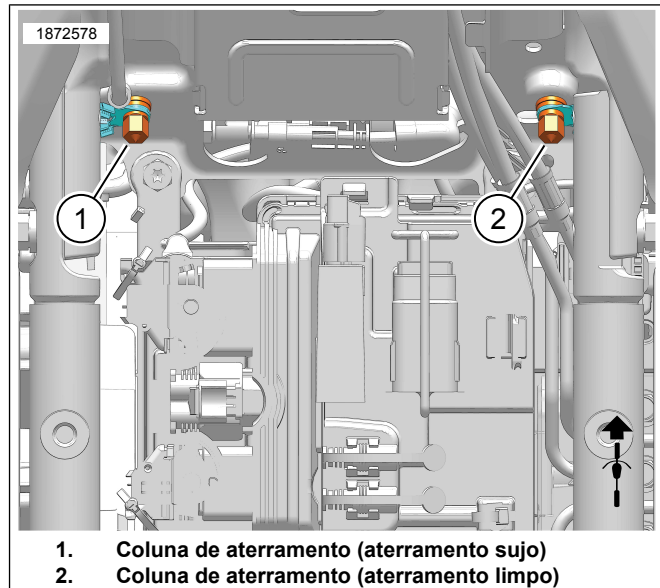
17. Sensor de oxigênio traseiro (4, cabo curto do chicote de fios):

- a. Consulte Figura 4 e Figura 5. Para eliminar o excesso de folga do chicote de fios, direcione o sensor de oxigênio traseiro para a área de cobertura lateral ao longo do mesmo encaminhamento que outros conectores.
- b. Conecte os dois conectores do sensor de oxigênio no ATM.
- c. Use correias de cabo para fixar o chicote de fios e conectores conforme necessário.



Figura 8. Orientação do chicote de fios do sensor do ATM

- 18. Certifique-se de que todos os chicotes de fios e conectores estejam fixados e não estejam em zonas de calor.
- 19. Instale o estribo dianteiro direito e os suportes na estrutura. Veja o Manual de serviço.
- 20. Instale a bateria, o suporte da bateria e fixe o ECM. Veja o Manual de serviço.
- 21. Instale o assento. Depois de instalar o assento, puxe-o para confirmar que ele está preso. Veja o Manual de serviço.
- 22. Instale o fusível principal. Veja o Manual de serviço.

23. Instale os alforjes. Veja o Manual de serviço.

24. Veja Figura 9. Use o Screamin' Eagle Pro Street Tuner para finalizar esta instalação. Baixe a calibração do novo ECM quando estiver instalando este kit. Ao selecionar o download de uma calibragem com o Screamin' Eagle Pro Street Tuner, selecione Wideband (1) no menu suspenso como opção do Sensor de oxigênio. Consulte o catálogo Screamin' Eagle Pro ou entre em contato com uma concessionária Harley-Davidson para mais informações do Screamin' Eagle Pro Street Tuner.

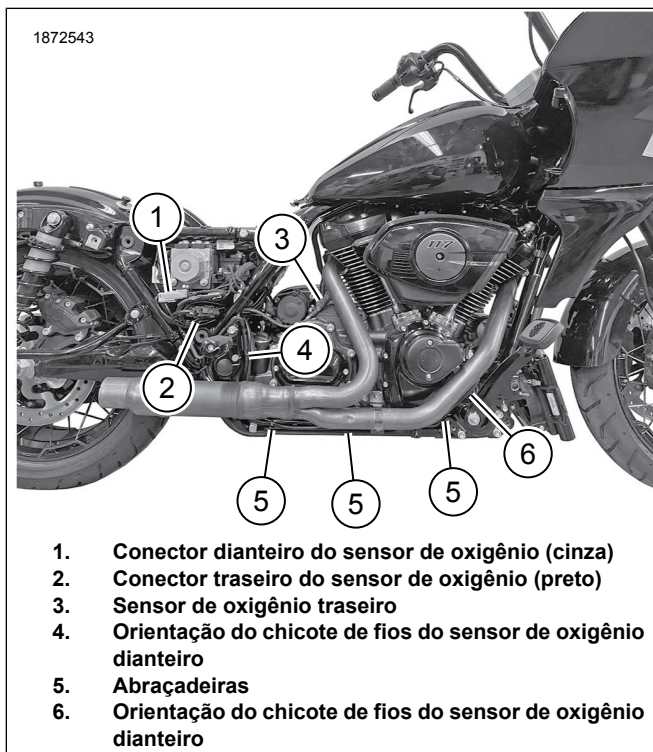

1. Seleção do sensor de oxigênio do coxim largo

Figura 9. Seleção da banda larga do sensor de oxigênio

**Sensores de oxigênio do coxim largo
Touring**

Tabela 4. Modelos afetados

Ano	Modelo
2014	FLHR, FLHRC, FLHTCU, FLHTCU TC, FLHTK, FLHX, FLHXS, FLHRSE, FLHTKSE, FLHP, FLHTP
2015	FLHR, FLHRC, FLHTCU, FLHTCUL, FLHTK, FLHTKL, FLHX, FLHXS, FLTRX, FLTRXS, FLHTKSE, FLHXSE, FLHP, FLHTP
2016	FLHR, FLHRC, FLHTCU, FLHTCUL, FLHTCUL TC, FLHTCU TC, FLHTK, FLHTKL, FLHX, FLHXS, FLTRU, FLTRX, FLTRXS, FLHTKSE, FLHXSE, FLHP, FLHTP
2017	FLHR, FLHRC, FLHRXS, FLHTCU, FLHTK, FLHTKL, FLHX, FLHXS, FLTRU, FLTRX, FLTRXS, FLHTKSE, FLHXSE, FLHP, FLHTP
2018	FLHR, FLHRC, FLHRXS, FLHTCU, FLHTK, FLHTKL, FLHTK ANV, FLHX, FLHXS, FLHXS ANX, FLHX ANV, FLTRU, FLHTKSE, FLHTKSE, FLHXSE, FLTRXSE, FLHP, FLHTP

Tabela 4. Modelos afetados

Ano	Modelo
2019	FLHR, FLHRC, FLHRXS, FLHT, FLHTCU, FLHTK, FLHTKL, FLHX, FLHXS, FLTRU, FLTRX, FLTRXS, FLHTKSE, FLHXSE, FLTRXSE, FLHP, FLHTP
2020	FLHR, FLHRXS, FLHT, FLHTK, FLHX, FLHXS, FLTRK, FLTRX, FLTRXS, FLHTKSE, FLHXSE, FLTRXSE, FLHP, FLHTP
2021	FLH, FLHR, FLHRXS, FLHT, FLHTK, FLHX, FLHXS, FLTRK, FLTRX, FLTRXS, FLHTKSE, FLHXSE, FLTRXSE, FLHP, FLHTP
2022	FLHR, FLHRXS, FLHT, FLHTK, FLHX, FLHXS, FLHXST, FLTRK, FLTRX, FLTRXS, FLTRXST, FLHXSE, FLTRKSE, FLTRXSE, FLHP, FLHTP
2023	FLHFB, FLHRXS, FLHTK, FLHTKANV, FLHX, FLHXS, FLHXSANV, FLHXST, FLTRK, FLTRX, FLTRXS, FLTRXANV, FLTRXST, FLTRKSEANV, FLHP, FLHTP

1. Remova os alforjes. Veja o Manual de serviço.
2. Remova o fusível principal. Veja o Manual de serviço.
3. Remova o assento. Veja o Manual de serviço.
4. Remova a bateria. Veja o Manual de serviço.
5. Remova o estribo dianteiro direito e os suportes da estrutura. Veja o Manual de serviço.

6. **NOTA**

Observe a passagem do chicote de fios do sensor de oxigênio e a localização das abraçadeiras ao longo da estrutura.

Consulte o Figura 10. Desconecte os conectores dos sensores de oxigênio dianteiro (2) e traseiro (1).



Figura 10. Localização do sensor de oxigênio dianteiro e traseiro

7. Remova o sistema de escapamento. Veja o Manual de serviço.
8. **Cano de escape:**
 - a. **Modelos 2014-2016:** Prepare o sistema de escapamento de alto fluxo Screamin Eagle com os silenciadores Street Cannon para a instalação do sensor de oxigênio.

NOTA

Não é necessário retrabalho no sistema de escapamento de alto fluxo Screamin Eagle. Os tampões aceitam sensores do coxim largo de oxigênio.

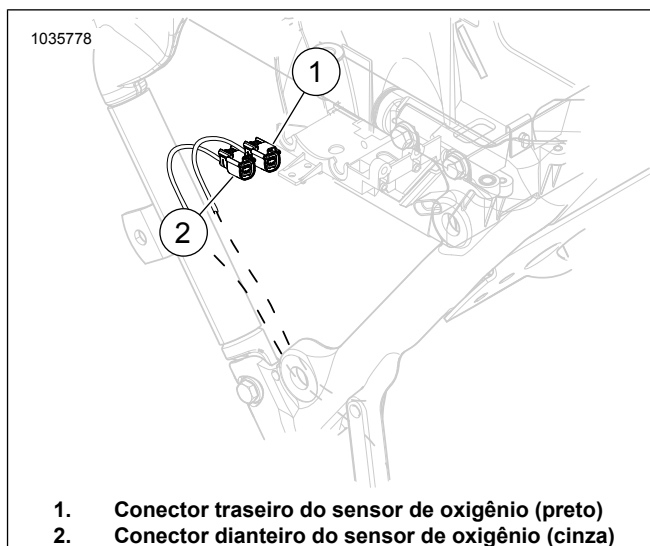
- b. **Modelos 2017 e posteriores:** Retrabalho nos canos de escape. Use o Kit de ferramentas para furo e rosca do tampão do sensor de oxigênio de escape (peça n.º 14900105) para finalizar o procedimento ou instalar o sistema de escapamento de alto fluxo Screamin Eagle com os silenciadores Street Cannon para instalação do sensor de oxigênio.

9. **NOTA**

- Não instale sensores que sofreram queda ou impacto com outros componentes. O elemento de detecção pode sofrer danos.
- O conjunto de sensores de reposição tem roscas revestidas com lubrificante antiengripante e uma gaxeta nova.
- O conector elétrico deve estar limpo e livre de qualquer graxa dielétrica.

Veja Figura 11, Figura 52 e Tabela 5 Instale os sensores de oxigênio do coxim largo (2). Usando o soquete do sensor de oxigênio (Peça n.º HD-48262-A) aperte com torque de:

Torque: 40–60 N·m (29–44 ft-lbs)



Figura 11. Localizações do sensor de oxigênio (lado interno dos canos de escape)

10. **NOTA**

É aceitável que o guia de tensão do sensor do coxim largo fique em contato com a tampa da transmissão.

Se houver contato entre o corpo do sensor de oxigênio e a tampa da transmissão, instale duas arruelas ou um espaçador sob o prendedor do exaustor do centro do quadro. É aceitável um espaçador de até 0,200 pol.

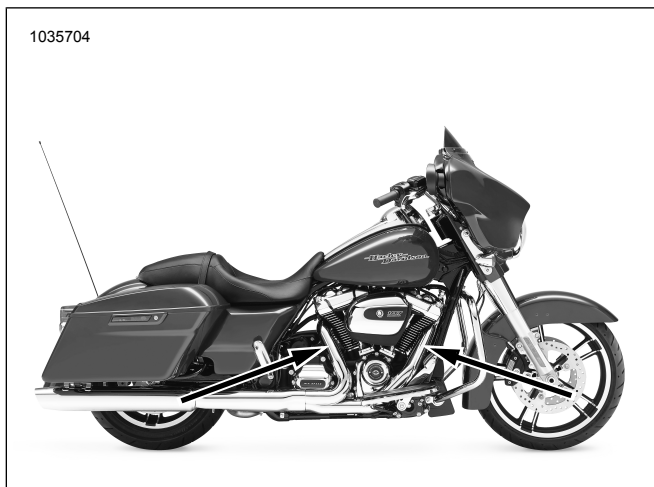
Instale o sistema de escapamento com as novas gaxetas de escape. Veja o Manual de serviço.

11. **NOTA**

O ATM tem quatro controladores e um fio de ligação terra.

Consulte o Figura 12. Com o ATM dentro da caixa da bateria, passe o chicote de fios preto e cinza do conector:

- a. Inicie no canto direito dianteiro na área da caixa da bateria.
- b. Passe o chicote de fios cinza ou preto (1) entre as linhas do freio (2) e a guia do quadro (3).
- c. Deslize o chicote de fios do conector até ele sair pela área da caixa da bateria e entrar na área da tampa lateral.
- d. Repita o procedimento no outro chicote de fios do conector.



Figura 12. Passagem do chicote de fios cinza e preto do conector

12. Consulte Figura 13 e Figura 8. Passe os conectores cinza (3) e preto (1) por trás do módulo de controle do ABS (2) e conecte no chicote de fios principal. As cores dos conectores devem ser correspondentes: preto com preto e cinza com cinza.

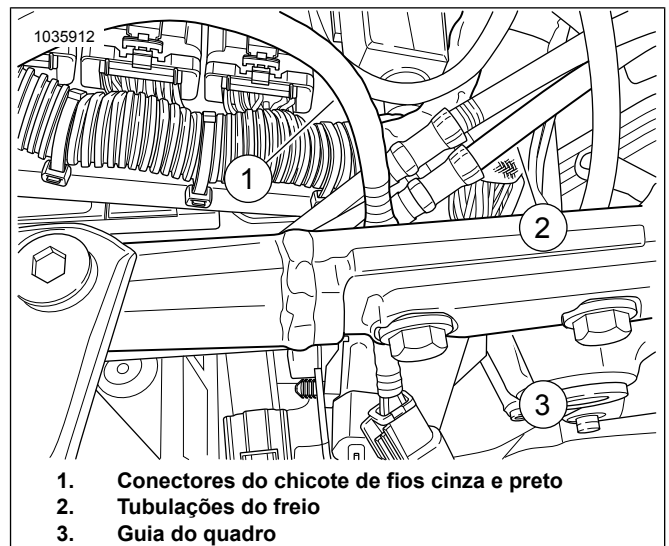

Figura 13. Conexões do chicote de fios principal do ATM

13. Consulte o Figura 14. Limpe a superfície de montagem com um pano embebido em álcool. Remova a parte traseira adesiva e instale a fita adesiva dupla face no ATM. Remova a parte traseira adesiva da fita dupla face e instale o ATM (1) na parte de trás do compartimento da bateria.

14. **NOTA**

Instale as abraçadeiras conforme necessário para fixar o chicote de fios. Certifique-se de que o chicote de fios não vai interferir quando a bateria e o suporte superior forem instalados.

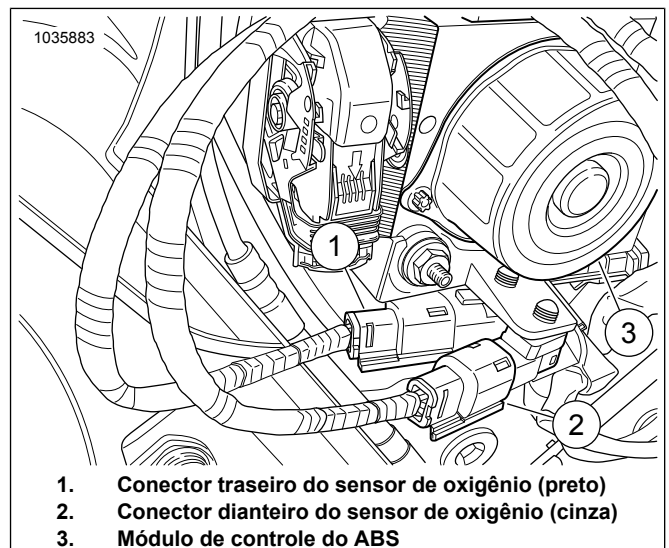
Instale o ATM com o chicote de fios (2) voltado para a direita na direção do lado de dentro da estrutura.



Figura 14. Localização da montagem do ATM

15. **NOTA**

- A coluna de aterramento está localizada à direita e à esquerda, na frente do compartimento da bateria.
- Os aterramentos são classificados como aterramentos limpos ou sujos. Os aterramentos limpos são identificados por um fio preto/verde (BK/GR) e normalmente são usados para sensores ou módulos. O aterramento limpo também tem o terra do cabo da bateria negativo do chassi fixado nele e normalmente é o terra 1.

Consulte o Figura 15. Oriente e conecte o fio de ligação terra do ATM na coluna de aterramento **limpo** (2). Aperte com torque de:

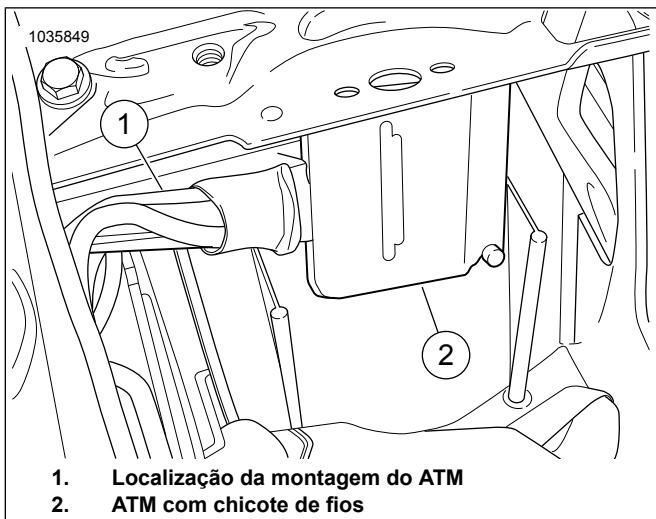
Torque: 6–10 N·m (50–90 in-lbs)



Figura 15. Localizações da coluna de aterramento na caixa de bateria

16. Consulte o Figura 16. **Sensor de oxigênio dianteiro (5, chicote de fios longo):**

- Pelo sensor dianteiro, passe e fixe o chicote de fios de oxigênio pelo lado de dentro do tubo do escapamento da estrutura direita. Instale as abraçadeiras conforme necessário.

- Oriente e fixe o chicote de fios pelo lado de dentro da estrutura inferior em direção ao conector do sensor de oxigênio. Instale as abraçadeiras conforme necessário ou use prendedores e retentores.
- Conecte os conectores do sensor de oxigênio.

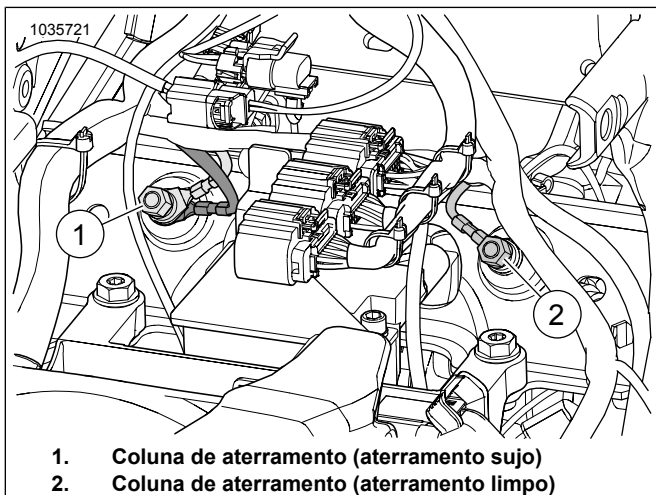
17. **Sensor de oxigênio traseiro (4, cabo curto do chicote de fios):**

- A partir do sensor traseiro, passe e fixe o chicote de fios de oxigênio pelo topo da transmissão (4). Instale as abraçadeiras conforme necessário.
- A partir da área da bateria, oriente e fixe o chicote de fios ATM em direção ao conector do sensor de oxigênio. Fixe com abraçadeiras conforme necessário.
- Conecte os conectores do sensor de oxigênio.



Figura 16. Orientação do chicote de fios do sensor do ATM

- Certifique-se de que todos os chicotes de fios e conectores estejam fixados e não estejam em zonas de calor.
- Instale o estribo dianteiro direito e os suportes na estrutura. Veja o Manual de serviço.
- Instale a bateria, o suporte da bateria e fixe o ECM. Veja o Manual de serviço.
- Instale o assento. Depois de instalar o assento, puxe-o para confirmar que ele está preso. Veja o Manual de serviço.
- Instale o fusível principal. Veja o Manual de serviço.
- Instale os alforjes. Veja o Manual de serviço.

24. Consulte o Figura 17. Use o Screamin' Eagle Pro Street Tuner para finalizar esta instalação. Baixe a calibração do novo ECM quando estiver instalando este kit. Ao selecionar o download de uma calibragem com o Screamin' Eagle Pro Street Tuner, selecione Wideband (1) no menu suspenso como opção do Sensor de oxigênio. Consulte o catálogo Screamin' Eagle Pro ou entre em contato com uma concessionária Harley-Davidson para mais informações do Screamin' Eagle Pro Street Tuner.

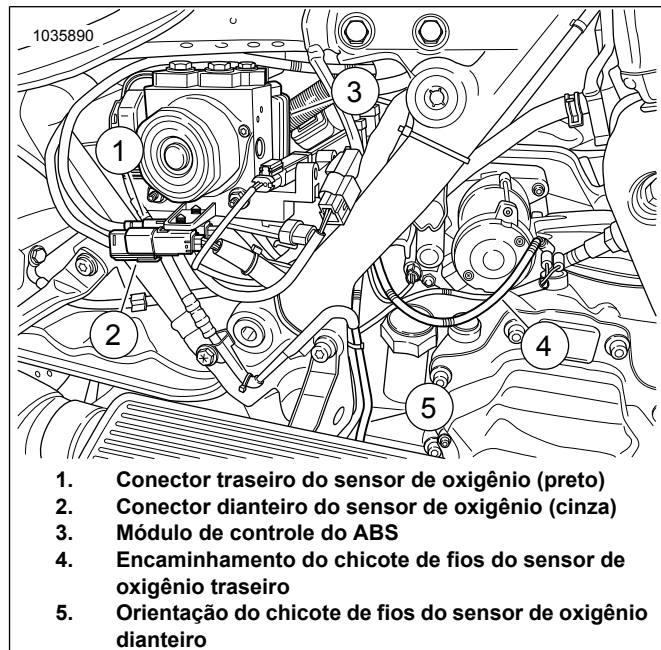

1. Seleção do sensor de oxigênio do coxim largo

Figura 17. Seleção da banda larga do sensor de oxigênio

Sensores de oxigênio do coxim largo Softail ano 2018 e posteriores

1. Remova o fusível principal. Veja o Manual de serviço.
2. Remova o assento. Veja o Manual de serviço.
3. Remova a tampa lateral direita. Veja o Manual de serviço.
4. Desconecte o cabo negativo da bateria. Veja o Manual de serviço.
- 5.

NOTA

Certifique-se de que o módulo ATM não esteja tocando em outros componentes.

Posicione o módulo de modo que o fio de ligação terra possa alcançar a coluna de aterramento.

Veja Figura 18. Posicione o módulo ATM.

- a. Posicione o módulo ATM (2) sobre a presilha de fixação da bateria (1).
- b. Marque a localização do módulo.
- c. Remova o módulo ATM.

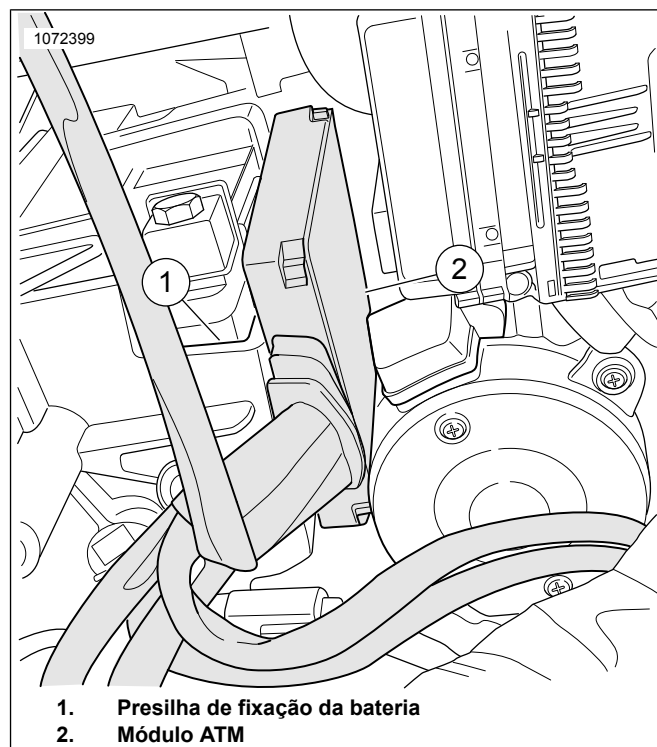

1. Presilha de fixação da bateria
2. Módulo ATM

Figura 18. Posicionar o módulo

6. Veja Figura 19. Remova a presilha de fixação da bateria (1). Veja o Manual de serviço.

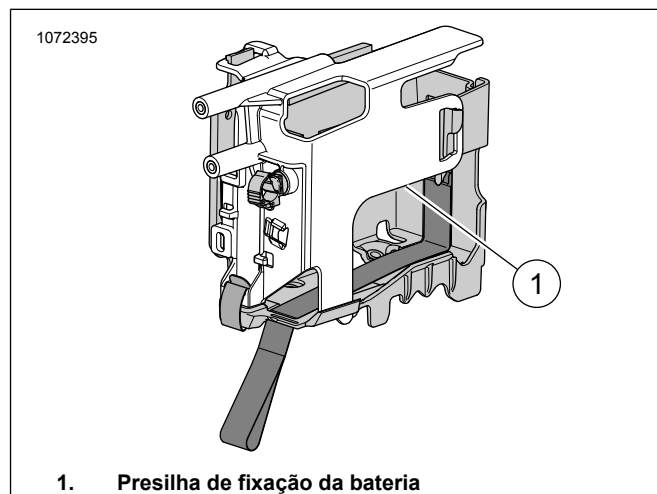

1. Presilha de fixação da bateria

Figura 19. Localização da presilha de fixação da bateria

- 7.

NOTA

Observe a passagem do chicote de fios do sensor de oxigênio e a localização das abraçadeiras ao longo da estrutura.

Veja Figura 20. Solte o conector do sensor de oxigênio (1) do chicote de fios principal.



Figura 20. Sensor de oxigênio traseiro

8. **NOTA**

Observe a passagem do chicote de fios do sensor de oxigênio e a localização das abraçadeiras ao longo da estrutura.

Veja Figura 21. Solte o conector do sensor de oxigênio dianteiro (1) do chicote de fios principal.

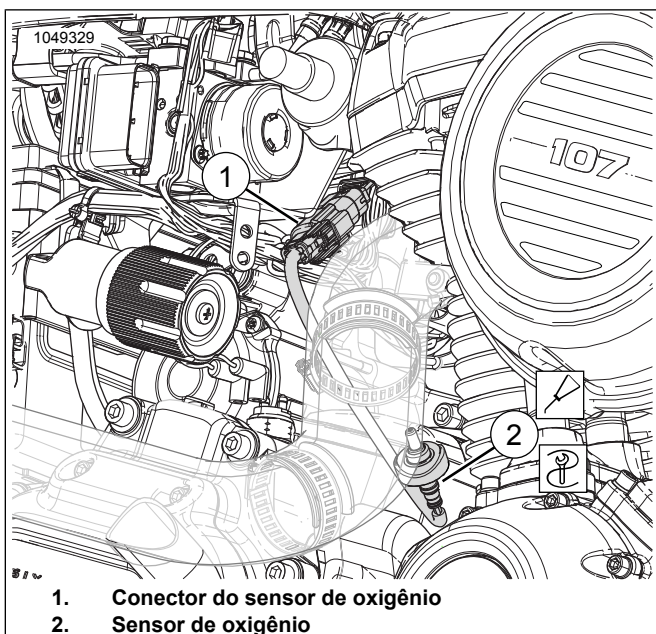

Figura 21. Sensor de oxigênio dianteiro

9. Remova o cano de escape. Veja o Manual de serviço.

10. Faça os furos e rosqueie ambas as aberturas do sensor de oxigênio no sistema de escapamento. Use o Kit de ferramentas para furo e rosca do tampão do sensor de oxigênio de escape (peça n.º 14900105) para finalizar este procedimento.

11. **NOTA**

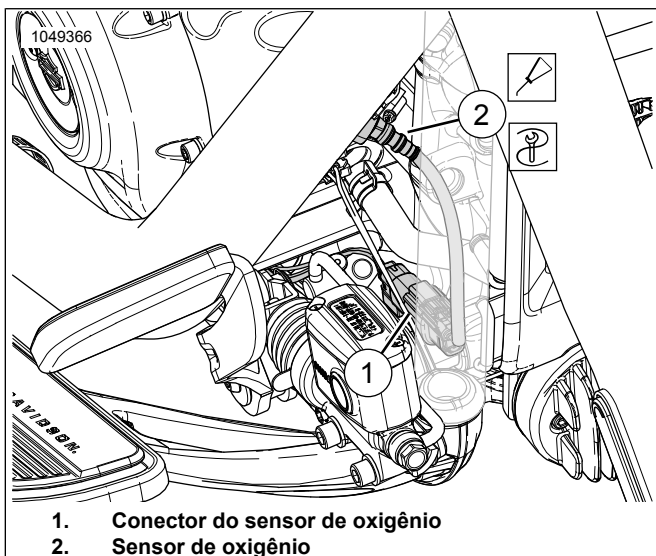
- Não instale sensores que sofreram queda ou impacto com outros componentes. O elemento de detecção pode sofrer danos.
- O conjunto de sensores de reposição tem roscas revestidas com lubrificante antiengripante e uma gaxeta nova.
- O conector elétrico deve estar limpo e livre de qualquer graxa dielétrica.

Veja Figura 22, Figura 52 e Tabela 5 Instale os sensores de oxigênio do coxim largo (2). Usando o soquete do sensor de oxigênio (Peça n.º HD-48262-A) aperte com torque de:

Torque: 40–60 N·m (29–44 ft-lbs)



Figura 22. Localizações do sensor de oxigênio (lado interno dos canos de escape)

12. Instale o tubo de escapamento com as novas gaxeta de escape. Veja o Manual de serviço.

13. Veja Figura 19. Instale o cabo da bateria.

- Limpe a superfície de montagem com um pano embebido em álcool.
- Remova a parte traseira adesiva e instale a fita adesiva dupla face no ATM.
- Remova a parte traseira adesiva da fita dupla face e instale na área marcada da presilha de fixação da bateria.
- Instale o ATM na cinta da bateria.
- Instale o cabo da bateria.

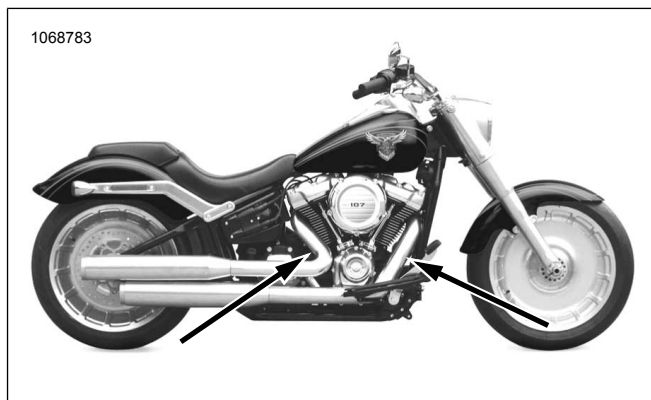
14. **NOTA**

A coluna de aterramento está localizada sob o assento na guia do quadro esquerdo.

Verifique se o fio de ligação terra não interfere no movimento do amortecedor.

Veja Figura 23. Oriente e conecte o fio de ligação terra do ATM na coluna de aterramento limpo traseiro (1). Aperte com torque de:

Torque: 6–10 N·m (50–90 in-lbs)



Figura 23. Terra da estrutura

15. **NOTA**

Uma extremidade do chicote de fios de extensão deve ter um conector cinza e a outra, um conector preto.

Conecte o Kit de extensão do chicote de fios do sensor de oxigênio do coxim largo (peça n.º 69201830) no conjunto do chicote de fios do ATM. As cores dos conectores devem ser correspondentes: cinza com cinza.

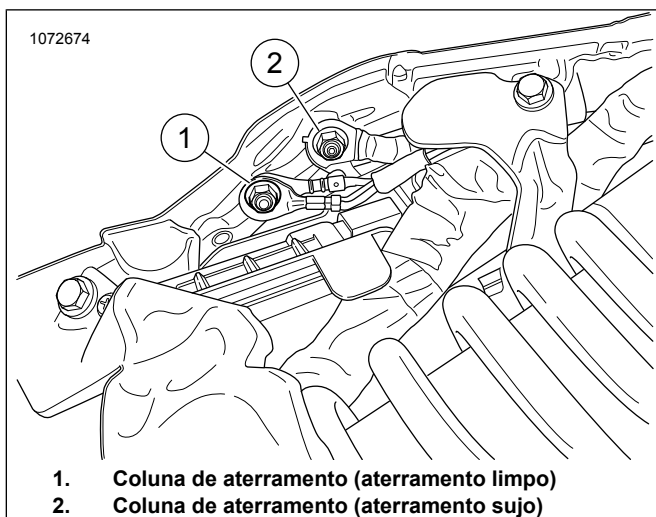
16. Veja Figura 24 e Figura 25. Oriente o chicote de fios do oxigênio dianteiro com o conector cinza (4) para fora do compartimento da bateria:

- Localize o chicote de fios principal (6).
- Oriente o chicote de fios (4) com o conector cinza pelo chicote de fios principal em direção ao conector do chicote de fios principal dianteiro (9).
- As cores dos conectores do sensor de oxigênio devem ser correspondentes: preto com preto.
- Fixe o chicote de fios no lado interno da guia do quadro direito (8) com as abraçadeiras se necessário.

17. Oriente o conector do chicote de fios preto (2) no chicote de fios principal. As cores dos conectores devem ser correspondentes: preto com preto.

18. **Sensor de oxigênio dianteiro, chicote de fios longo):**

- Oriente o chicote de fios do sensor de oxigênio dianteiro (5) para fora do compartimento da bateria.
- Localize o chicote de fios principal (6).
- Oriente o chicote de fios (5) pelo chicote de fios principal até o sensor de oxigênio dianteiro (7).
- Acople os conectores do sensor.
- Fixe o chicote de fios no lado interno da guia do quadro direito (8) com as abraçadeiras se necessário.

19. **Sensor de oxigênio traseiro (cabo curto do chicote de fios):**

- Oriente o chicote de fios pela parte superior da transmissão.
- Acople os conectores do sensor (3).
- Fixe o chicote de fios com abraçadeiras conforme necessário.



Figura 24. Orientação do chicote de fios do ATM



Figura 25. Orientação do chicote de fios do ATM dianteiro (peças removidas para maior clareza)

20. Certifique-se de que todos os chicotes de fios e conectores estejam fixados e não estejam em zonas de calor.
21. Conecte o cabo negativo da bateria. Veja o Manual de serviço.
22. Instale a tampa lateral direita. Veja o Manual de serviço.
23. Instale o assento. Depois de instalar o assento, puxe-o para confirmar que ele está preso. Veja o Manual de serviço.
24. Instale o fusível principal. Veja o Manual de serviço.
25. Veja Figura 26. Use o Screamin' Eagle Pro Street Tuner para finalizar esta instalação. Baixe a calibração do novo ECM quando estiver instalando este kit. Ao selecionar o download de uma calibragem com o Screamin' Eagle Pro Street Tuner, selecione Wideband (1) no menu suspenso como opção do Sensor de oxigênio. Consulte o catálogo Screamin' Eagle Pro ou entre em contato com uma concessionária Harley-Davidson para mais informações do Screamin Eagle Pro Street Tuner.

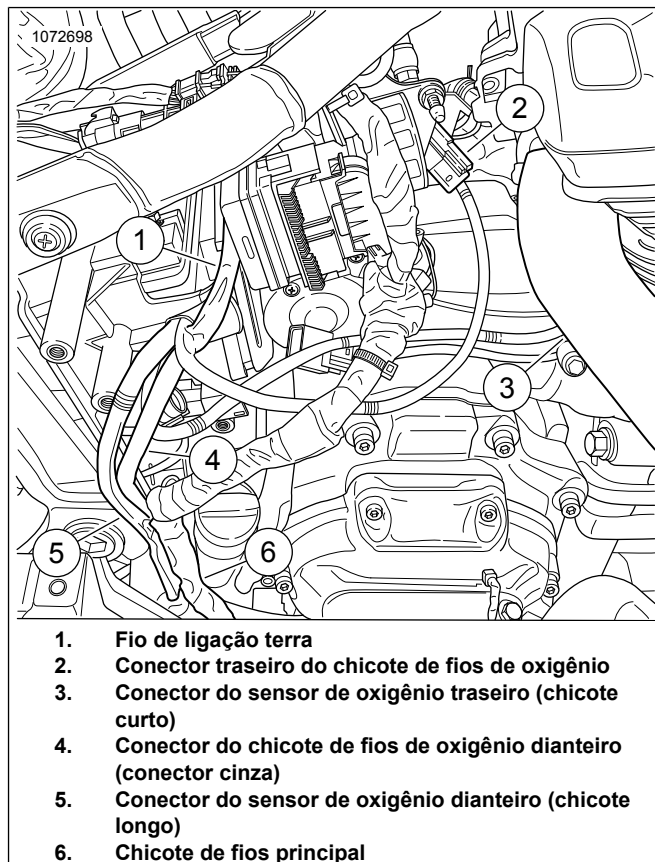

1. Seleção do sensor de oxigênio do coxim largo

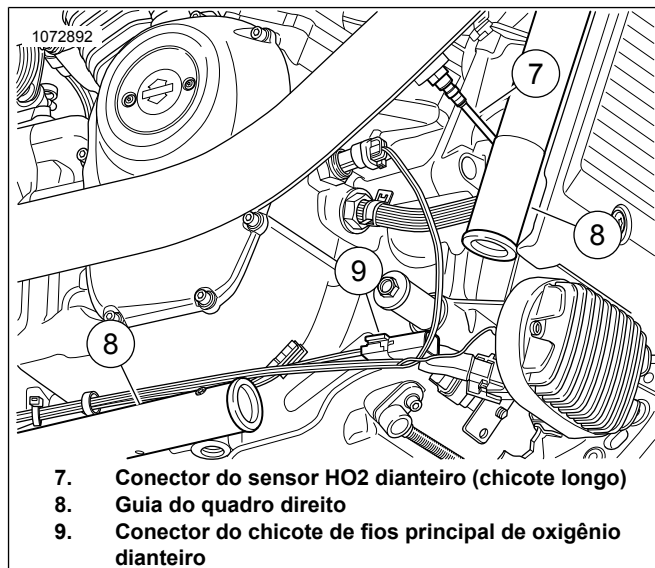
Figura 26. Seleção da banda larga do sensor de oxigênio

Sensores de oxigênio do coxim largo Softail 2016-2017

1. Remova o fusível principal. Veja o Manual de serviço.
2. Remova o assento. Veja o Manual de serviço.
3. Remova a bateria. Veja o Manual de serviço.
4. Veja Figura 27. Remova o suporte da bateria. Veja o Manual de serviço.



Figura 27. Suporte da bateria Softail sem modificações

5. NOTA

O suporte da bateria **deve ser** modificado para suportar um ATM. Não corte totalmente as placas de reforço. Corte somente as áreas designadas, conforme instruído. Cortar mais que o solicitado traz perdas à integridade estrutural do suporte da bateria.

Recomenda-se um esmeril com disco de corte.

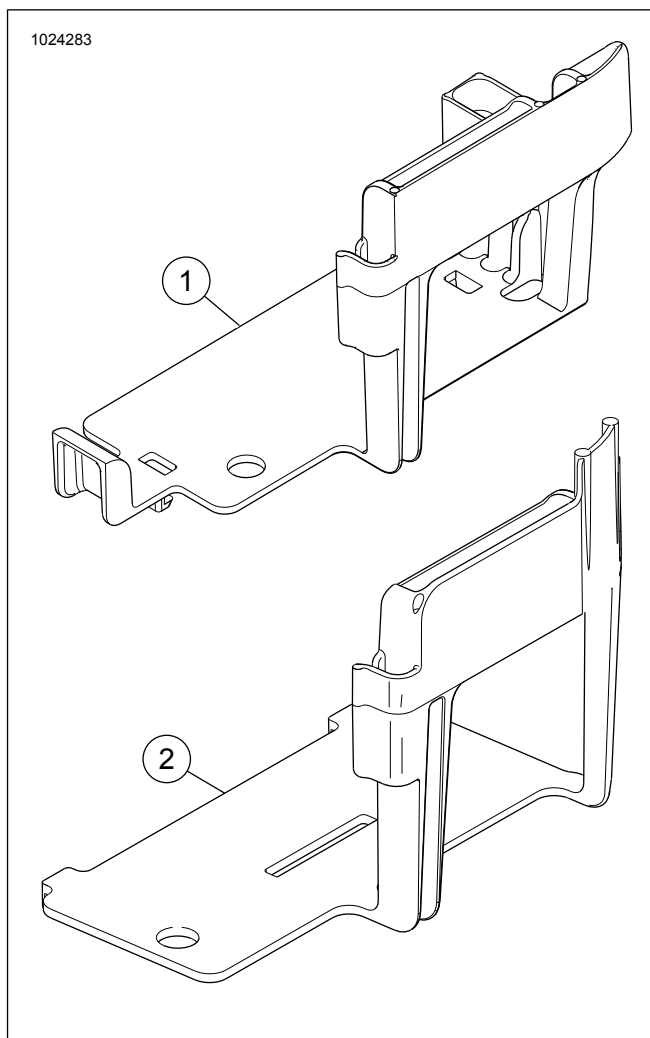
Consulte Figura 28, Figura 29 e Figura 30. Corte as placas de reforço (1 e 2) do suporte.

- a. Posicione o módulo ATM dentro do suporte da bateria.
- b. Marque a linha da frente do chicote de fios do ATM. Marque a profundidade na placa de reforço adjacente.



Figura 28. Áreas marcadas para corte



Figura 30. Corte da traseira do suporte

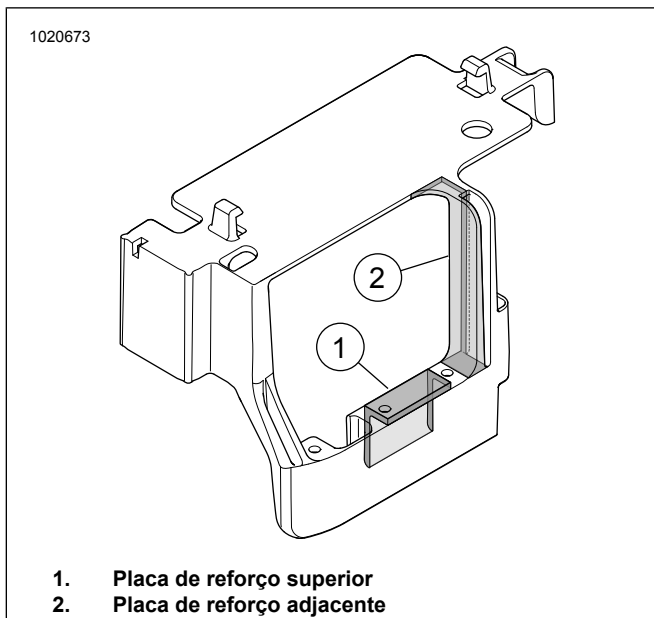

Figura 29. Corte da frente do suporte

6. **NOTA**

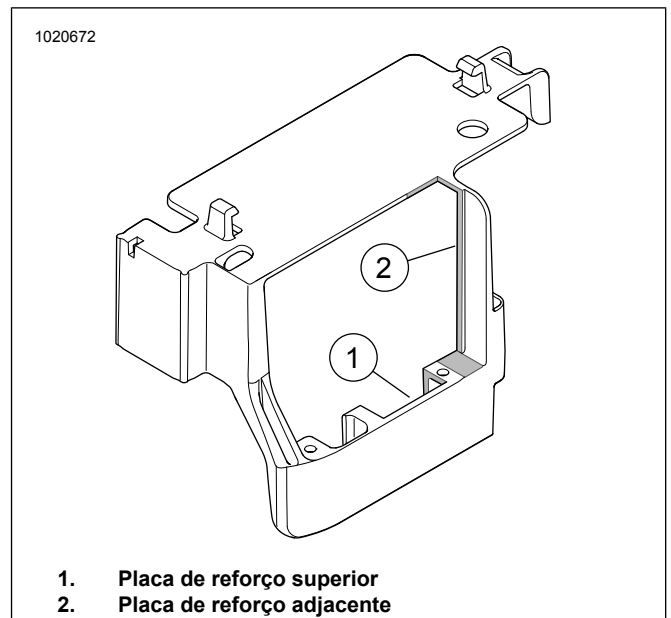
Observe a passagem do chicote de fios do sensor de oxigênio e a localização das abraçadeiras ao longo da estrutura.

Veja Figura 31 . Desconecte os conectores do sensor de oxigênio traseiro (1) do chicote de fios principal.

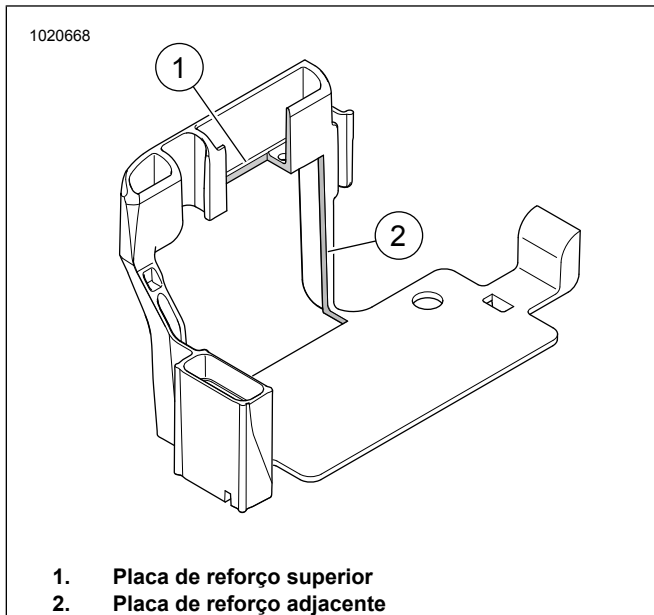

Figura 31. Localização do sensor de oxigênio traseiro

7. **NOTA**

Observe a passagem do chicote de fios do sensor de oxigênio e a localização das abraçadeiras ao longo da estrutura.

Veja Figura 32 . Abra a tampa do regulador de voltagem dianteiro e desconecte o conector do sensor de oxigênio dianteiro (1). Remova o receptáculo do conector do suporte.

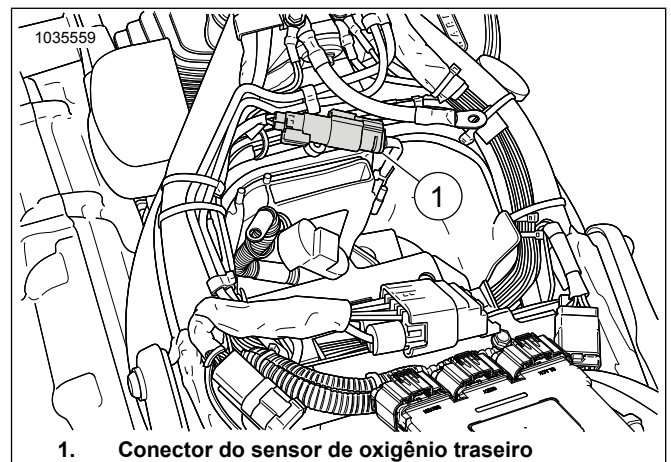
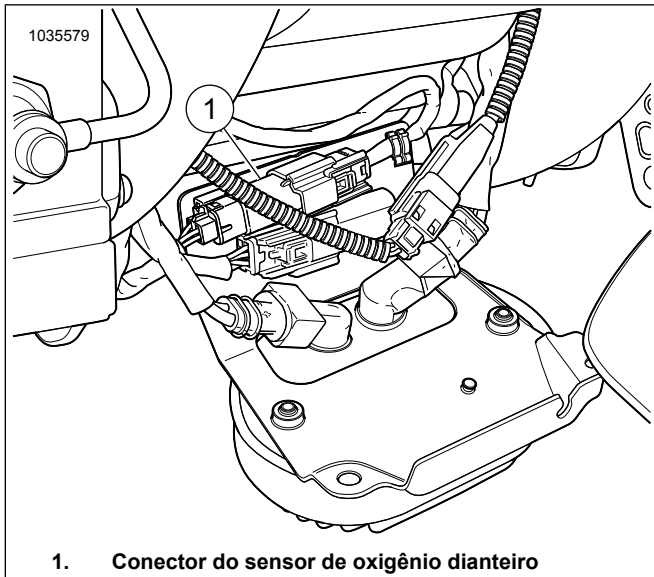

1. Conector do sensor de oxigênio dianteiro
Figura 32. Localização do sensor de oxigênio dianteiro

8. Remova o cano de escape. Veja o Manual de serviço.

9. **NOTA**

- Não instale sensores que sofreram queda ou impacto com outros componentes. O elemento de detecção pode sofrer danos.
- O conjunto de sensores de reposição tem roscas revestidas com lubrificante antiengripante e uma gaxeta nova.
- O conector elétrico deve estar limpo e livre de qualquer graxa dielétrica.

Veja Figura 33, Figura 52 e Tabela 5 Instale os sensores de oxigênio do coxim largo (2). Usando o soquete do sensor de oxigênio (Peça n.º HD-48262-A) aperte com torque de:

Torque: 40–60 N·m (29–44 ft-lbs)



Figura 33. Localizações do sensor de oxigênio (lado interno dos canos de escape)

10. Instale o tubo de escapamento com as novas gaxeta de escape. Veja o Manual de serviço.

11. Instale o suporte da bateria com o ATM. Ajuste e reposicione conforme necessário.

12. **NOTA**

A coluna de aterramento está localizada na frente do compartimento da bateria.

Veja Figura 34 . Conecte o fio de ligação terra do ATM na coluna de aterramento **limpo**. Aperte com torque de:

Torque: 6–10 N·m (50–90 in-lbs)



Figura 34. Localizações da coluna de aterramento na caixa de bateria

13. Conecte o Kit de extensão do chicote de fios do sensor de oxigênio do coxim largo (peça n.º 69201704) no conjunto do chicote de fios do ATM. As cores dos conectores devem ser correspondentes: cinza com cinza.

14. Veja Figura 35. Oriente o conector do chicote de fios cinza para fora do compartimento da bateria:

- a. Localize o chicote de fios principal (3).
- b. Oriente o chicote de fios com o conector cinza pelo chicote de fios principal (2) em direção ao conector do chicote de fios principal dianteiro.
- c. As cores dos conectores (1) devem ser correspondentes: cinza com cinza.
- d. Fixe o chicote de fios no lado interno do chicote de fios principal com as abraçadeiras se necessário.

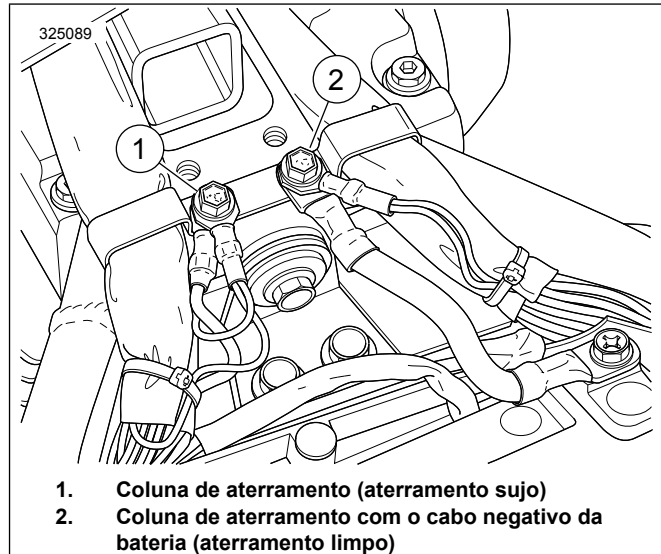
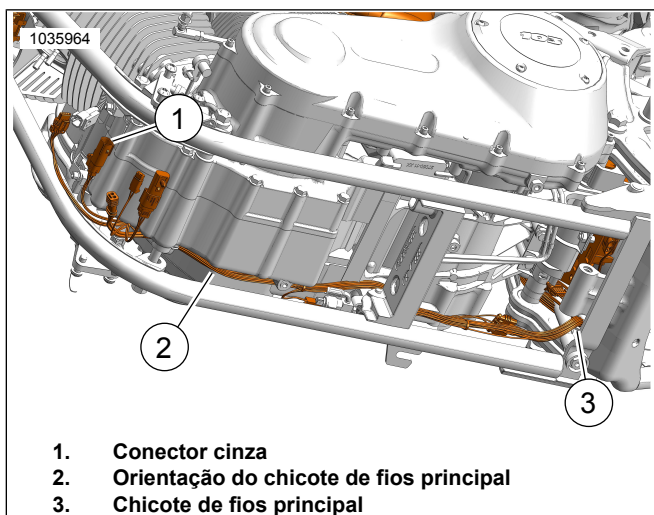

1. Conector cinza
2. Orientação do chicote de fios principal
3. Chicote de fios principal

Figura 35. Orientação do chicote de fios

15. **NOTA**

Certifique-se de que os fios do chicote de fios não vão interferir quando a bateria e o suporte forem instalados.

Veja Figura 31 . Oriente o conector do chicote de fios preto no chicote de fios principal. As cores dos conectores devem ser correspondentes: preto com preto.

16. Veja Figura 36. **Sensor de oxigênio dianteiro (chicote de fios longo):**

- a. Oriente o conector do chicote de fios para fora do compartimento da bateria.
- b. Localize o chicote de fios principal (2).
- c. Oriente o chicote de fios pelo chicote de fios principal (1) em direção ao conector do sensor de oxigênio dianteiro.
- d. Acople os conectores do sensor.
- e. Fixe o chicote de fios no lado interno do chicote de fios principal com as abraçadeiras se necessário.

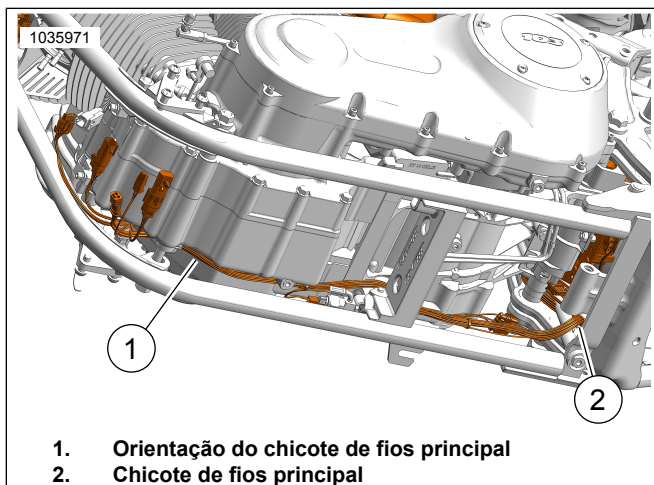

1. Orientação do chicote de fios principal
2. Chicote de fios principal

Figura 36. Orientação do chicote de fios

17. **Sensor de oxigênio traseiro (cabo curto do chicote de fios):**

- a. Oriente o chicote de fios pela parte superior da transmissão para a área de interruptores ponto morto.
- b. Acople os conectores do sensor.
- c. Fixe o chicote de fios com abraçadeiras conforme necessário.

18. Certifique-se de que todos os chicotes de fios e conectores estejam fixados e não estejam em zonas de calor.

19. Instale a bateria. Veja o Manual de serviço.

20. Instale o assento. Depois de instalar o assento, puxe-o para confirmar que ele está preso. Veja o Manual de serviço.

21. Instale o fusível principal. Veja o Manual de serviço.

22. Veja Figura 37. Use o Screamin' Eagle Pro Street Tuner para finalizar esta instalação. Baixe a calibração do novo ECM quando estiver instalando este kit. Ao selecionar o download de uma calibragem com o Screamin' Eagle Pro Street Tuner, selecione Wideband (1) no menu suspenso como opção do Sensor de oxigênio. Consulte o catálogo Screamin' Eagle Pro ou entre em contato com uma concessionária Harley-Davidson para mais informações do Screamin' Eagle Pro Street Tuner.



1. Seleção do sensor de oxigênio do coxim largo

Figura 37. Seleção da banda larga do sensor de oxigênio Sensores de oxigênio do coxim largo Dyna

1. Remova o fusível principal. Veja o Manual de serviço.
2. Remova o assento. Veja o Manual de serviço.
3. Remova a bateria e a caixa da bateria. Veja o Manual de serviço.

4. **NOTA**

Observe a passagem do chicote de fios do sensor de oxigênio e a localização das abraçadeiras ao longo da estrutura.

Veja Figura 38 . Desconecte os conectores do sensor de oxigênio traseiro (1) do chicote de fios principal.



Figura 38. Localização do sensor de oxigênio traseiro

5. **NOTA**
Observe a passagem do chicote de fios do sensor de oxigênio e a localização das abraçadeiras ao longo da estrutura.

Veja Figura 39 . Abra a tampa da caixa de fusíveis dianteiro e desconecte o conector do sensor de oxigênio dianteiro (2). Remova o receptáculo do conector do suporte.

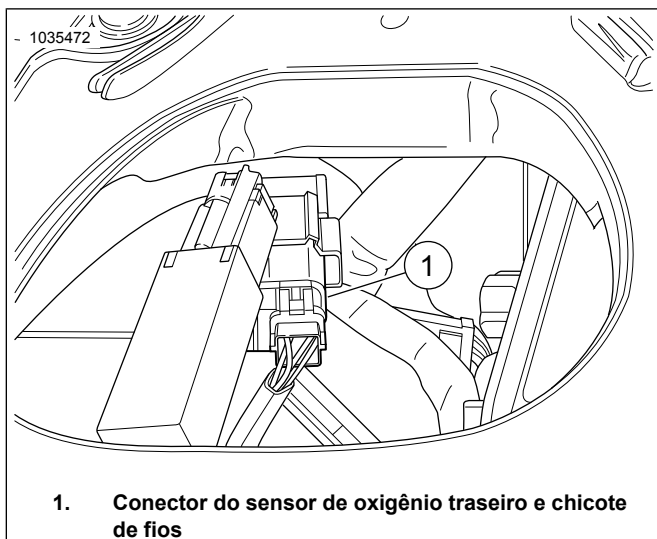

Figura 39. Localização do sensor de oxigênio dianteiro

6. Remova o cano de escape. Veja o Manual de serviço.

7. **NOTA**
• Não instale sensores que sofreram queda ou impacto com outros componentes. O elemento de detecção pode sofrer danos.
• O conjunto de sensores de reposição tem roscas revestidas com lubrificante antiengripante e uma gaxeta nova.

• *O conector elétrico deve estar limpo e livre de qualquer graxa dielétrica.*

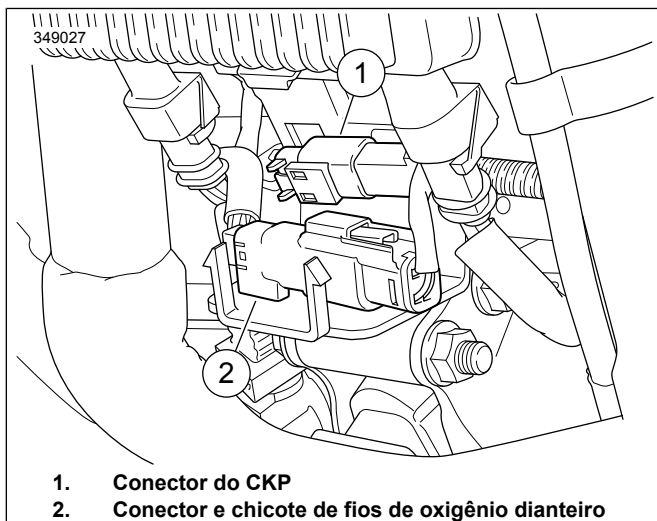
Veja Figura 40, Figura 52 e Tabela 5. No cabeçote de escape peça N.o 64884-09A, instale sensores de oxigênio do coxim largo (2). Usando o soquete do sensor de oxigênio (Peça n.º HD-48262-A) aperte com torque de:

Torque: 40–60 N·m (29–44 ft-lbs)



Figura 40. Localizações do sensor de oxigênio (lado interno dos canos de escape)

8. Instale os canos de escape com as novas gaxeta de escape. Veja o Manual de serviço.

9. **NOTA**
O ATM tem quatro controladores e um fio de ligação terra. Instale o ATM com o chicote de fios voltado para cima no eixo central da estrutura.

Veja Figura 41. Limpe a superfície de montagem com um pano embebido em álcool. Remova a parte traseira adesiva e instale a fita adesiva dupla face no ATM. Remova a parte traseira adesiva da fita dupla face e instale o ATM no eixo central da estrutura.



Figura 41. Localização da montagem do ATM

10.

NOTA

- A coluna de aterramento está localizada sob a área de assento, à direita, e na parte traseira superior do compartimento da bateria.
- Certifique-se de que o chicote de fios não vai interferir quando a bateria e o suporte forem instalados.
- **Terra:** os aterramentos são classificados como aterramentos limpos ou sujos. Os aterramentos limpos são identificados por um fio (preto/verde) e normalmente são usados para sensores ou módulos.

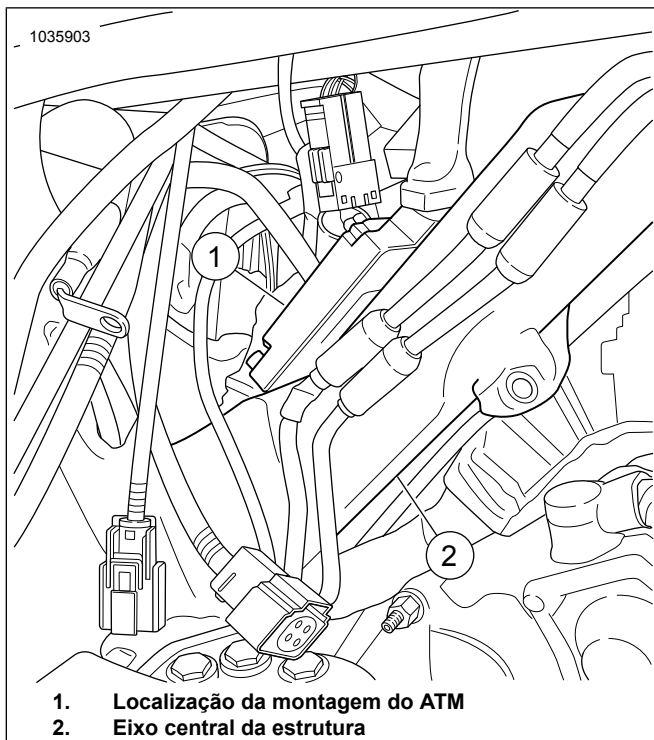
Veja Figura 42 . Oriente e conecte o fio de ligação terra do ATM na coluna de aterramento **limpo** (1). Aperte.

Torque: 6–10 N·m (50–90 in-lbs)



Figura 42. Localizações da coluna de aterramento na caixa de bateria

11. Conecte o Kit de extensão do chicote de fios do sensor de oxigênio do coxim largo (peça n.º 69201704) no conjunto do chicote de fios do ATM. As cores dos conectores devem ser correspondentes: cinza com cinza.

12. Veja Figura 43. Oriente o conector do chicote de fios cinza para fora do compartimento traseiro da bateria:

- Localize o chicote de fios principal (1) levando até o suporte do chicote de fios (2).
- Oriente o chicote de fios com o conector cinza pelo chicote de fios principal em direção ao conector do chicote de fios principal dianteiro.
- As cores dos conectores (3) devem ser correspondentes: cinza com cinza.
- Fixe o chicote de fios no lado interno do suporte do chicote de fios (2) com as abraçadeiras conforme necessário.

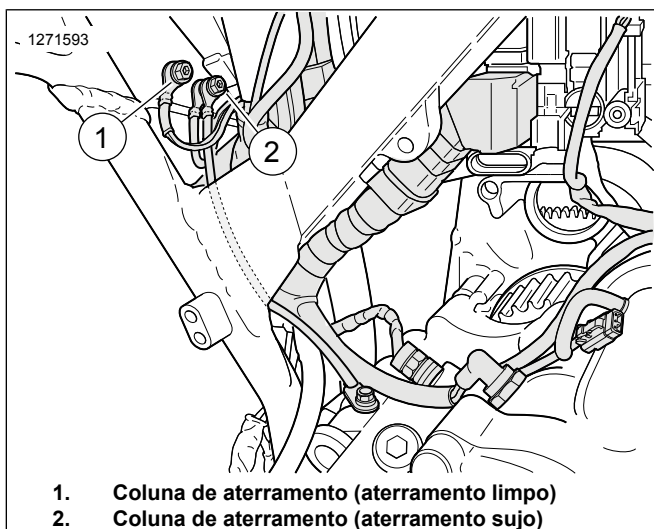

Figura 43. Suporte do chicote de fios

13.

NOTA

Certifique-se de que os fios do chicote de fios não vão interferir quando a bateria e o suporte forem instalados.

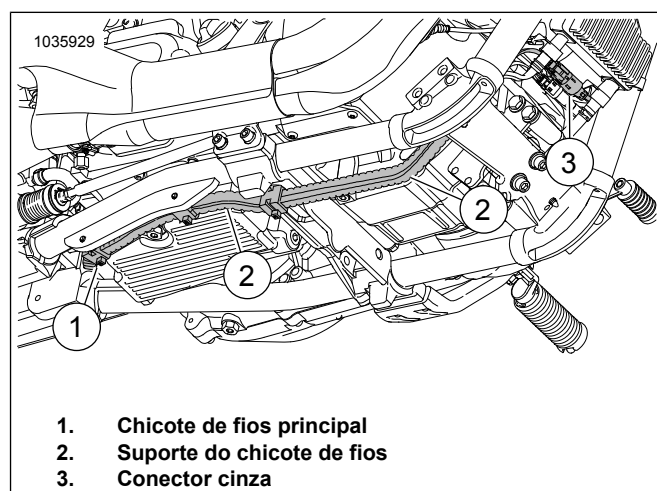
Veja Figura 38 . Oriente o conector do chicote de fios preto no chicote de fios principal. As cores dos conectores devem ser correspondentes: preto com preto.

14. Veja Figura 44. **Sensor de oxigênio dianteiro (chicote de fios longo):**

- Oriente o conector do chicote de fios para fora do compartimento traseiro da bateria:
- Localize o chicote de fios principal (1) levando até o suporte do chicote de fios (2).
- Oriente o chicote de fios pela caixa de distribuição do chicote de fios principal (2) em direção ao conector do sensor de oxigênio dianteiro.
- Acople os conectores do sensor.

- e. Fixe o chicote de fios no lado interno do suporte do chicote de fios (2) com as abraçadeiras conforme necessário.

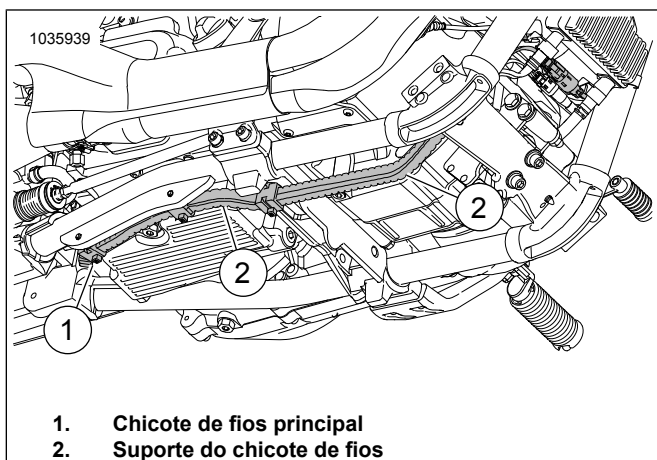

1. Chicote de fios principal
2. Suporte do chicote de fios

Figura 44. Suporte do chicote de fios

15. Sensor de oxigênio traseiro (cabo curto do chicote de fios):

- a. Oriente o chicote de fios pela parte superior da transmissão para a área de interruptores ponto morto.
- b. Acople os conectores do sensor.
- c. Fixe o chicote de fios com abraçadeiras conforme necessário.

16. Certifique-se de que todos os chicotes de fios e conectores estejam fixados e não estejam em zonas de calor.

17. Instale o suporte da bateria e a bateria. Veja o Manual de serviço.

18. Instale o assento. Depois de instalar o assento, puxe-o para confirmar que ele está preso. Veja o Manual de serviço.

19. Instale o fusível principal. Veja o Manual de serviço.

20. Veja Figura 45. Use o Screamin' Eagle Pro Street Tuner para finalizar esta instalação. Baixe a calibração do novo ECM quando estiver instalando este kit. Ao selecionar o download de uma calibragem com o Screamin' Eagle Pro Street Tuner, selecione Wideband (1) no menu suspenso como opção do Sensor de oxigênio. Consulte o catálogo Screamin' Eagle Pro ou entre em contato com uma concessionária Harley-Davidson para mais informações do Screamin' Eagle Pro Street Tuner.



1. Seleção do sensor de oxigênio do coxim largo

Figura 45. Seleção da banda larga do sensor de oxigênio

Sensores de oxigênio do coxim largo Sportster

Aprovação regulamentar pendente. Consulte as informações sobre o produto em: www.harley-davidson.com/shop/screamin-eagle

1. Remova o fusível principal. Veja o Manual de serviço.
2. Remova o assento. Veja o Manual de serviço.
3. Remova a tampa lateral esquerda. Veja o Manual de serviço.
4. Desconecte o cabo negativo da bateria. Veja o Manual de serviço.

5. **NOTA**

Observe a passagem do chicote de fios do sensor de oxigênio e a localização das abraçadeiras ao longo da estrutura.

Veja Figura 46. Desconecte o conector do sensor de oxigênio traseiro (3) do chicote de fios principal.

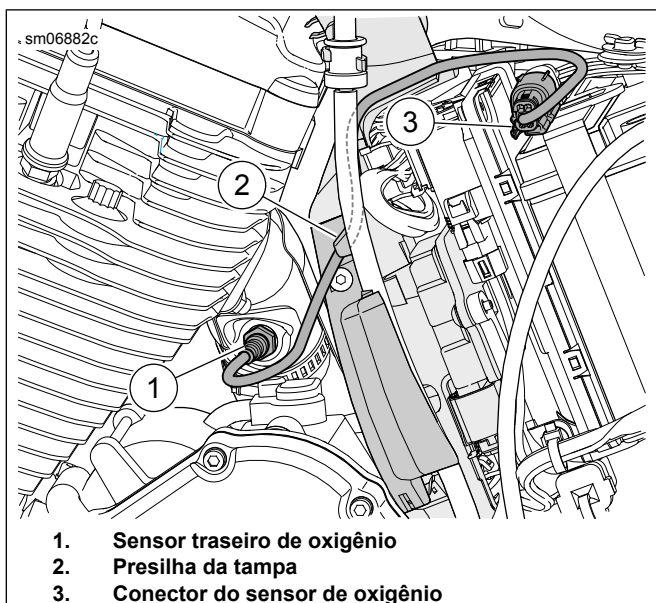

1. Sensor traseiro de oxigênio
2. Presilha da tampa
3. Conector do sensor de oxigênio

Figura 46. Sensor de oxigênio traseiro

6. **NOTA**

Observe a passagem do chicote de fios do sensor de oxigênio e a localização das abraçadeiras ao longo da estrutura.

Veja Figura 47. Desconecte o conector do sensor de oxigênio dianteiro (3) do chicote de fios principal.

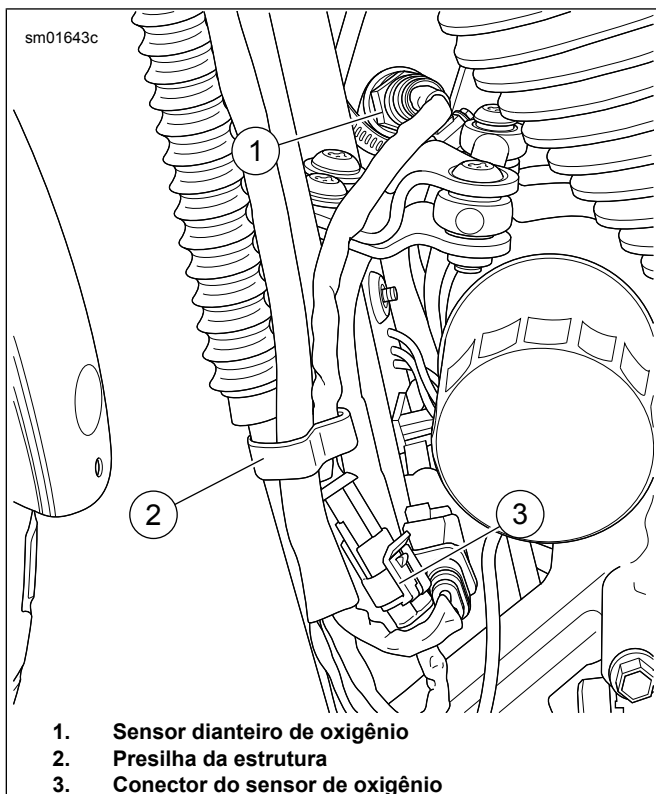

1. Sensor dianteiro de oxigênio
2. Presilha da estrutura
3. Conector do sensor de oxigênio

Figura 47. Sensor de oxigênio dianteiro

7. Remova o cano de escape. Veja o Manual de serviço.

8. **NOTA**

É altamente recomendável o uso de solda profissional ou de uma oficina de fabricação de metal na remoção e instalação do tampão do sensor de oxigênio.

Remova ou conecte ambos os tampões do sensor de oxigênio original do sistema de escape.

9. **NOTA**

Tabela 2 As **Especificações do tampão do sensor de oxigênio** estão no começo desta folha de instruções.

Instale o **novo** tampão do sensor de oxigênio no sistema de escape.

10. **NOTA**

- Não instale sensores que sofreram queda ou impacto com outros componentes. O elemento de detecção pode sofrer danos.
- O conjunto de sensores de reposição tem roscas revestidas com lubrificante antiengripante e uma gaxeta nova.
- O conector elétrico deve estar limpo e livre de qualquer graxa dielétrica.

Veja Figura 48, Figura 52 e Tabela 5. Instale os sensores de oxigênio do coxim largo (2). Usando o soquete do sensor de oxigênio (Peça n.º HD-48262-A) aperte com torque de:

Torque: 40–60 N·m (29–44 ft·lbs)



Figura 48. Localizações do sensor de oxigênio (lado interno dos canos de escape)

11. Instale os tubos de escape com as novas gaxeta de escape. Veja o Manual de serviço.

12. Veja Figura 50. Instale o módulo ATM (5).

- a. Limpe a superfície de montagem com um pano embebido em álcool.
- b. Remova a parte traseira adesiva e instale a fita adesiva dupla face no ATM.
- c. Remova a parte traseira adesiva da fita dupla face e instale o ATM (1) na lateral da cinta da bateria.

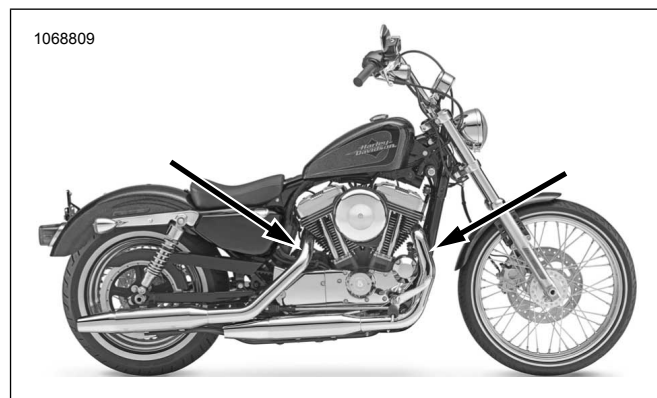
13. **NOTA**

Veja Figura 49. A coluna de aterramento (1) está localizada atrás da tampa primária na metade esquerda da carcaça.

Verifique se o cabo negativo da bateria está montado no ponto de aterramento.

Veja Figura 50. Oriente e conecte o fio de ligação terra (6) do ATM na coluna de aterramento **limpo**. Aperte com torque de:

Torque: 6–10 N·m (50–90 in-lbs)



Figura 49. Terra do Sportster

14. **NOTA**

Uma extremidade do chicote de fios de extensão deve ter um conector cinza e a outra, um conector preto.

Conecte o Kit de extensão do chicote de fios do sensor de oxigênio do coxim largo (peça n.º 69201830) no conjunto do chicote de fios do ATM. As cores dos conectores devem ser correspondentes: cinza com cinza.

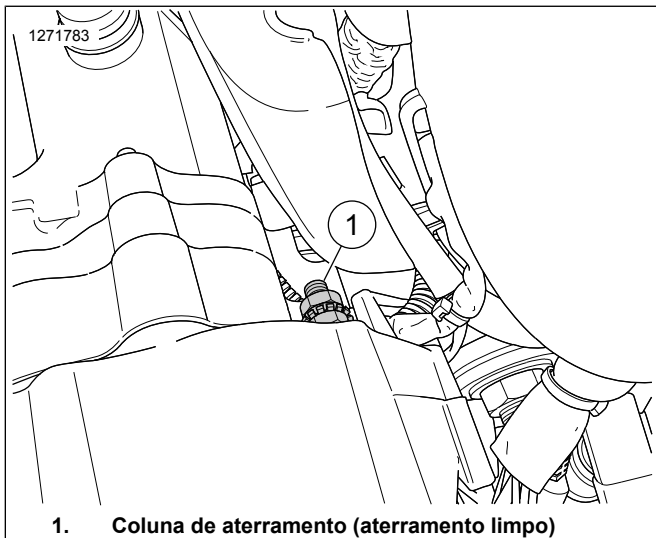
15. Oriente o conector do chicote de fios cinza de oxigênio dianteiro para fora do compartimento traseiro da bateria:

- a. Localize o chicote de fios do ABS (7).
- b. Oriente o chicote de fios com o conector cinza (1) no chicote de fios do ABS até a guia do quadro esquerdo.
- c. Oriente o chicote de fios (1) pelo quadro até o conector do chicote de fios principal dianteiro.
- d. As cores dos conectores devem ser correspondentes: preto com preto.
- e. Fixe o chicote de fios no lado interno da guia do quadro esquerdo com as abraçadeiras se necessário.

16. Oriente o conector do chicote de fios preto de oxigênio traseiro (4) e conecte no chicote de fios principal.

- a. As cores dos conectores devem ser correspondentes: preto com preto.

17. **Sensor de oxigênio dianteiro, chicote de fios longo):**

- a. Oriente o chicote de fios do sensor de oxigênio dianteiro (2) para fora do compartimento da bateria traseira.
- b. Localize o chicote de fios do ABS (7).
- c. Oriente o chicote de fios (2) no chicote de fios do ABS até a guia do quadro esquerdo.
- d. Oriente o chicote de fios (2) pela guia do quadro esquerdo até o conector do sensor de oxigênio dianteiro.
- e. Acople os conectores do sensor.
- f. Fixe o chicote de fios no lado interno da guia do quadro esquerdo com as abraçadeiras se necessário.

18. **Sensor de oxigênio traseiro (cabo curto do chicote de fios):**

- a. Oriente o chicote de fios do conector do sensor de oxigênio traseiro (4) pelo topo do cárter.
- b. Acople os conectores do sensor.
- c. Fixe o chicote de fios com abraçadeiras conforme necessário.



Figura 50. Orientação do chicote de fios ATM (suporte do local)

19. Certifique-se de que todos os chicotes de fios e conectores estejam fixados e não estejam em zonas de calor.

20. Conecte o cabo negativo da bateria. Veja o Manual de serviço.
21. Instale o assento. Depois de instalar o assento, puxe-o para confirmar que ele está preso. Veja o Manual de serviço.
22. Instale a tampa lateral esquerda. Veja o Manual de serviço.
23. Instale o fusível principal. Veja o Manual de serviço.
24. Veja Figura 51. Use o Screamin' Eagle Pro Street Tuner para finalizar esta instalação. Baixe a calibração do novo ECM quando estiver instalando este kit. Ao selecionar o download de uma calibragem com o Screamin' Eagle Pro Street Tuner, selecione Wideband (1) no menu suspenso como opção do Sensor de oxigênio. Consulte o catálogo Screamin' Eagle Pro ou entre em contato com uma concessionária Harley-Davidson para mais informações do Screamin' Eagle Pro Street Tuner.

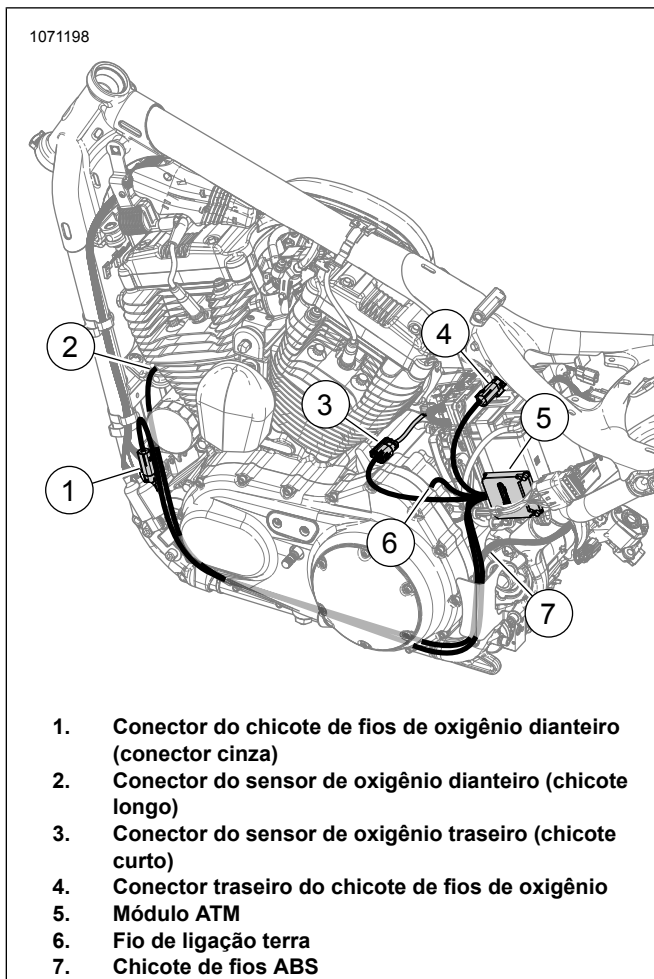

Figura 51. Seleção da banda larga do sensor de oxigênio

PEÇAS DE REPOSIÇÃO

1035213



Figura 52. Conteúdo do kit: Kit do módulo de sintonização automática (ATM) Smart Tune Pro

Tabela 5. Conteúdo do kit: Kit do módulo de sintonização automática (ATM) Smart Tune Pro

Verifique se todos os conteúdos estão presentes no kit antes de instalar ou remover itens do veículo.					
Item	Qty.	Descrição	Part No.	Notas	
<input type="checkbox"/>	1	Conjunto do módulo de controle de oxigênio do coxim largo	41000445		
<input type="checkbox"/>	2	Sensor de oxigênio, coxim largo	32700098		
<input type="checkbox"/>	3	CARB E.O. Etiqueta	Não se vende separadamente		
<input type="checkbox"/>	4	Fixador de bloqueio duplo	Não se vende separadamente		
<input type="checkbox"/>	5	Abraçadeira	Não se vende separadamente		

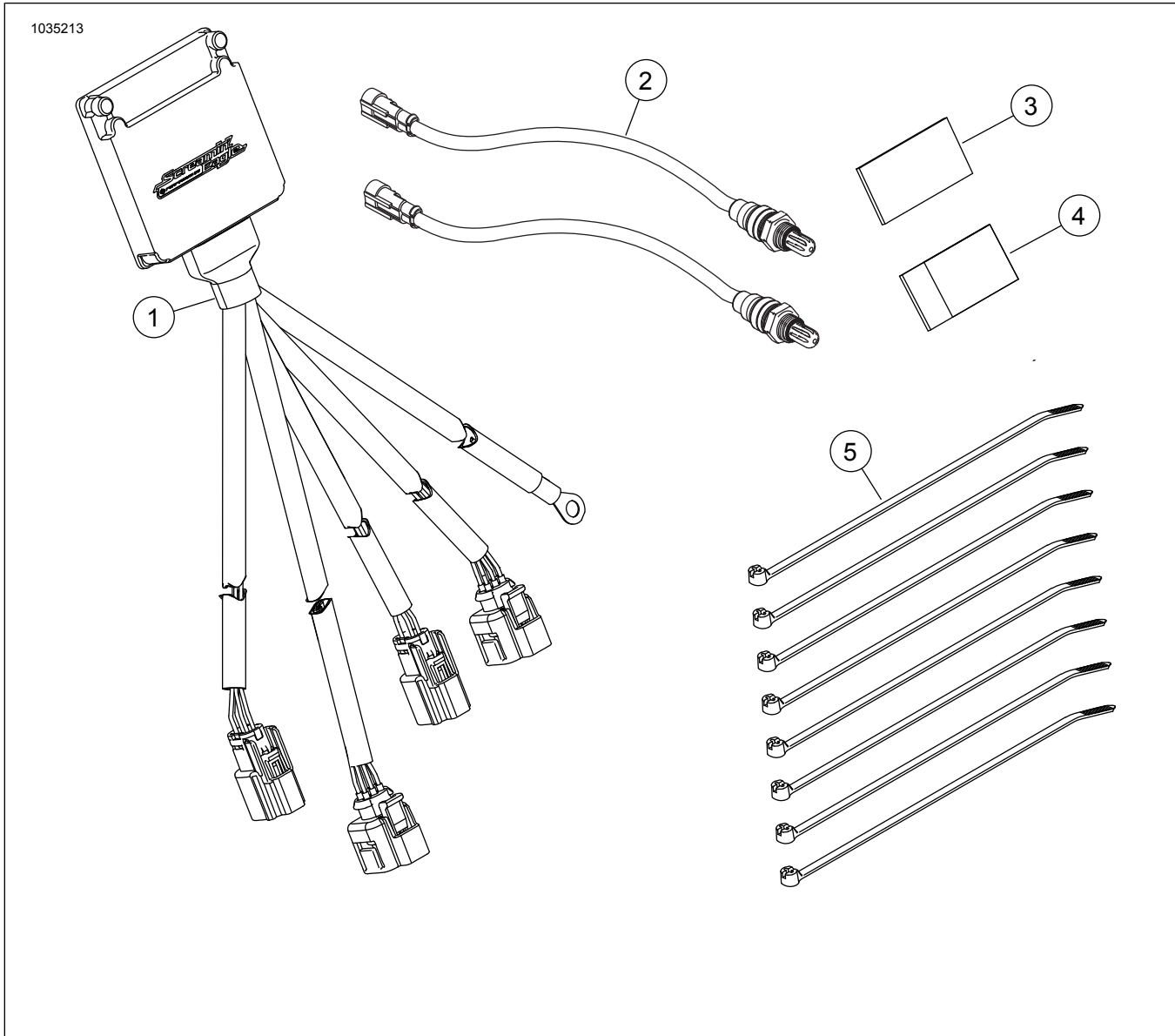

- | | |
|---|--|
| 1. Conector do sensor de oxigênio frontal (longo) | 4. Conector do sensor de oxigênio traseiro (curto) |
| 2. Fio de ligação terra | 5. Sensor de oxigênio traseiro para ECU (preto) |
| 3. Sensor de oxigênio frontal para ECU (cinza) | |

Figura 53. Conectores de chicote de fios definidos