



SADA MODUL AUTOMATICKÉHO LADĚNÍ (ATM) SMART TUNE PRO

OBECNÉ INFORMACE

Číslo sady

41000445

Modely

Informace o vhodnosti pro aktuálně certifikované modely naleznete v části věnované náhradním dílům a příslušenství na stránce www.harley-davidson.com (pouze v angličtině).

Požadavky na montáž

Nejnovější návod k obsluze naleznete na stránce <https://serviceinfo.harley-davidson.com>.

Tyto položky jsou k dostání u vašeho místního prodejce Harley-Davidson.

- Pro tuto instalaci je nutný samostatný nákup tuneru Screamin' Eagle Pro Street (č. dílu 41000008C) nebo tuneru Screamin' Eagle Bluetooth Pro Street (č. dílu 41001141).
- Pro tuto instalaci je vyžadována sada tunerových kabelů Screamin' Eagle (č. dílu 41000018) s tunerem Screamin' Eagle Pro Street (č. dílu 41000008C).
- **2024 FLHX, FLTRX a FLTRXSTSE:** Montáž vyžaduje samostatné zakoupení nástrojové soupravy vrtáku (č. dílu 14900150) lambda sondy výfukového systému (širokopásmový O2).
- **2024 FLHX, FLTRX a FLTRXSTSE:** Montáž vyžaduje samostatné zakoupení nástrojové soupravy vrtáku a závitníku čepu (č. dílu 14900105) lambda sondy výfukového systému (širokopásmový O2).
- **Modely Touring 2017–2024 (kromě 2024 FLHX, FLTRX a FLTRXSTSE):** Montáž vyžaduje samostatné zakoupení nástrojové soupravy vrtáku a závitníku čepu (č. dílu 14900105) lambda sondy výfukového systému. Volitelné samostatné zakoupení výfukového systému Screamin' Eagle s vyšším prouděním s tlumiči výfuku Street Cannon (č. dílu 64800059 nebo 64800062).
- **Modely Trike 2017 a novější:** Montáž vyžaduje samostatné zakoupení nástrojové soupravy vrtáku a závitníku čepu (č. dílu 14900105) lambda sondy výfukového systému. Volitelné samostatné zakoupení výfukového systému Screamin' Eagle s vyšším prouděním s tlumiči výfuku Street Cannon (č. dílu 64800059 nebo 64800062).
- **Modely Touring z let 2014–2016:** Tato montáž vyžaduje samostatné zakoupení výfukového systému Screamin' Eagle s vyšším prouděním s tlumiči výfuku Street Cannon (č. dílu 64800043 nebo 64800044).
- **Modely Softail z roku 2018 a novější:** Montáž vyžaduje samostatné zakoupení prodlužovací sady kabelového svazku širokopásmové lambda sondy (č. dílu 69201830).

- **Modely Softail z let 2016–2017:** Tato montáž vyžaduje samostatné zakoupení sestavy trubek výfuku Harley Davidson. Tabulka 1
- **Modely Softail z let 2016–2017:** Montáž vyžaduje samostatné zakoupení prodlužovací sady kabelového svazku širokopásmové sondy kyslíku (č. dílu 69201704).
- **Model Dyna Low Rider S (FXDLS) z let 2016–2017:** Tato montáž vyžaduje samostatné zakoupení sestavy trubek výfuku Harley Davidson (č. dílu 66884-09A).
- **Model Dyna Low Rider S (FXDLS) z let 2016–2017:** Montáž vyžaduje samostatné zakoupení prodlužovací sady kabelového svazku širokopásmové lambda sondy (č. dílu 69201704).
- **Modely Sportster z roku 2014 a novější:** Montáž vyžaduje samostatné zakoupení prodlužovací sady kabelového svazku širokopásmové lambda sondy (č. dílu 69201830).
- **Modely Sportster od roku 2014:** Tato montáž vyžaduje samostatné zakoupení výfukových zátek 18 x 1,5 mm ze zdroje z druhovýroby. **Je vyžadována odborná montáž výfukové zátky.**

Tabulka 1. Trubky výfuku Softail

Model	Č. dílu Harley Davidson
FLSTF, FLSTFB, FLSTFBS	66779-07A
FLS, FLSS, FLSTN	65300-07A
FLSTC	66780-07, 66781-07
FXSB	66780-07, 66795-08

Tabulka 2. Specifikace zátky snímače kyslíku

Požadavky na zátku snímače kyslíku	
Minimální délka zátky:	Délka: 9 mm (0.360 in)
Maximální délka zátky:	Délka: 13 mm (0.500 in)
Materiál zátky:	Nerezová ocel série 300
Stoupání závitů zátky:	M16 x 1,5
Vysunutí snímače do výfukového potrubí:	Délka: 13 mm (0.500 in)
Poznámky k montáži:	
Je vyžadována odborná montáž. Povrchy musejí být správně připraveny. Svár musí být kolem zátky úplný a bez netěsností. Širokopásmový snímač by měl být umístěn co možná nejbližší ve standardním umístění snímače, aby se zajistilo, že naměřené hodnoty širokopásmového AFR při provozu ve stejném rozsahu korelují s továrními snímači. Zátka by měla být umístěna tak, že snímač má k dispozici dostatek prostoru a že se dráty nedotýkají výfukového systému. Když je motocykl ve svislé poloze, snímač by měl být namontován téměř vodorovně, ale s hrotem směrem dolů, aby se snížilo riziko zvlhnutí snímače. Kondenzace ve výfukovém systému může způsobit poškození snímače.	

▲ VAROVÁNÍ

Na správné montáži této sestavy závisí bezpečnost jezdce a spolujezdce. Použijte odpovídající postupy uvedené v servisní příručce. Pokud daný postup přesahuje vaše schopnosti nebo pro něj nemáte vhodné nářadí, svěřte provedení montáže prodejci Harley-Davidson. Nesprávná montáž této sestavy může vést k vážnému poranění či smrti. (00333b)

POZNÁMKA

Tento návod odkazuje na informace v servisní příručce. Pro tuto montáž je nutná servisní příručka pro tento model / modelový rok motocyklu. Příručka je k dostání u prodejců motocyklů Harley-Davidson.

V souladu s požadavky předpisu Komise pro ovzduší státu Kalifornie (CARB) a předpisu o emisích je součástí této sady štítek s informacemi o výrobku pro všechny pro modely Touring od roku 2014, modely Softail od roku 2016, modely Dyna od roku 2016 FXDLS a modely Sportster od roku 2014. Umístěte štítek na pravou stranu rámu přímo za nálepku s číslem VIN. Tento štítek není zapotřebí mimo stát Kalifornie.

Překalibrování jednotky ECM

OZNÁMENÍ

Po montáži této sestavy je třeba znovu kalibrovat ECM. Pokud není provedena správná kalibrace ECM, může dojít k vážnému poškození motoru. (00399b)

Obsah sady

Viz Ilustrace 52 a Tabulka 5

▲ VAROVÁNÍ

Na správné montáži této sestavy závisí bezpečnost jezdce a spolujezdce. Pokud daný postup přesahuje vaše schopnosti nebo pro něj nemáte vhodné nářadí, svěřte provedení montáže prodejci Harley-Davidson. Nesprávná montáž této sestavy může vést k vážnému poranění či smrti. (00308b)

MONTÁŽ

Širokopásmové lambda sondy pro modely Touring

Tabulka 3. Dotčené modely

Rok	Model
2024	FLHX, FLTRX, FLTRXSTSE

1. Sejměte sedlové brašny. Viz servisní příručka.
2. Vyjměte hlavní pojistku. Viz servisní příručka.
3. Demontujte sedlo. Viz servisní příručka.
4. Vyjměte akumulátor. Viz servisní příručka.
5. Odmontujte z rámu pravé přední stupátko a držáky. Viz servisní příručka.

POZNÁMKA

Poznamenejte si zapojení kabelového svazku snímače kyslíku a umístění upevňovacích pásek podél rámu.

6. Viz Ilustrace 1. Odpojte přední a zadní konektory lambda sondy (1, 2).

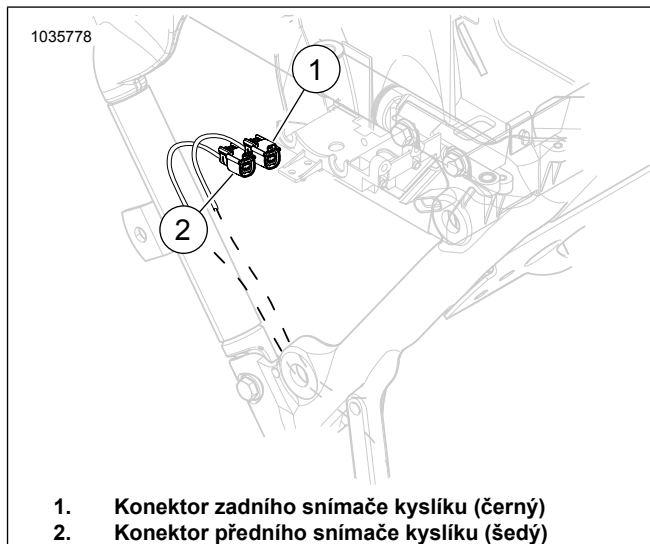

Ilustrace 1. Umístění předního a zadního snímače kyslíku

7. Odmontujte výfukový systém. Viz servisní příručka.
8. **Výfukové potrubí:**
 - a. **Modely FLHX, FLTRX a FLTRXSTSE z roku 2024:** Proveďte přepracování výfukového potrubí. K dokončení postupu použijte sadu nástrojů vrtáku a závitníku zátky lambda sondy výfukového systému (č. dílu 14900150 a 14900105). Jsou vyžadovány obě sady. Požadavky na montáž
9. **POZNÁMKA**
 - *Neprovádějte montáž snímačů, které byly upuštěny nebo vystaveny nárazu jiných součástí. Snímací prvek může být poškozen.*
 - *Sestavy náhradních snímačů mají závity potažené mazivem proti vážnutí a nové těsnění.*
 - *Elektrický konektor musí být čistý a bez dielektrické vazelíny.*

Informace o montáži širokopásmových lambda sond (2) viz Ilustrace 2, Ilustrace 52 a Tabulka 5. Pomocí nástrčného klíče na lambda sondu (č. dílu HD-48262-A) utáhněte momentem:

Krouticí moment: 40–60 N·m (29–44 ft·lbs)



Ilustrace 2. Umístění snímačů kyslíku (vnitřní strana výfukového potrubí)

10. **POZNÁMKA**

Je přijatelné, aby bylo natahovací vodičko širokopásmového snímače kyslíku v kontaktu s krytem převodovky.

Pokud dojde ke kontaktu mezi tělem lambda sondy a krytu převodovky, namontujte pod svorku výfukového systému ve středu rámu několik podložek nebo vymežovacích podložek. Je přijatelná vymežovací podložka až 0,200 palce .

Namontujte výfukový systém s novými výfukovými těsněními. Viz servisní příručka.

POZNÁMKA

Modul ATM má čtyři vodiče a uzemňovací vodič.

11. Viz Ilustrace 3 a Ilustrace 5. Namontujte modul ATM (1) na vnější stěnu oblasti baterie, za zadní válec tak, aby kabely směřovaly k pravé straně vozidla.

- a. Vedte všechny čtyři konektory pod kabelovým svazkem, skrz spodní část „V“ formace rámu do oblasti bočního krytu.
- b. Viz Ilustrace 7 . Zemní vodič vedte nahoru obdélníkovým otvorem směrem k uzemňovacím sloupkům.

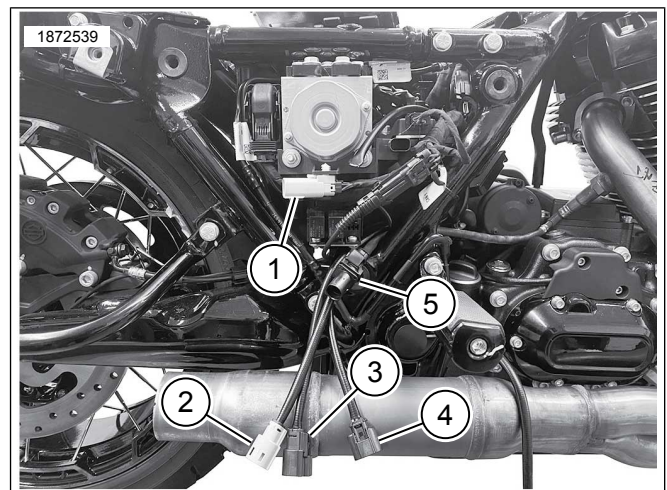

1. Přední a zadní lambda sonda ECU (šedá a černá)
2. Přední lambda sonda (šedá)
3. Zadní lambda sonda (černá)
4. Přední lambda sonda (dlouhá)
5. Zadní lambda sonda (krátká)

Ilustrace 3. Vedení kabelového svazku šedého a černého konektoru

12. Viz Ilustrace 4 a Ilustrace 8. Vedte svody předního a zadního konektoru lambda sondy (1, 2) nahoru k odpovídajícím konektorům. Barevné sladění konektorů kabelového svazku: Černá na černou, šedá na šedou.

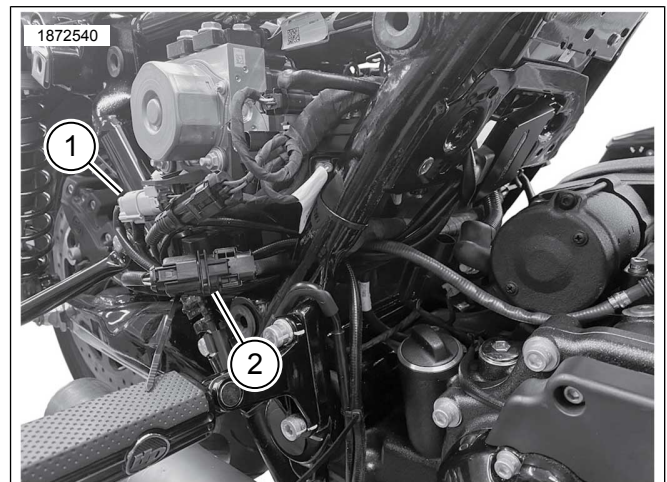

1. Konektor předního snímače kyslíku (šedý)
2. Konektor zadního snímače kyslíku (černý)

Ilustrace 4. Připojení hlavního kabelového svazku modulu ATM

13. Viz Ilustrace 5 . Namontujte modul ATM.

- a. Vyčistěte montážní plochy tamponem napuštěným alkoholovým čističem.
- b. Sejměte podložku z lepicího podkladu a namontujte pásku s dvojitým uzamykáním na modul ATM.
- c. Odstraňte vložku z lepicí podložky dvojitě zajišťovací pásky a namontujte modul ATM (1) na vnější stranu prostoru pro baterie za zadní válec.

- d. Namontujte modul pod úhlem 10 až 20 stupňů. Pokud tento úhel nedodržíte, bude instalace ventilátoru CoolFlow (č. dílu 26800128) a kabeláž modulu ATM překážet instalaci ventilátoru.

14. **POZNÁMKA**

Pomocí upevňovacích pásek upevněte kabelový svazek podle potřeby. Zajistěte, aby vodiče kabelového svazku nepřekážely poté, co jsou namontovány baterie a horní kryt.

Namontujte modul ATM s kabelovým svazkem (1) směřujícím přímo proti vnitřní straně rámu.

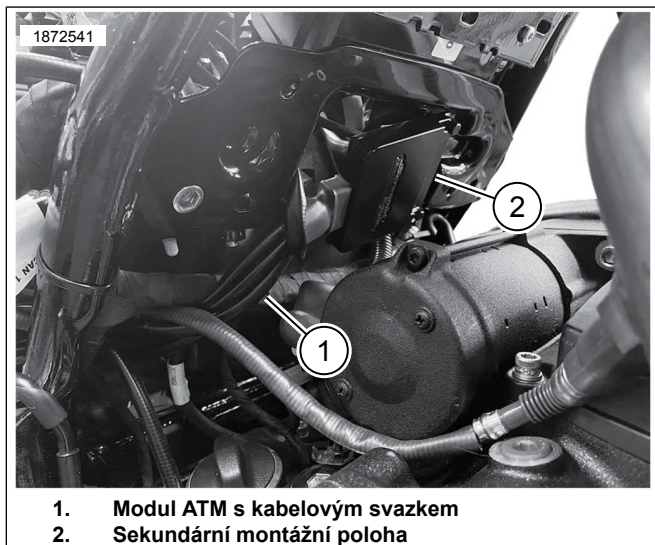

Ilustrace 5. Montážní poloha modulu ATM

15. **POZNÁMKA**

- Uzemňovací body jsou umístěny v pravé a levé přední části schránky akumulátoru.
- Uzemnění mohou být klasifikována jako buď čistá, nebo nečistá. Čistá uzemnění jsou identifikována pomocí kabelů (BK/GN) a jsou běžně používána pro snímače či moduly. Čisté uzemnění má také připojen záporný kabel akumulátoru k uzemnění na podvozku a typicky je označováno jako GND1.

Viz Ilustrace 7. Vedte a připojte uzemňovací vodič modulu ATM k čistému uzemňovacímu bodu (2). Utáhněte.

Krouticí moment: 6–10 N·m (50–90 in-lbs)

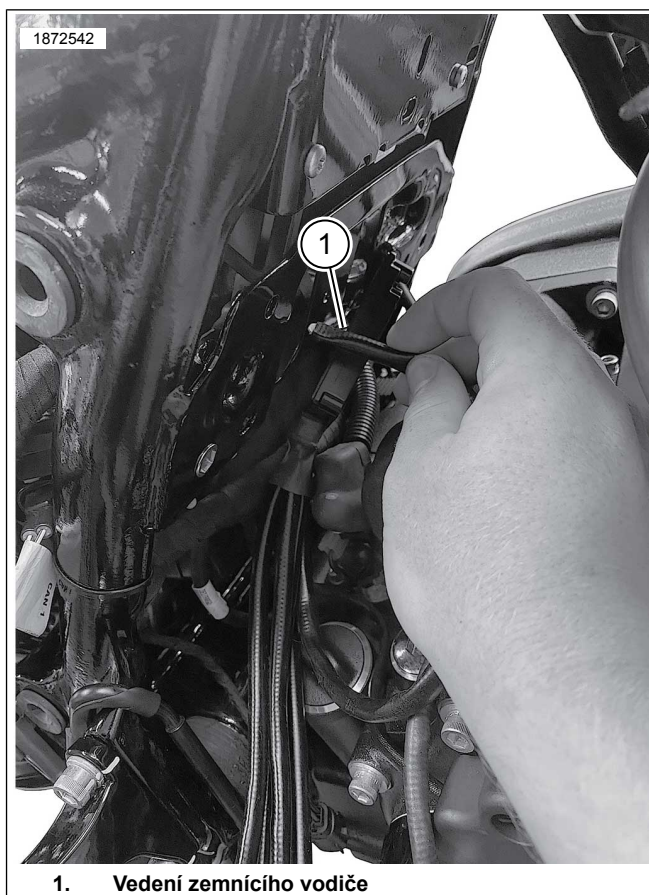

Ilustrace 6. Vedení zemního vodiče

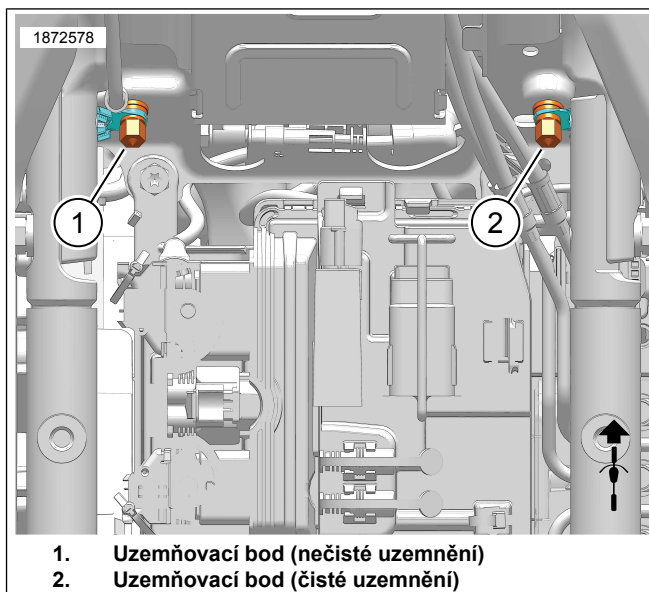

Ilustrace 7. Umístění uzemňovacích bodů skříňky akumulátoru

16. Viz Ilustrace 8. Přední lambda sonda (5, dlouhý vodič kabelového svazku):

- a. Z přední sondy vedte a upevněte kabelový svazek O₂ podél vnitřní strany pravé spodní trubky rámu. Podle potřeby upevněte upevňovací pásky.

- b. Ved'te a upevněte kabelový svazek podél vnitřní strany pravé spodního rámu směrem ke konektoru lambda sondy. Podle potřeby upevněte upevňovací pásky nebo použijte stávající stávající a úchyty.
- c. Připojte konektory lambda sondy.

17. Zadní lambda sonda (4, krátký vodič kabelového svazku):

- a. Viz Ilustrace 4 a Ilustrace 5. Chcete-li eliminovat nadměrnou vůli kabelového svazku, ved'te kabelový svazek zadní lambda sondy do oblasti bočního krytu podél stejné trasy jako ostatní konektory.
- b. Zapojte do kratšího ze dvou konektorů lambda sondy na modulu ATM.
- c. Podle potřeby zajistěte kabelový svazek a konektory pomocí upevňovacích pásek.

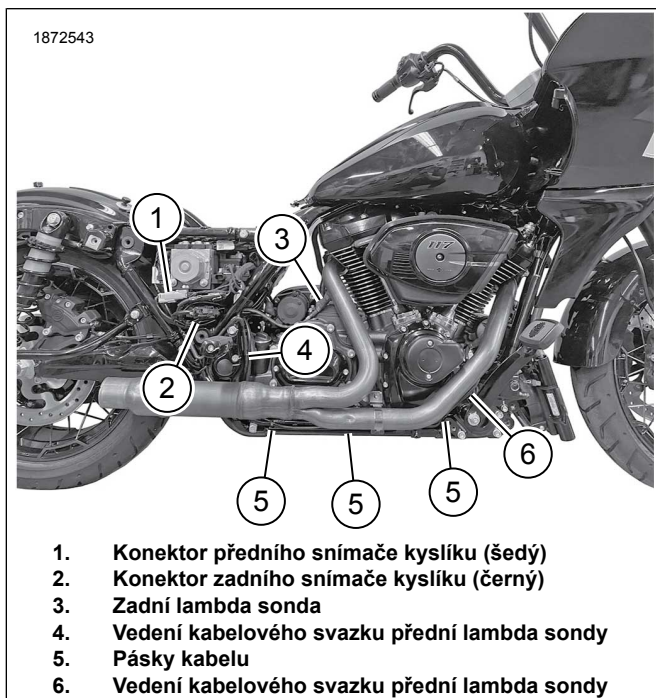

Ilustrace 8. Vedení kabelového svazku snímače modulu ATM

- 18. Zajistěte, aby byly všechny kabelové svazky a konektory upevněny a nebyly umístěny v horkých zónách.
- 19. Přimontujte k rámu pravé přední stupátka a držáky. Viz servisní příručka.
- 20. Namontujte akumulátor, ochranné pouzdro na akumulátor a připojte modul ECM. Viz servisní příručka.
- 21. Namontujte sedlo. Po montáži sedla za něj zatáhněte a zkontrolujte, zda je řádně upevněno. Viz servisní příručka.
- 22. Namontujte hlavní pojistku. Viz servisní příručka.
- 23. Namontujte sedlové brašny. Viz servisní příručka.

24. Viz Ilustrace 9. K dokončení montáže použijte ladič Screamin' Eagle Pro Street Tuner. Při instalaci této soupravy stáhněte novou kalibraci ECM. Při výběru kalibrace ke stažení s ladičem Screamin' Eagle Pro Street Tuner zvolte pro možnost lambda sondy v rozbalovací nabídce variantu Širokopásmová (1). Podrobnosti o ladiči Screamin' Eagle Pro Street Tuner naleznete v katalogu Screamin' Eagle Pro nebo kontaktujte prodejce motocyklů Harley-Davidson.

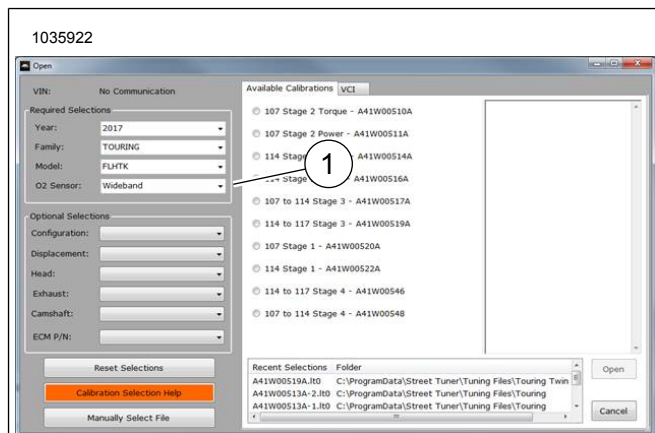

1. Volba širokopásmové lambda sondy

Ilustrace 9. Volba širokopásmové lambda sondy

Širokopásmové lambda sondy pro modely Touring

Tabulka 4. Dotčené modely

Rok	Model
2014	FLHR, FLHRC, FLHTCU, FLHTCU TC, FLHTK, FLHX, FLHXS, FLHRSE, FLHTKSE, FLHP, FLHTP
2015	FLHR, FLHRC, FLHTCU, FLHTCUL, FLHTK, FLHTKL, FLHX, FLHXS, FLTRX, FLTRXS, FLHTKSE, FLHXSE, FLHP, FLHTP
2016	FLHR, FLHRC, FLHTCU, FLHTCUL, FLHTCUL TC, FLHTCU TC, FLHTK, FLHTKL, FLHX, FLHXS, FLTRU, FLTRX, FLTRXS, FLHTKSE, FLHXSE, FLHP, FLHTP
2017	FLHR, FLHRC, FLHRXS, FLHTCU, FLHTK, FLHTKL, FLHX, FLHXS, FLTRU, FLTRX, FLTRXS, FLHTKSE, FLHXSE, FLHP, FLHTP
2018	FLHR, FLHRC, FLHRXS, FLHTCU, FLHTKL, FLHTKL, FLHTK ANV, FLHX, FLHXS, FLHXS ANX, FLHX ANV, FLTRU, FLHTKSE, FLHTKSE, FLHXSE, FLTRXSE, FLHP, FLHTP
2019	FLHR, FLHRC, FLHRXS, FLHT, FLHTCU, FLHTK, FLHTKL, FLHX, FLHXS, FLTRU, FLTRX, FLTRXS, FLHTKSE, FLHXSE, FLTRXSE, FLHP, FLHTP

Tabulka 4. Dotčené modely

Rok	Model
2020	FLHR, FLHRXS, FLHT, FLHTK, FLHX, FLHXS, FLTRK, FLTRX, FLTRXS, FLHTKSE, FLHXSE, FLTRXSE, FLHP, FLHTP
2021	FLH, FLHR, FLHRXS, FLHT, FLHTK, FLHX, FLHXS, FLTRK, FLTRX, FLTRXS, FLHTKSE, FLHXSE, FLTRXSE, FLHP, FLHTP
2022	FLHR, FLHRXS, FLHT, FLHTK, FLHX, FLHXS, FLHXST, FLTRK, FLTRX, FLTRXS, FLTRXST, FLHXSE, FLTRKSE, FLTRXSE, FLHP, FLHTP
2023	FLHFB, FLHRXS, FLHTK, FLHTKANV, FLHX, FLHXS, FLHXSANV, FLHXST, FLTRK, FLTRX, FLTRXS, FLTRXSANV, FLTRXST, FLTRKSEANV, FLHP, FLHTP

1. Sejměte sedlové brašny. Viz servisní příručka.
2. Vyjměte hlavní pojistku. Viz servisní příručka.
3. Demontujte sedlo. Viz servisní příručka.
4. Vyjměte akumulátor. Viz servisní příručka.
5. Odmontujte z rámu pravé přední stupátko a držáky. Viz servisní příručka.

6. **POZNÁMKA**

Poznamenejte si zapojení kabelového svazku snímače kyslíku a umístění upevňovacích pásek podél rámu.

Viz Ilustrace 10. Odpojte konektory přední (2) a zadní (1) lambda sondy.

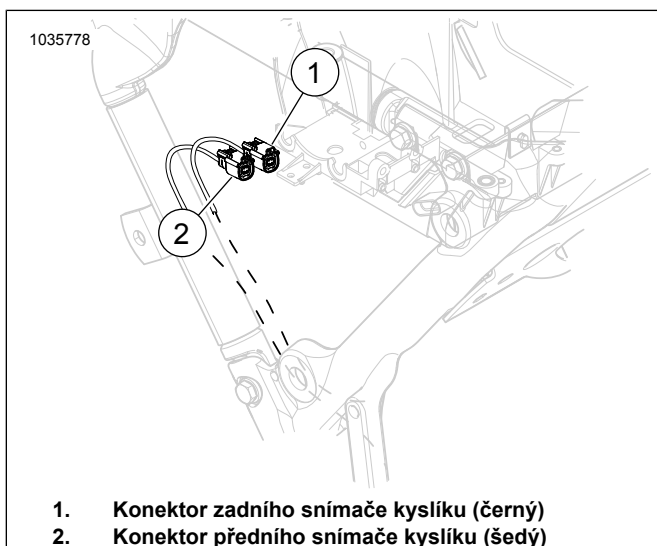

1. Konektor zadního snímače kyslíku (černý)
2. Konektor předního snímače kyslíku (šedý)

Ilustrace 10. Umístění předního a zadního snímače kyslíku

7. Odmontujte výfukový systém. Viz servisní příručka.

8. **Výfukové potrubí:**

- a. **Modely z let 2014–2016:** Připravte výfukový systém Screamin Eagle s vyšším prouděním s tlumiči výfuku Street Cannon pro montáž lambda sondy

POZNÁMKA

Výfukový systém Screamin Eagle s vyšším prouděním nevyžaduje žádné přepracování. Zátky akceptují širokopásmové lambda sondy.

- b. **Modely po roce 2017:** Proveďte přepracování výfukového potrubí. K dokončení postupu použijte nástrojovou soupravu vrtáku a závitníku zátky (č. dílu 14900105) lambda sondy výfukového systému nebo pro montáž snímače HO2 namontujte výfukový systém Screamin Eagle s vyšším prouděním s tlumiči výfuku Street Cannon

9. **POZNÁMKA**

- *Neprovádějte montáž snímačů, které byly upuštěny nebo vystaveny nárazu jiných součástí. Snímací prvek může být poškozen.*
- *Sestavy náhradních snímačů mají závity potažené mazivem proti vážnutí a nové těsnění.*
- *Elektrický konektor musí být čistý a bez dielektrické vazeliny.*

Informace o montáži širokopásmových lambda sond (2) viz Ilustrace 11, Ilustrace 52 a Tabulka 5. Pomocí nástřchného klíče na lambda sondu (č. dílu HD-48262-A) utáhněte momentem:

Krouticí moment: 40–60 N·m (29–44 ft·lbs)



Ilustrace 11. Umístění snímačů kyslíku (vnitřní strana výfukového potrubí)

10. **POZNÁMKA**

Je přijatelné, aby bylo natahovací vodičko širokopásmového snímače kyslíku v kontaktu s krytem převodovky.

Pokud dojde ke kontaktu mezi tělem lambda sondy a krytu převodovky, namontujte pod svorku výfukového systému ve středu rámu několik podložek nebo vymežovacích podložek. Je přijatelná vymežovací podložka až 0,200 palce .

Namontujte výfukový systém s novými výfukovými těsněními. Viz servisní příručka.

11. **POZNÁMKA**

Modul ATM má čtyři vodiče a uzemňovací vodič.

Viz ilustrace 12. S modulem ATM uvnitř skříňky akumulátoru, vedte kabelové svazky šedého a černého konektoru:

- Začněte v pravém předním rohu prostoru skříňky akumulátoru.
- Zasuňte kabelový svazek šedého a černého konektoru: (1) mezi brzdové hadice (2) a rámovou trubku (3).
- Zasunujte kabelový svazek konektoru podélně, dokud nevystoupí z prostoru skříňky akumulátoru a nevstoupí do prostoru bočního krytu.
- Opakujte postup pro každý kabelový svazek.

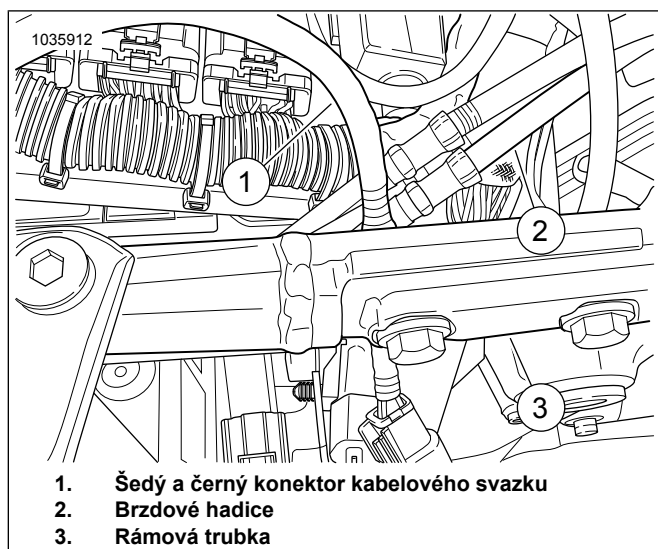

Ilustrace 12. Vedení kabelového svazku šedého a černého konektoru

12. Viz Ilustrace 13 a Ilustrace 8. Vedte vodiče kabelového svazku šedého (3) a černého (1) konektoru vně za řídicí modul ABS (2) a připojte je k hlavnímu kabelovému svazku. Barevně spárujte konektory: Černý k černému a šedý k šedému.

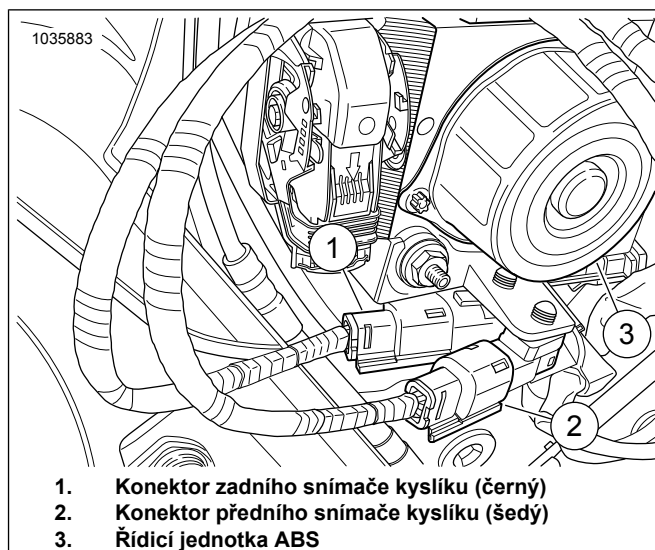

Ilustrace 13. Připojení hlavního kabelového svazku modulu ATM

13. Viz Ilustrace 14. Vyčistěte montážní plochy tamponem napuštěným alkoholovým čističem. Sejměte podložku z lepicího podkladu a namontujte pásku s dvojitým uzamykáním na modul ATM. Sejměte podložku z lepicího podkladu pásky s dvojitým uzamykáním a namontujte modul ATM (1) na zadní stranu schránky akumulátoru.

14. **POZNÁMKA**

Pomocí upevňovacích pásek upevněte kabelový svazek podle potřeby. Zajistěte, aby vodiče kabelového svazku nepřekážely poté, co jsou namontovány baterie a horní kryt.

Namontujte modul ATM s kabelovým svazkem (2) směřujícím přímo proti vnitřní straně rámu.

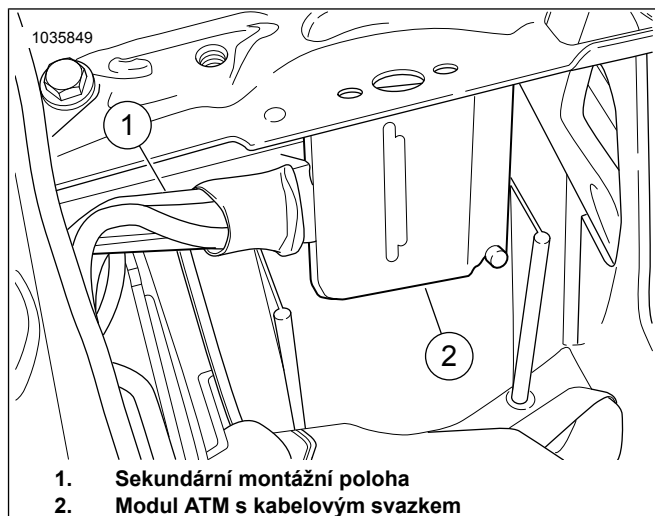

Ilustrace 14. Montážní poloha modulu ATM

15. **POZNÁMKA**

- Uzemňovací body jsou umístěny v pravé a levé přední části schránky akumulátoru.

- *Uzemnění mohou být klasifikována jako buď čistá, nebo nečistá. Čistá uzemnění jsou identifikována pomocí kabelů (BK/GR) a jsou běžně používána pro snímače či moduly. Čisté uzemnění má také připojen záporný kabel akumulátoru k uzemnění na podvozku a typicky je označováno jako GND1.*

Viz Ilustrace 15. Vedte a připojte uzemňovací vodič modulu ATM k **čistému** uzemňovacímu bodu (2). Utáhněte momentem:

Krouticí moment: 6–10 N·m (50–90 in-lbs)

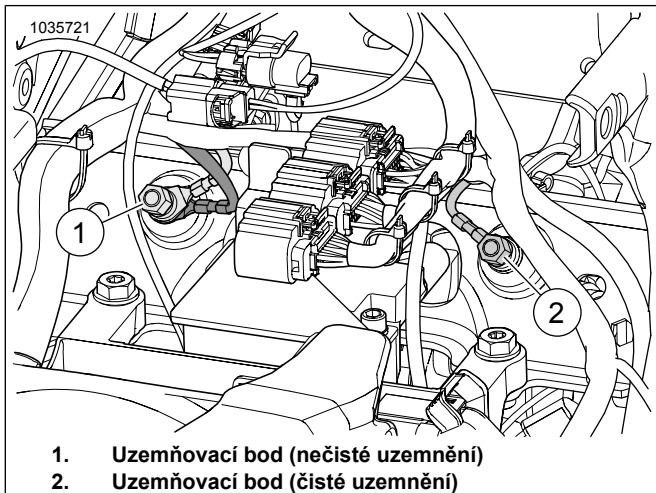

1. Uzemňovací bod (nečisté uzemnění)
2. Uzemňovací bod (čisté uzemnění)

Ilustrace 15. Umístění uzemňovacích bodů skříňky akumulátoru

16. Viz Ilustrace 16. **Přední lambda sonda (5, dlouhý vodič kabelového svazku):**

- a. Z přední sondy vedte a upevněte kabelový svazek O₂ podél vnitřní strany pravé spodní trubky rámu. Podle potřeby upevněte upevňovací pásy.
- b. Vedte a upevněte kabelový svazek podél vnitřní strany pravé spodního rámu směrem ke konektoru lambda sondy. Podle potřeby upevněte upevňovací pásy nebo použijte stávající stávající a úchyty.
- c. Připojte konektory lambda sondy.

17. **Zadní lambda sonda (4, krátký vodič kabelového svazku):**

- a. Ze zadní sondy vedte a upevněte kabelový svazek O₂ podél horní části převodovky (4). Podle potřeby upevněte upevňovací pásy.
- b. Z prostoru akumulátoru vedte a upevněte kabelový svazek modulu ATM směrem ke konektoru lambda sondy. Podle potřeby upevněte pomocí upevňovacích pásek.
- c. Připojte konektory lambda sondy.

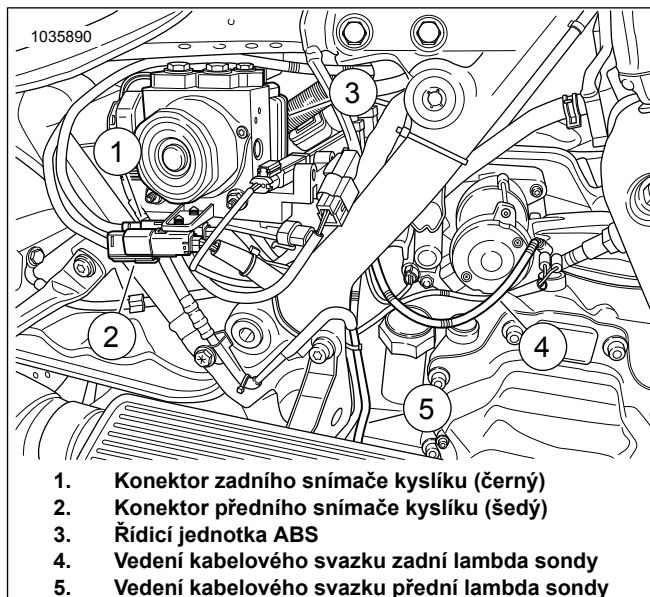

1. Konektor zadního snímače kyslíku (černý)
2. Konektor předního snímače kyslíku (šedý)
3. Řídicí jednotka ABS
4. Vedení kabelového svazku zadní lambda sondy
5. Vedení kabelového svazku přední lambda sondy

Ilustrace 16. Vedení kabelového svazku snímače modulu ATM

18. Zajistěte, aby byly všechny kabelové svazky a konektory upevněny a nebyly umístěny v horkých zónách.

19. Přimontujte k rámu pravé přední stupátko a držáky. Viz servisní příručka.

20. Namontujte akumulátor, ochranné pouzdro na akumulátor a připojte modul ECM. Viz servisní příručka.

21. Namontujte sedlo. Po montáži sedla za něj zatáhněte a zkontrolujte, zda je řádně upevněno. Viz servisní příručka.

22. Namontujte hlavní pojistku. Viz servisní příručka.

23. Namontujte sedlové brašny. Viz servisní příručka.

24. Viz Ilustrace 17. K dokončení montáže použijte ladič Screamin' Eagle Pro Street Tuner. Při instalaci této soupravy stáhněte novou kalibraci ECM. Při výběru kalibrace ke stažení s ladičem Screamin' Eagle Pro Street Tuner zvolte pro možnost lambda sondy v rozbalovací nabídce variantu Širokopásmová (1). Podrobnosti o ladiči Screamin' Eagle Pro Street Tuner naleznete v katalogu Screamin' Eagle Pro nebo kontaktujte prodejce motocyklů Harley-Davidson.

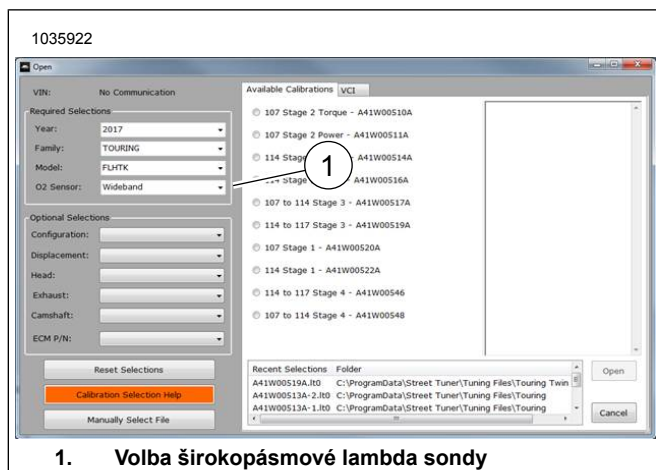

1. Volba širokopásmové lambda sondy

Ilustrace 17. Volba širokopásmové lambda sondy

Širokopásmové lambda sondy Softail od roku 2018

1. Vyměňte hlavní pojistku. Viz servisní příručka.
2. Demontujte sedlo. Viz servisní příručka.
3. Odstraňte pravý boční kryt. Viz servisní příručka.
4. Odpojte záporný kabel akumulátoru. Viz servisní příručka.

5. **POZNÁMKA**

Zajistěte, aby se modul ATM nedotýkal jiných součástí.

Umístěte modul tak, aby uzemňovací vodič dosáhl na uzemňovací bod.

Viz Ilustrace 18. Umístěte modul ATM.

- a. Umístěte modul (2) na popruh akumulátoru (1).
- b. Označte umístění modulu.
- c. Vyměňte modul ATM.

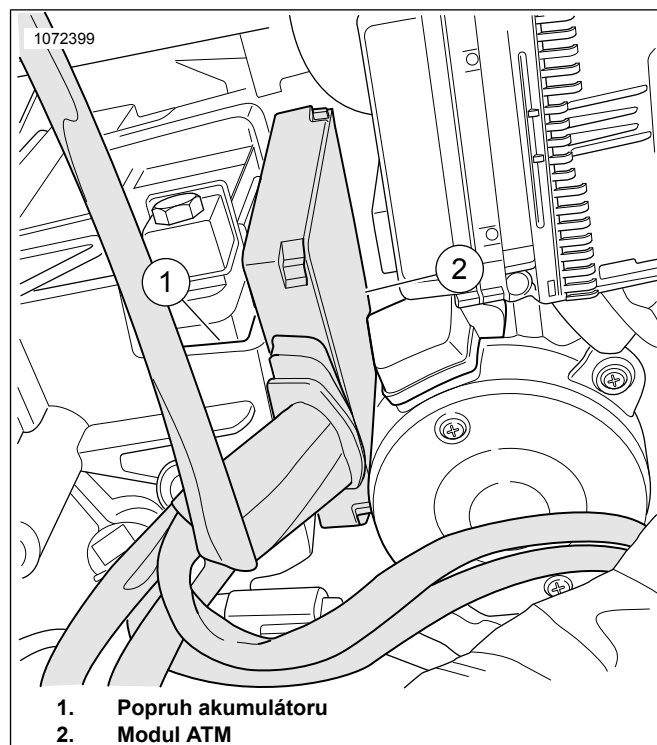

1. Popruh akumulátoru
2. Modul ATM

Ilustrace 18. Umístěte modul

6. Viz Ilustrace 19. Vyměňte popruh akumulátoru (1). Viz servisní příručka.

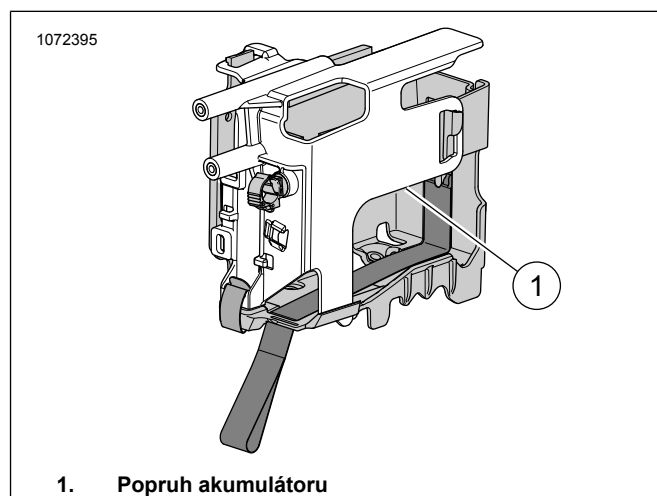

1. Popruh akumulátoru

Ilustrace 19. Umístění popruhu akumulátoru

7. **POZNÁMKA**

Poznamenejte si zapojení kabelového svazku snímače kyslíku a umístění upevňovacích pásek podél rámu.

Viz Ilustrace 20. Odpojte konektor zadní lambda sondy (1) od hlavního kabelového svazku.

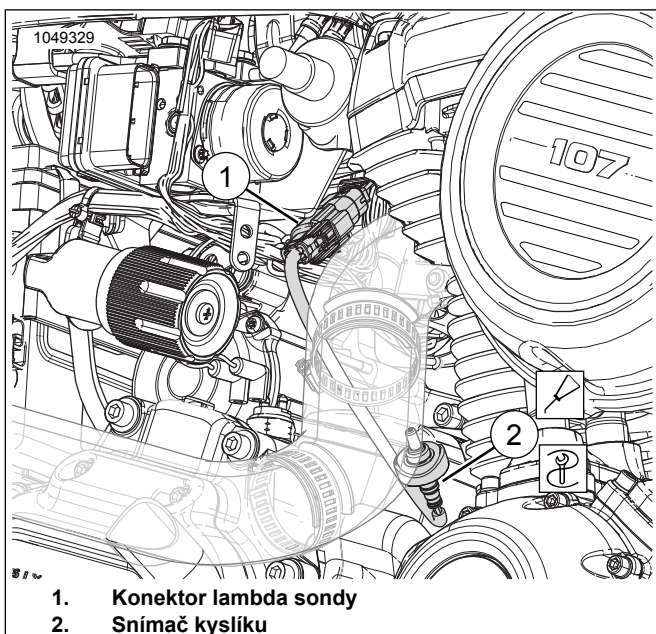

1. Konektor lambda sondy
2. Snímač kyslíku

Ilustrace 20. Zadní lambda sonda

8. **POZNÁMKA**

Poznamenejte si zapojení kabelového svazku snímače kyslíku a umístění upevňovacích pásek podél rámu.

Viz Ilustrace 21. Odpojte konektor přední lambda sondy (1) od hlavního kabelového svazku.

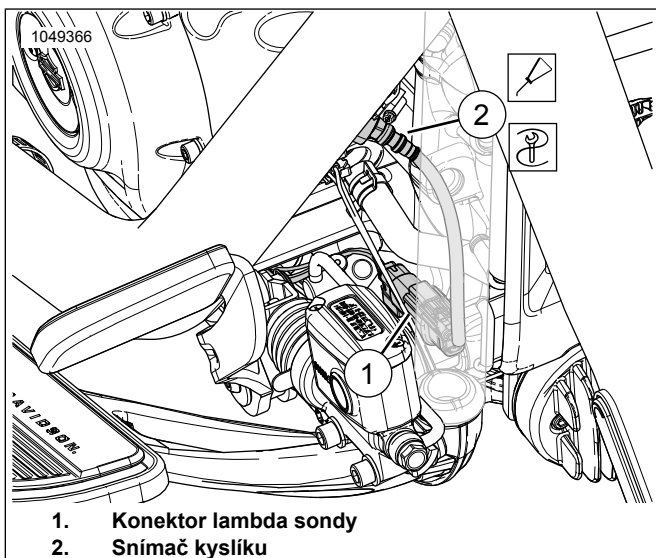

1. Konektor lambda sondy
2. Snímač kyslíku

Ilustrace 21. Přední lambda sonda

9. Odmontujte výfukové potrubí. Viz servisní příručka.
10. Vyrvejte a vyřežte závity obou portů snímače kyslíku na výfukovém systému. K dokončení postupu použijte sadu nástrojů vrtáku a závitníku zátky lambda sondy výfukového systému (č. dílu 14900105).

11. **POZNÁMKA**

- *Neprovádějte montáž snímačů, které byly upuštěny nebo vystaveny nárazu jiných součástí. Snímací prvek může být poškozen.*

- *Sestavy náhradních snímačů mají závity potažené mazivem proti vůznutí a nové těsnění.*
- *Elektrický konektor musí být čistý a bez dielektrické vazelíny.*

Informace o montáži širokopásmových lambda sond (2) viz Ilustrace 22, Ilustrace 52 a Tabulka 5. Pomocí nástrčného klíče na lambda sondu (č. dílu HD-48262-A) utáhněte momentem:

Krouticí moment: 40–60 N·m (29–44 ft-lbs)

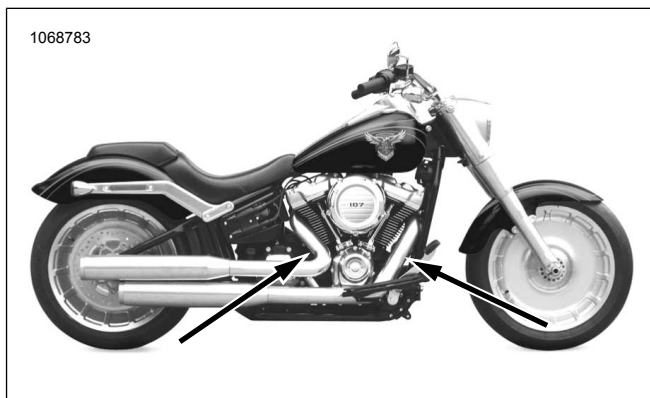

Ilustrace 22. Umístění snímačů kyslíku (vnitřní strana výfukového potrubí)

12. Namontujte výfukové potrubí s novými výfukovými těsněními. Viz servisní příručka.

13. Viz Ilustrace 19. Namontujte popruh akumulátoru.

- a. Vyčistěte montážní plochy tamponem napuštěným alkoholovým čističem.
- b. Sejměte podložku z lepicího podkladu a namontujte pásku s dvojitým uzamykáním na modul ATM.
- c. Sejměte podložku z lepicího podkladu pásky s dvojitým uzamykáním a namontujte ji do označené oblasti popruhu akumulátoru.
- d. Namontujte modul ATM na popruh akumulátoru.
- e. Namontujte popruh akumulátoru.

14. **POZNÁMKA**

Uzemňovací bod je umístěn pod sedlem na levé rámové trubce.

Zajistěte, aby uzemňovací vodič nepřekážel pohybu tlumiče.

Viz Ilustrace 23. Vedte a připojte uzemňovací vodič modulu ATM k zadnímu **čistému** uzemňovacímu bodu (1). Utáhněte momentem:

Krouticí moment: 6–10 N·m (50–90 in-lbs)

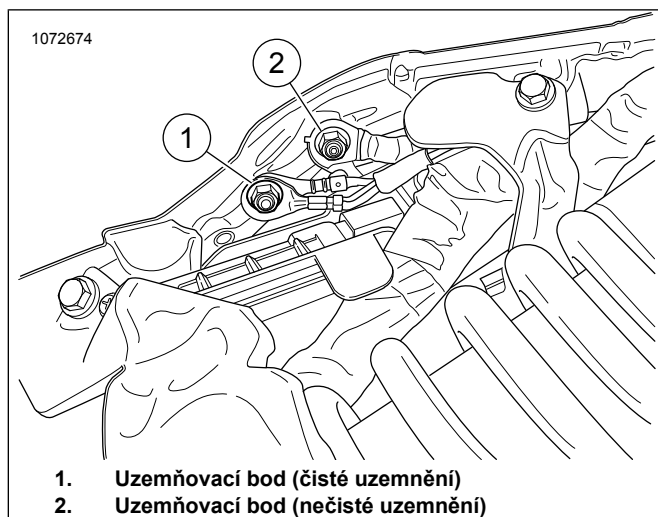

1. Uzemňovací bod (čisté uzemnění)
2. Uzemňovací bod (nečisté uzemnění)

Ilustrace 23. Uzemnění rámu

15. **POZNÁMKA**

Kabelový svazek nástavce kabelu bude mít jeden konec se šedým konektorem a druhý konec s černým konektorem.

Připojte sadu prodlouženého kabelového svazku širokopásmové lambda sondy (č. dílu 69201830) k sestavě kabelového svazku modulu ATM. Barevně spárujte konektory: Šedý k šedému.

16. Viz Ilustrace 24 a Ilustrace 25. Přední kabelový svazek lambda sondy s šedým konektorem (4) vedte ven ze schránky akumulátoru:

- a. Najděte hlavní kabelový svazek (6).
- b. Vedte kabelový svazek (4) s šedým konektorem podél hlavního kabelového svazku směrem k přednímu konektoru hlavního kabelového svazku (9).
- c. Barevně spárujte konektory lambda sondy: Černý k černému.
- d. Podle potřeby upevněte kabelový svazek k vnitřní straně pravé rámové trubky (8) pomocí upevňovacích pásek.

17. Vedte černý konektor kabelového svazku (2) k hlavnímu kabelovému svazku. Barevně spárujte konektory: Černý k černému.

18. **Přední lambda sonda (dlouhý vodič kabelového svazku):**

- a. Kabelový svazek s konektorem přední lambda sondy (5) vedte ven ze schránky akumulátoru
- b. Najděte hlavní kabelový svazek (6).
- c. Vedte kabelový svazek (5) podél hlavního kabelového svazku směrem k přední lambda sondě (7).
- d. Připojte konektory snímače.

- e. Podle potřeby upevněte kabelový svazek k vnitřní straně pravé rámové trubky (8) pomocí upevňovacích pásek.

19. **Zadní lambda sonda (krátký vodič kabelového svazku):**

- a. Vedte kabelový svazek podél horní části převodovky.
- b. Připojte konektory snímače (3).
- c. Podle potřeby upevněte kabelový svazek pomocí upevňovacích pásek.

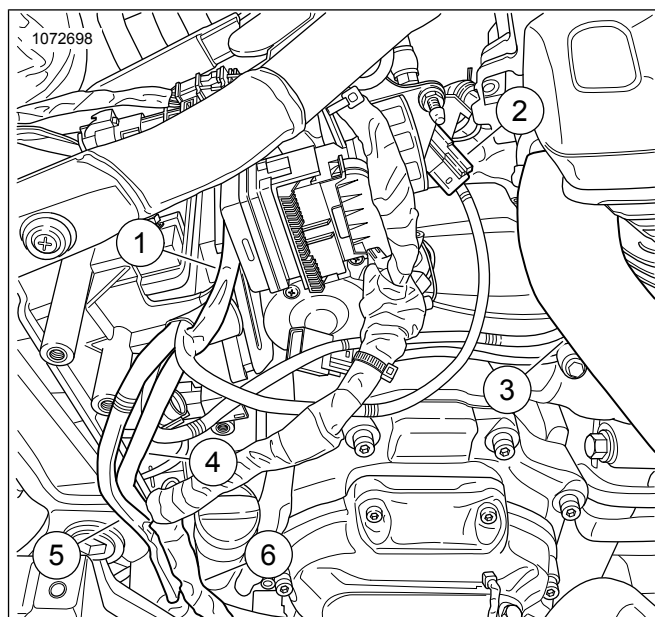

1. Uzemňovací vodič
2. Konektor kabelového svazku zadní lambda sondy
3. Konektor zadní lambda sondy (krátký vodič)
4. Konektor kabelového svazku přední lambda sondy (šedý konektor)
5. Konektor přední lambda sondy (dlouhý vodič)
6. Hlavní kabelový svazek

Ilustrace 24. Vedení kabelového svazku modulu ATM

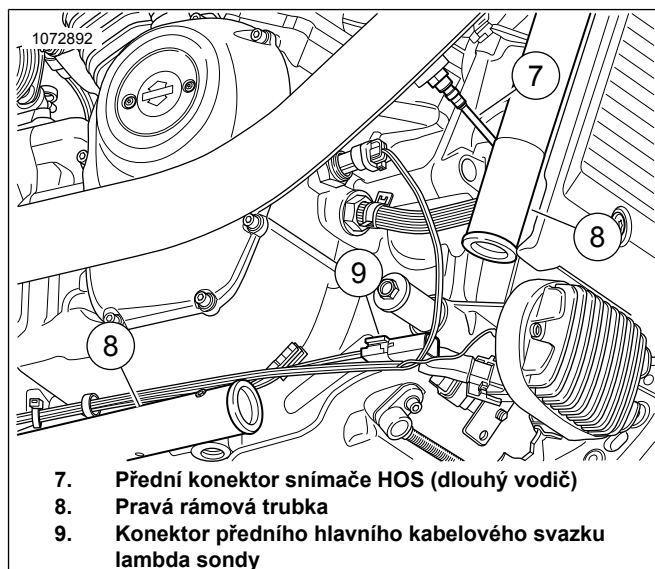

7. Přední konektor snímače HOS (dlouhý vodič)
8. Pravá rámová trubka
9. Konektor předního hlavního kabelového svazku lambda sondy

Ilustrace 25. Vedení předního kabelového svazku modulu ATM (pro přehlednost nejsou díly znázorněny)

20. Zajistěte, aby byly všechny kabelové svazky a konektory upevněny a nebyly umístěny v horkých zónách.
21. Připojte záporný kabel akumulátoru. Viz servisní příručka.
22. Namontujte pravý kryt. Viz servisní příručka.
23. Namontujte sedlo. Po montáži sedla za něj zatáhněte a zkontrolujte, zda je řádně upevněno. Viz servisní příručka.
24. Namontujte hlavní pojistku. Viz servisní příručka.
25. Viz ilustrace 26. K dokončení montáže použijte ladič Screamin' Eagle Pro Street Tuner. Při instalaci této soupravy stáhněte novou kalibraci ECM. Při výběru kalibrace ke stažení s ladičem Screamin' Eagle Pro Street Tuner zvolte pro možnost lambda sondy v rozbalovací nabídce variantu Širokopásmová (1). Podrobnosti o ladiči Screamin' Eagle Pro Street Tuner naleznete v katalogu Screamin' Eagle Pro nebo kontaktujte prodejce motocyklů Harley-Davidson.

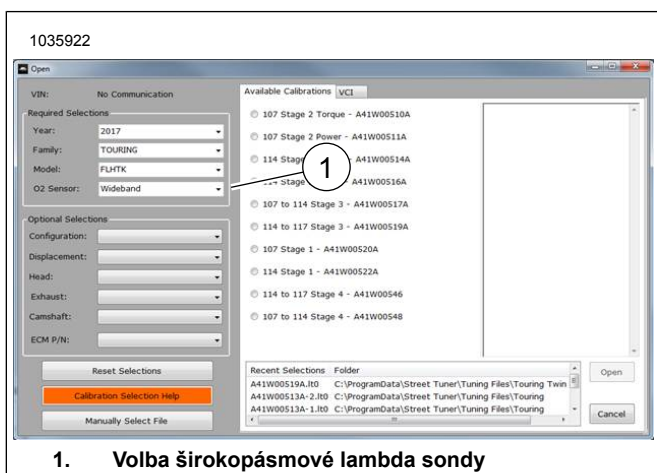

1. Volba širokopásmové lambda sondy

Ilustrace 26. Volba širokopásmové lambda sondy

Širokopásmové lambda sondy Softail z let 2016-2017

1. Vyjměte hlavní pojistku. Viz servisní příručka.
2. Demontujte sedlo. Viz servisní příručka.
3. Vyjměte akumulátor. Viz servisní příručka.
4. Viz Ilustrace 27. Vyjměte ochranné pouzdro na akumulátor. Viz servisní příručka.

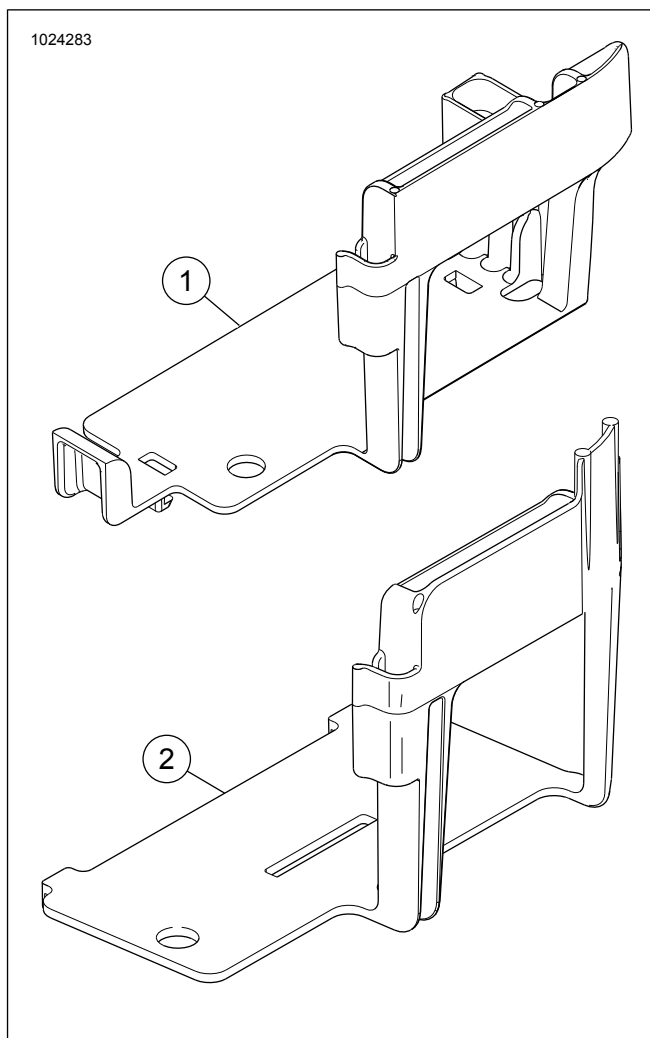

Ilustrace 27. Neupravené ochranné pouzdro na akumulátor Softail

5. POZNÁMKA

Ochranné pouzdro na akumulátor **musí být** upraveno, aby udrželo modul ATM. Neprořezávejte zcela skrz zpevňující žebrování. Vyřízněte pouze označené oblasti, jak je uvedeno v pokynech. Vyříznutí větší oblasti, než je požadováno, povede ke ztrátě strukturální celistvosti ochranného pouzdra na akumulátor.

Doporučuje se ruční bruska s řezacím kotoučem.

Viz Ilustrace 28, Ilustrace 29 a Ilustrace 30. Vyřízněte zpevňující žebra (1 a 2) ochranného pouzdra.

- a. Umístěte modul ATM do ochranného pouzdra na akumulátor.
- b. Vyznačte obrysy kabelového svazku modulu ATM v přední části. Vyznačte také hloubku sousedního žebra.

1020673

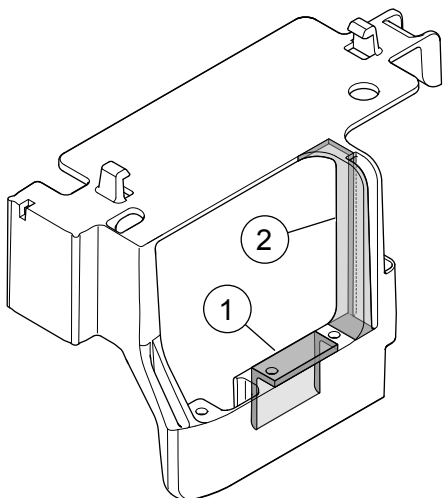

1. Horní zpevňující žebro
2. Sousední zpevňující žebro

Ilustrace 28. Oblasti zvýrazněné pro vyřezání

1020672

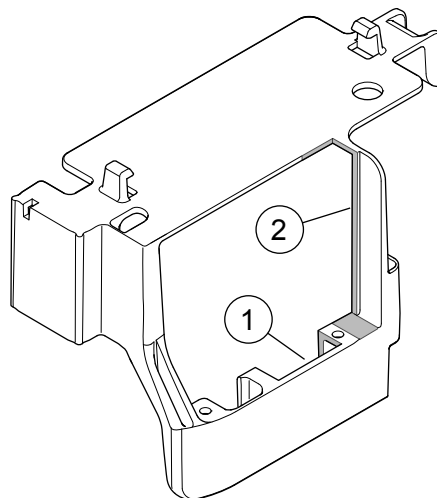

1. Horní zpevňující žebro
2. Sousední zpevňující žebro

Ilustrace 30. Vyřezaná zadní část ochranného pouzdra

1020668

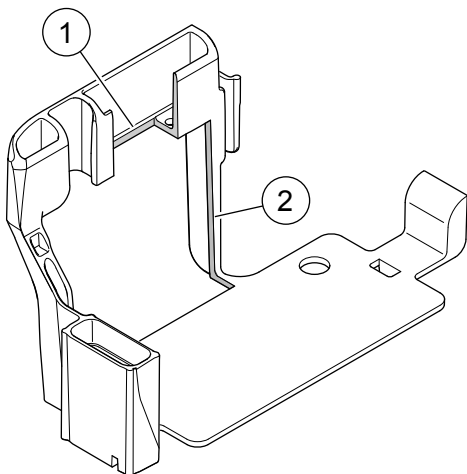

1. Horní zpevňující žebro
2. Sousední zpevňující žebro

Ilustrace 29. Vyřezaná přední část ochranného pouzdra

6. **POZNÁMKA**

Poznamenejte si zapojení kabelového svazku snímače kyslíku a umístění upevňovacích pásek podél rámu.

Viz Ilustrace 31 . Odpojte konektory zadní lambda sondy (1) od hlavního kabelového svazku.

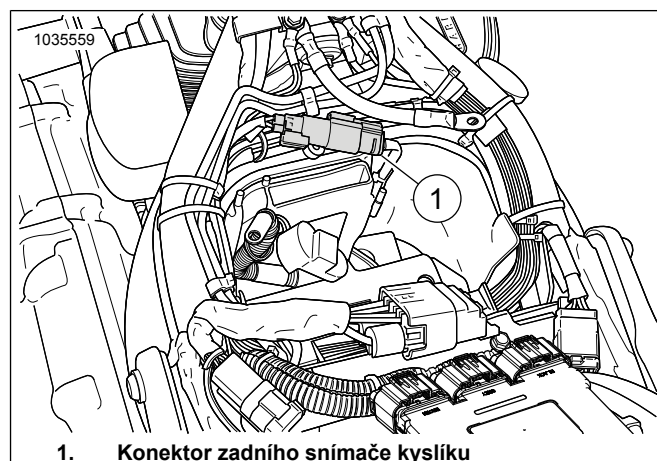

1. Konektor zadního snímače kyslíku

Ilustrace 31. Umístění zadního snímače kyslíku

7. **POZNÁMKA**

Poznamenejte si zapojení kabelového svazku snímače kyslíku a umístění upevňovacích pásek podél rámu.

Viz Ilustrace 32. Otevřete přední kryt regulátoru napětí a odpojte konektor přední lambda sondy (1). Vyjměte kryt konektoru z ochranného pouzdra.

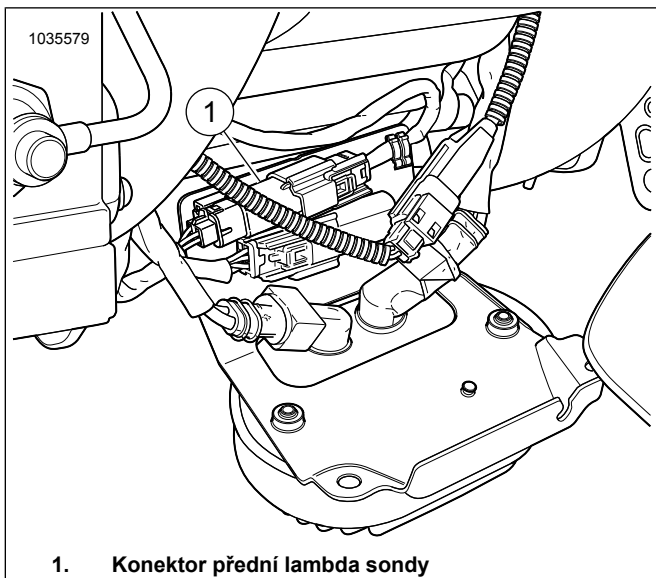

1. Konektor přední lambda sondy

Ilustrace 32. Umístění předního snímače kyslíku

8. Odmontujte výfukové potrubí. Viz servisní příručka.

9. **POZNÁMKA**

- *Neprovádějte montáž snímačů, které byly upuštěny nebo vystaveny nárazu jiných součástí. Snímací prvek může být poškozen.*
- *Sestavy náhradních snímačů mají závity potažené mazivem proti vůznutí a nové těsnění.*
- *Elektrický konektor musí být čistý a bez dielektrické vazelíny.*

Informace o montáži širokopásmových lambda sond (2) viz Ilustrace 33, Ilustrace 52 a Tabulka 5. Pomocí nástrčného klíče na lambda sondu (č. dílu HD-48262-A) utáhněte momentem:

Krouticí moment: 40–60 N·m (29–44 ft·lbs)



Ilustrace 33. Umístění snímačů kyslíku (vnitřní strana výfukového potrubí)

10. Namontujte výfukové potrubí s novými výfukovými těsněními. Viz servisní příručka.

11. Namontujte do ochranného pouzdra na akumulátor modul ATM. Upravte a změňte pozici podle potřeby.

12. **POZNÁMKA**

Uzemňovací bod je umístěn v přední části schránky akumulátoru.

Viz Ilustrace 34 . Připojte uzemňovací vodič modulu ATM k **čistému** uzemňovacímu bodu. Utáhněte momentem:

Krouticí moment: 6–10 N·m (50–90 in·lbs)

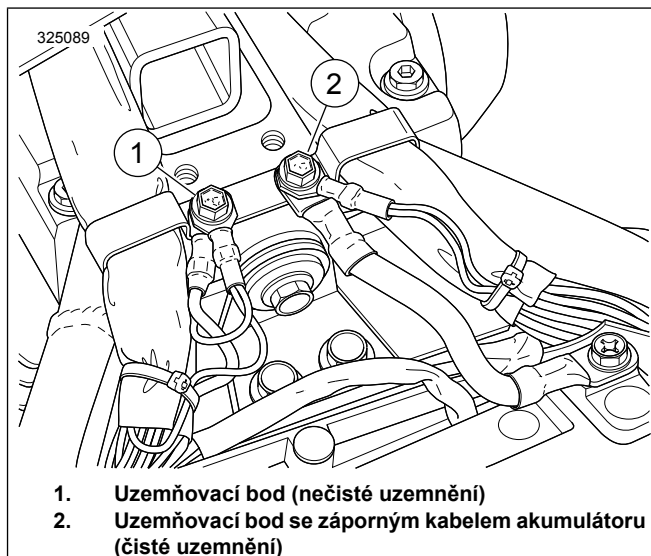

Ilustrace 34. Umístění uzemňovacích bodů skříňky akumulátoru

13. Připojte sadu prodlouženého kabelového svazku širokopásmové lambda sondy (č. dílu 69201704) k sestavě kabelového svazku modulu ATM. Barevně spárujte konektory: Šedý k šedému.

14. Viz Ilustrace 35. Vyvedte šedý svazkový konektor z přihrádky akumulátoru:

- a. Najděte hlavní kabelový svazek (3).
- b. Vedte kabelový svazek s šedým konektorem podél hlavního kabelového svazku (2) směrem k přednímu konektoru hlavního kabelového svazku.
- c. Barevně spárujte konektory (1): Šedý k šedému.
- d. Podle potřeby upevněte kabelový svazek k vnitřní straně hlavního kabelového svazku pomocí upevňovacích pásek.

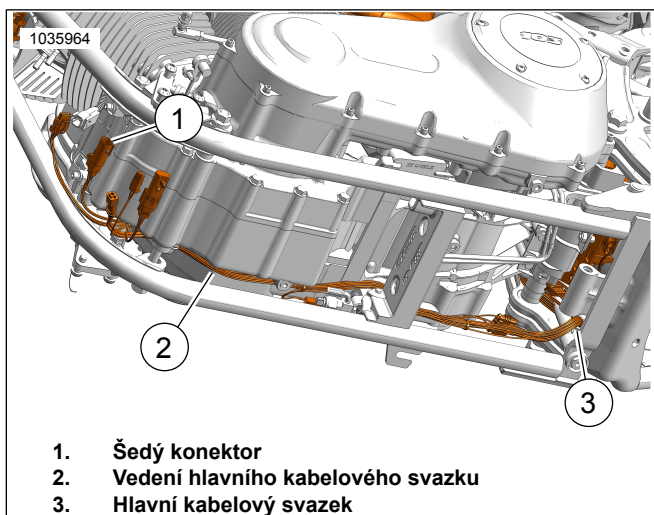

Ilustrace 35. Vedení kabelového svazku

15. **POZNÁMKA**

Zajistěte, aby vodiče kabelového svazku nepřekážely poté, co jsou namontovány baterie a ochranné pouzdro.

Viz Ilustrace 31 . Vedte černý konektor kabelového svazku k hlavnímu kabelovému svazku. Barevně spárujte konektory: Černý k černému.

16. Viz Ilustrace 36. **Přední lambda sonda (dlouhý vodič kabelového svazku):**

- Vyvedte svazkový konektor z přihrádky akumulátoru:
- Najděte hlavní kabelový svazek (2).
- Vedte kabelový svazek podél hlavního kabelového svazku (1) směrem ke konektoru přední lambda sondy.
- Připojte konektory snímače.
- Podle potřeby upevněte kabelový svazek k vnitřní straně hlavního kabelového svazku pomocí upevňovacích pásek.

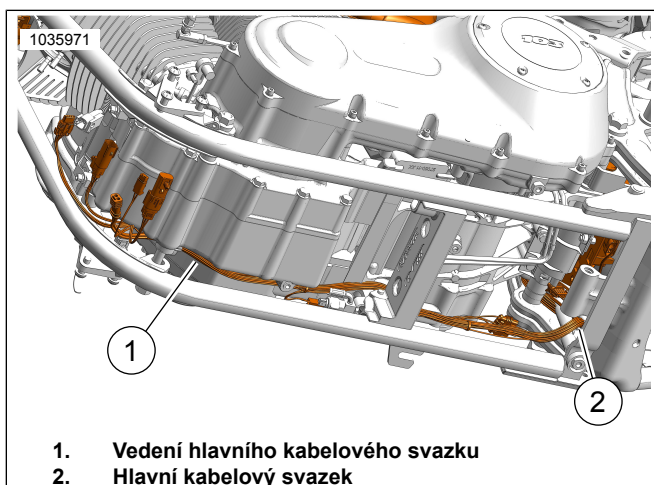

Ilustrace 36. Vedení kabelového svazku

17. **Zadní lambda sonda (krátký vodič kabelového svazku):**

- Vedte kabelový svazek podél horní části převodovky k oblasti spínače neutrálu.
- Připojte konektory snímače.
- Podle potřeby upevněte kabelový svazek pomocí upevňovacích pásek.

18. Zajistěte, aby byly všechny kabelové svazky a konektory upevněny a nebyly umístěny v horkých zónách.

19. Namontujte akumulátor. Viz servisní příručka.

20. Namontujte sedlo. Po montáži sedla za něj zatáhněte a zkontrolujte, zda je řádně upevněno. Viz servisní příručka.

21. Namontujte hlavní pojistku. Viz servisní příručka.

22. Viz Ilustrace 37. K dokončení montáže použijte ladič Screamin' Eagle Pro Street Tuner. Při instalaci této soupravy stáhněte novou kalibraci ECM. Při výběru kalibrace ke stažení s ladičem Screamin' Eagle Pro Street Tuner zvolte pro možnost lambda sondy v rozbalovací nabídce variantu Širokopásmová (1). Podrobnosti o ladiči Screamin' Eagle Pro Street Tuner naleznete v katalogu Screamin' Eagle Pro nebo kontaktujte prodejce motocyklů Harley-Davidson.

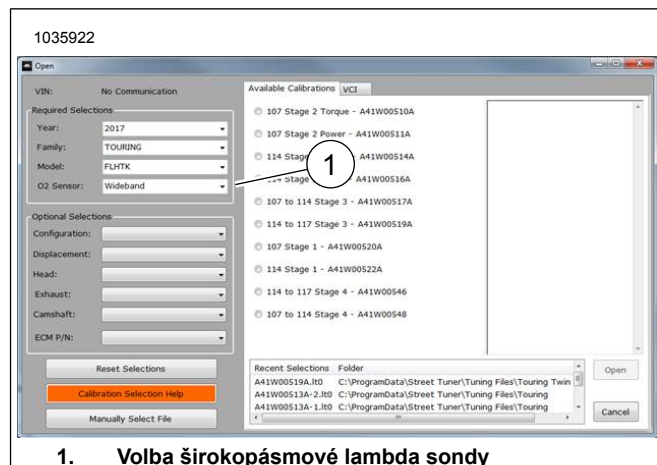

1. Volba širokopásmové lambda sondy

Ilustrace 37. Volba širokopásmové lambda sondy

Širokopásmové lambda sondy Dyna

- Vyjměte hlavní pojistku. Viz servisní příručka.
- Demontujte sedlo. Viz servisní příručka.
- Vyjměte akumulátor a skříňku akumulátoru. Viz servisní příručka.

4. **POZNÁMKA**

Poznamenejte si zapojení kabelového svazku snímače kyslíku a umístění upevňovacích pásek podél rámu.

Viz Ilustrace 38 . Odpojte konektory zadní lambda sondy (1) od hlavního kabelového svazku.

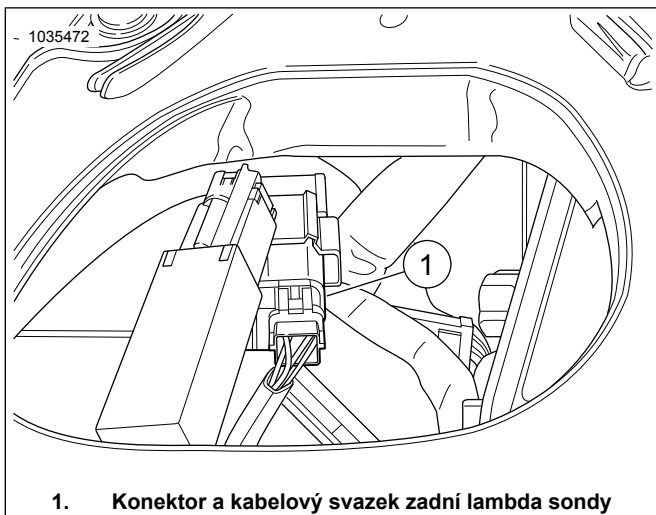

1. Konektor a kabelový svazek zadní lambda sondy

Ilustrace 38. Umístění zadního snímače kyslíku

5. **POZNÁMKA**

Poznamenejte si zapojení kabelového svazku snímače kyslíku a umístění upevňovacích pásek podél rámu.

Viz Ilustrace 39. Otevřete přední kryt ochranného pouzdra elektroinstalace a odpojte konektor přední lambda sondy (2). Vyjměte kryt konektoru z ochranného pouzdra.

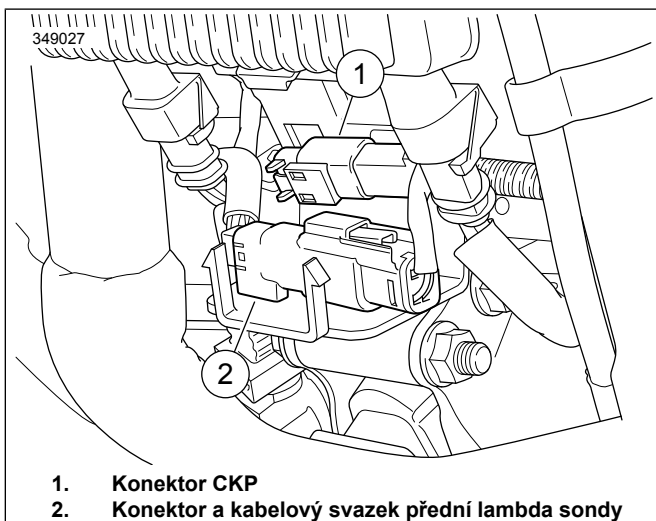

1. Konektor CKP

2. Konektor a kabelový svazek přední lambda sondy

Ilustrace 39. Umístění předního snímače kyslíku

6. Odmontujte výfukové potrubí. Viz servisní příručka.

7. **POZNÁMKA**

- Neprovádějte montáž snímačů, které byly upuštěny nebo vystaveny nárazu jiných součástí. Snímací prvek může být poškozen.
- Sestavy náhradních snímačů mají závity potažené mazivem proti vůznutí a nové těsnění.
- Elektrický konektor musí být čistý a bez dielektrické vazelíny.

Viz Ilustrace 40, Ilustrace 52 a Tabulka 5. Do štítu výfukové soustavy, č. dílu 64884-09A, namontujte širokopásmové lambda sondy (2). Pomocí nástrčného klíče na lambda sondu (č. dílu HD-48262-A) utáhněte momentem:

Krouticí moment: 40–60 N·m (29–44 ft·lbs)



Ilustrace 40. Umístění snímačů kyslíku (vnitřní strana výfukového potrubí)

8. Namontujte výfukové (výfuková) potrubí s novými výfukovými těsněními. Viz servisní příručka.

9. **POZNÁMKA**

Modul ATM má čtyři vodiče a uzemňovací vodič. Namontujte modul ATM s kabelovým svazkem proti páteři rámu.

Viz Ilustrace 41. Vyčistěte montážní plochy tamponem napuštěným alkoholovým čističem. Sejměte podložku z lepicího podkladu a namontujte pásku s dvojitým uzamykáním na modul ATM. Sejměte podložku z lepicího podkladu pásky s dvojitým uzamykáním a namontujte modul ATM na páteř rámu.

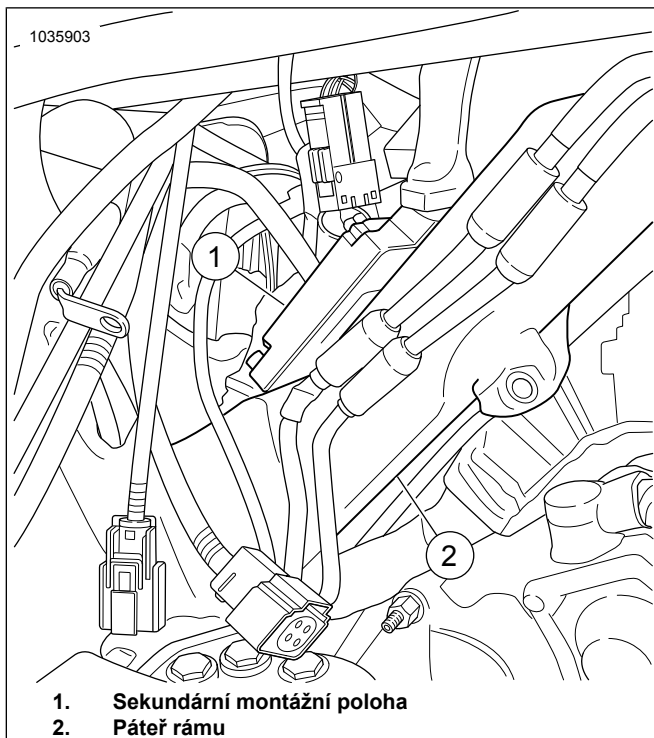

Ilustrace 41. Montážní poloha modulu ATM

10. **POZNÁMKA**

- Uzemňovací bod je umístěn pod sedákem vpravo, v horní zadní části příhrádky akumulátoru.
- Zajistěte, aby kabelový svazek nepřekážel poté, co jsou namontovány baterie a ochranné pouzdro.
- **Uzemnění:** Uzemnění mohou být klasifikována jako buď čistá, nebo nečistá. Čistá uzemnění jsou identifikována pomocí kabelů (BK/GN) a jsou běžně používána pro snímače či moduly.

Viz Ilustrace 42 . Ved'te a připojte uzemňovací vodič modulu ATM k čistému uzemňovacímu bodu (1). Utáhněte.

Krouticí moment: 6–10 N·m (50–90 in·lbs)

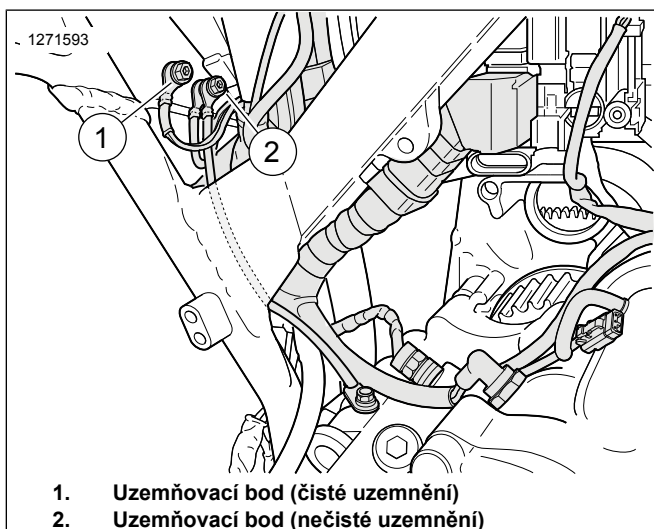

Ilustrace 42. Umístění uzemňovacích bodů skříňky akumulátoru

11. Připojte sadu prodlouženého kabelového svazku širokopásmové lambda sondy (č. dílu 69201704) k sestavě kabelového svazku modulu ATM. Barevně spárujte konektory: Šedý k šedému.

12. Viz Ilustrace 43. Vyved'te šedý svazkový konektor ze zadní příhrádky akumulátoru:

- Najděte hlavní kabelový svazek (1) vedoucí k skříňce kabelového svazku (2).
- Ved'te kabelový svazek s šedým konektorem podél skříňky hlavního kabelového svazku směrem k přednímu konektoru hlavního kabelového svazku.
- Barevně spárujte konektory (3): Šedý k šedému.
- Podle potřeby upevněte kabelový svazek k vnitřní straně skříňky kabelového svazku (2) pomocí upevňovacích pásek.

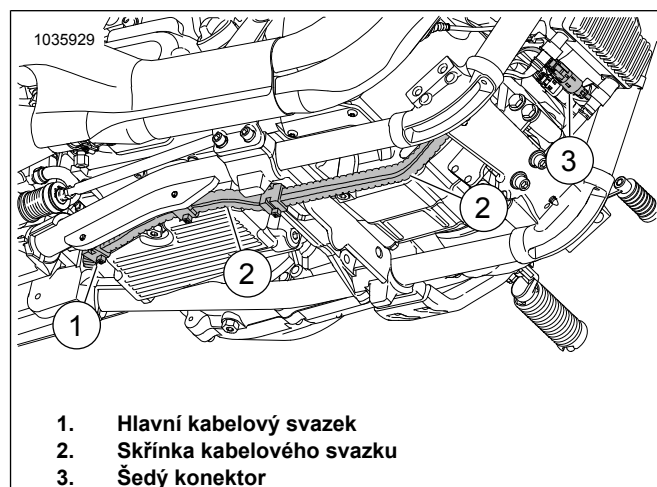

Ilustrace 43. Skříňka kabelového svazku

13. **POZNÁMKA**

Zajistěte, aby vodiče kabelového svazku nepřekážely poté, co jsou namontovány baterie a ochranné pouzdro.

Viz Ilustrace 38 . Ved'te černý konektor kabelového svazku k hlavnímu kabelovému svazku. Barevně spárujte konektory: Černý k černému.

14. Viz Ilustrace 44. **Přední lambda sonda (dlouhý vodič kabelového svazku):**

- Vyved'te svazkový konektor ze zadní příhrádky akumulátoru:
- Najděte hlavní kabelový svazek (1) vedoucí k skříňce kabelového svazku (2).
- Ved'te kabelový svazek podél skříňky hlavního kabelového svazku (2) směrem ke konektoru přední lambda sondy.
- Připojte konektory snímače.
- Podle potřeby upevněte kabelový svazek k vnitřní straně skříňky kabelového svazku (2) pomocí upevňovacích pásek.

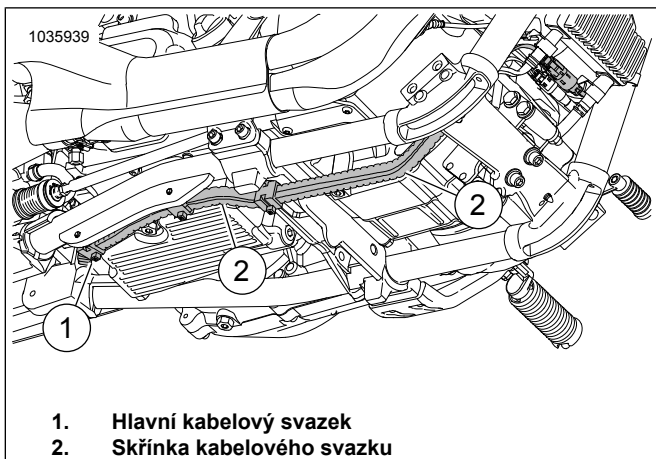

Ilustrace 44. Skříňka kabelového svazku

15. Zadní lambda sonda (krátký vodič kabelového svazku):

- Ved'te kabelový svazek podél horní části převodovky k oblasti spínače neutrálu.
- Připojte konektory snímače.
- Podle potřeby upevněte kabelový svazek pomocí upevňovacích pásek.

16. Zajistěte, aby byly všechny kabelové svazky a konektory upevněny a nebyly umístěny v horkých zónách.

17. Namontujte ochranné pouzdro na akumulátor a akumulátor. Viz servisní příručka.

18. Namontujte sedlo. Po montáži sedla za něj zatáhněte a zkontrolujte, zda je řádně upevněno. Viz servisní příručka.

19. Namontujte hlavní pojistku. Viz servisní příručka.

20. Viz Ilustrace 45. K dokončení montáže použijte ladič Screamin' Eagle Pro Street Tuner. Při instalaci této soupravy stáhněte novou kalibraci ECM. Při výběru kalibrace ke stažení s ladičem Screamin' Eagle Pro Street Tuner zvolte pro možnost lambda sondy v rozbalovací nabídce variantu Širokopásmová (1). Podrobnosti o ladiči Screamin' Eagle Pro Street Tuner naleznete v katalogu Screamin' Eagle Pro nebo kontaktujte prodejce motocyklů Harley-Davidson.

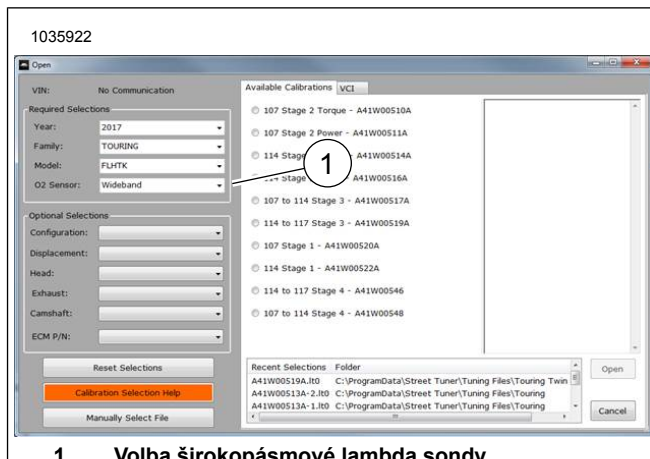

Ilustrace 45. Volba širokopásmové lambda sondy

Širokopásmové lambda sondy pro modely Sportster

Podáno ke schválení regulačními orgány. Informace o výrobku naleznete na adrese www.harley-davidson.com/shop/screamin-eagle

- Vyjměte hlavní pojistku. Viz servisní příručka.
- Demontujte sedlo. Viz servisní příručka.
- Sejměte levý boční kryt. Viz servisní příručka.
- Odpojte záporný kabel akumulátoru. Viz servisní příručka.

5. **POZNÁMKA**
Poznamenejte si zapojení kabelového svazku snímače kyslíku a umístění upevňovacích pásek podél rámu.

Viz Ilustrace 46. Odpojte konektor zadní lambda sondy (3) od hlavního kabelového svazku.

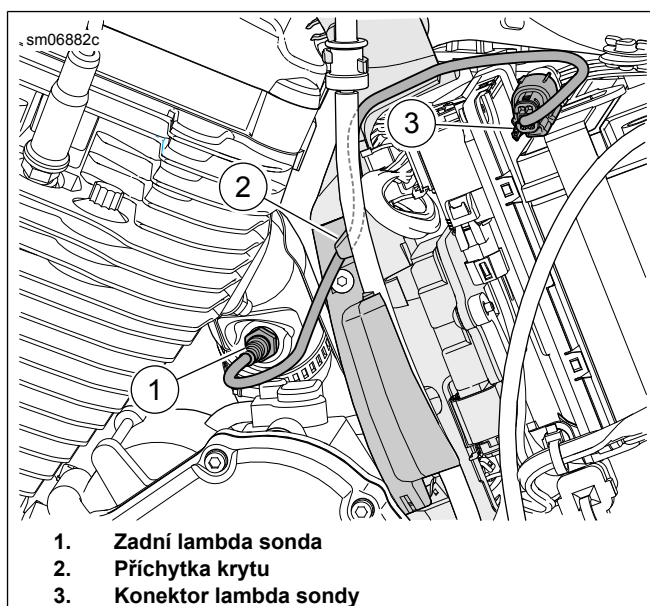

Ilustrace 46. Zadní lambda sonda

6. **POZNÁMKA**

Poznamenejte si zapojení kabelového svazku snímače kyslíku a umístění upevňovacích pásek podél rámu.

Viz Ilustrace 47. Odpojte konektor přední lambda sondy (3) od hlavního kabelového svazku.

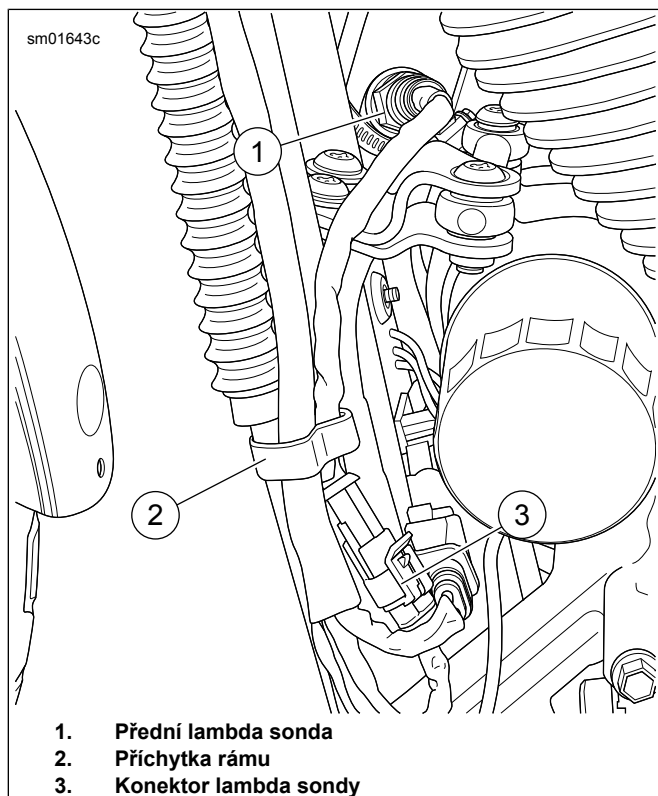

Ilustrace 47. Přední lambda sonda

7. Odmontujte výfukové potrubí. Viz servisní příručka.

8. **POZNÁMKA**

Při vyjmutí a montáži zátky snímače kyslíku vysoce doporučujeme využít odborný servis zaměřený na svařování a kovovýrobu.

Vyjměte nebo zastrčte obě standardní zátky snímače kyslíku z výfukového systému.

9. **POZNÁMKA**

Tabulka 2 **Specifikace zátky snímače kyslíku** jsou uvedeny na začátku tohoto návodu.

Namontujte **nové** zátky snímače do výfukového systému.

10. **POZNÁMKA**

- *Neprovádějte montáž snímačů, které byly upuštěny nebo vystaveny nárazu jiných součástí. Snímací prvek může být poškozen.*
- *Sestavy náhradních snímačů mají závity potažené mazivem proti vůznutí a nové těsnění.*
- *Elektrický konektor musí být čistý a bez dielektrické vazelíny.*

Viz Ilustrace 48, Ilustrace 52 a Tabulka 5. Namontujte širokopásmové lambda sondy (2). Pomocí nástrčného klíče na lambda sondu (č. dílu HD-48262-A) utáhněte momentem:

Krouticí moment: 40–60 N·m (29–44 ft-lbs)

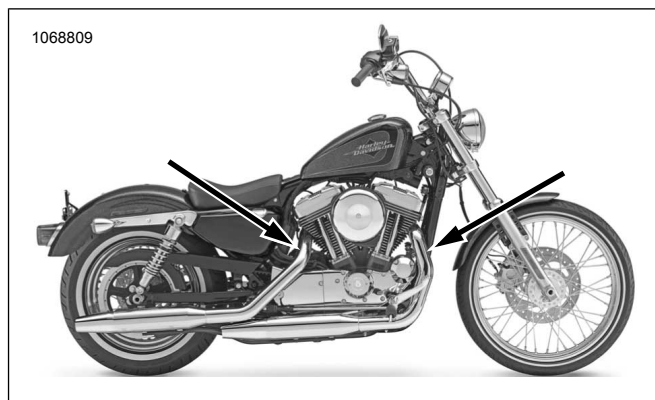

Ilustrace 48. Umístění snímačů kyslíku (vnitřní strana výfukového potrubí)

11. Namontujte výfuková potrubí s novými výfukovými těsněními. Viz servisní příručka.

12. Viz Ilustrace 50. Namontujte modul ATM (5).

- Vyčistěte montážní plochy tamponem napuštěným alkoholovým čističem.
- Sejměte podložku z lepicího podkladu a namontujte pásku s dvojitým uzamykáním na modul ATM.
- Sejměte podložku z lepicího podkladu pásky s dvojitým uzamykáním a namontujte modul ATM na stranu popruhu akumulátoru.

13. **POZNÁMKA**

Viz Ilustrace 49. Uzemňovací bod (1) se nachází za krytem primárního převodu v levé polovině skříně klikového hřídele.

Ujistěte se, že je záporný kabel akumulátoru připojen k tomuto uzemňovacímu bodu.

Viz Ilustrace 50. Vedte a připojte uzemňovací vodič modulu ATM (6) k **čistému** uzemňovacímu bodu. Utáhněte momentem:

Krouticí moment: 6–10 N·m (50–90 in-lbs)

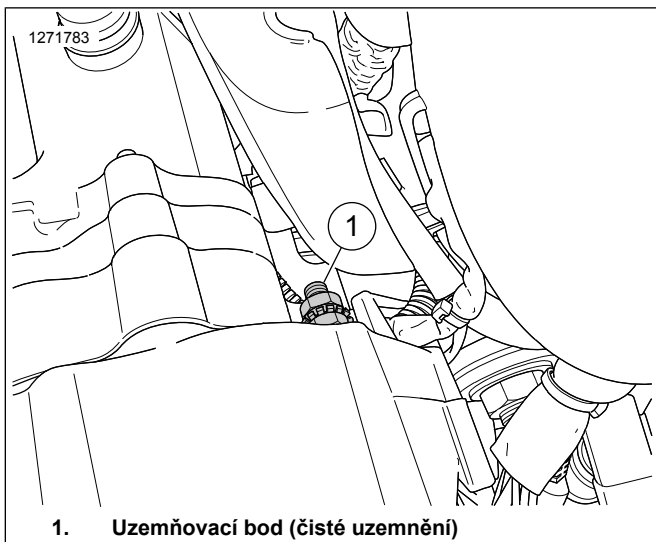

Ilustrace 49. Uzemnění modelu Sportster

14. **POZNÁMKA**

Kabelový svazek nástavce kabelu bude mít jeden konec se šedým konektorem a druhý konec s černým konektorem.

Připojte sadu prodlouženého kabelového svazku širokopásmové lambda sondy (č. dílu 69201830) k sestavě kabelového svazku modulu ATM. Barevně spárujte konektory: Šedý k šedému.

15. Vyvedte šedý konektor kabelového svazku přední lambda sondy ze zadní schránky akumulátoru:

- Najděte kabelový svazek ABS (7).
- Ved'te kabelový svazek s šedým konektorem (1) podél kabelového svazku ABS směrem k levé rámové trubce.
- Ved'te kabelový svazek (1) podél rámu směrem k přednímu konektoru hlavního kabelového svazku.
- Barevně spárujte konektory: Černý k černému.
- Podle potřeby upevněte kabelový svazek k vnitřní straně levé rámové trubky pomocí upevňovacích pásek.

16. Ved'te černý konektor kabelového svazku zadní lambda sondy (4) a připojte jej k hlavnímu kabelovému svazku.

- Barevně spárujte konektory: Černý k černému.

17. **Přední lambda sonda (dlouhý vodič kabelového svazku):**

- Vyved'te kabelový svazek konektoru přední lambda sondy (2) ven ze zadní schránky akumulátoru.
- Najděte kabelový svazek ABS (7).
- Ved'te kabelový svazek (2) podél kabelového svazku ABS směrem k levé rámové trubce.

- Ved'te kabelový svazek (2) podél levé rámové trubky směrem ke konektoru přední lambda sondy.
- Připojte konektory snímače.
- Podle potřeby upevněte kabelový svazek k vnitřní straně levé rámové trubky pomocí upevňovacích pásek.

18. **Zadní lambda sonda (krátký vodič kabelového svazku):**

- Ved'te kabelový svazek s konektorem zadní lambda sondy (4) podél horní části skříně klikového hřídele.
- Připojte konektory snímače.
- Podle potřeby upevněte kabelový svazek pomocí upevňovacích pásek.

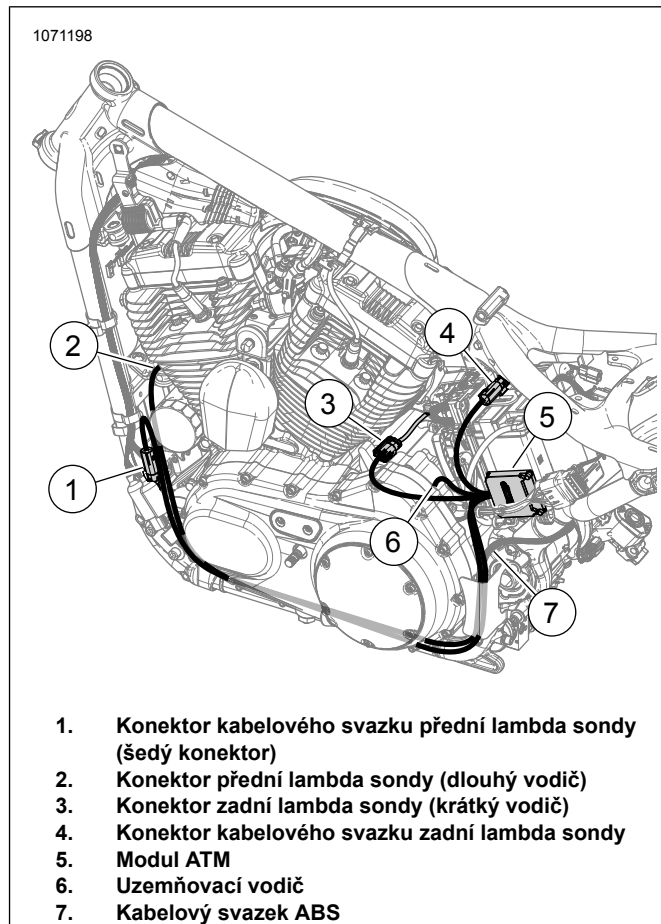

Ilustrace 50. Vedení kabelového svazku modulu ATM (držák místa)

19. Zajistěte, aby byly všechny kabelové svazky a konektory upevněny a nebyly umístěny v horkých zónách.

20. Připojte záporný kabel akumulátoru. Viz servisní příručka.

21. Namontujte sedlo. Po montáži sedla za něj zatáhněte a zkontrolujte, zda je řádně upevněno. Viz servisní příručka.

22. Namontujte levý boční kryt. Viz servisní příručka.

23. Namontujte hlavní pojistku. Viz servisní příručka.

24. Viz Ilustrace 51. K dokončení montáže použijte ladič Screamin' Eagle Pro Street Tuner. Při instalaci této soupravy stáhněte novou kalibraci ECM. Při výběru kalibrace ke stažení s ladičem Screamin' Eagle Pro Street Tuner zvolte pro možnost lambda sondy v rozbalovací nabídce variantu Širokopásmová (1). Podrobnosti o ladiči Screamin' Eagle Pro Street Tuner naleznete v katalogu Screamin' Eagle Pro nebo kontaktujte prodejce motocyklů Harley-Davidson.



1. Volba širokopásmové lambda sondy

Ilustrace 51. Volba širokopásmové lambda sondy

SERVISNÍ DÍLY

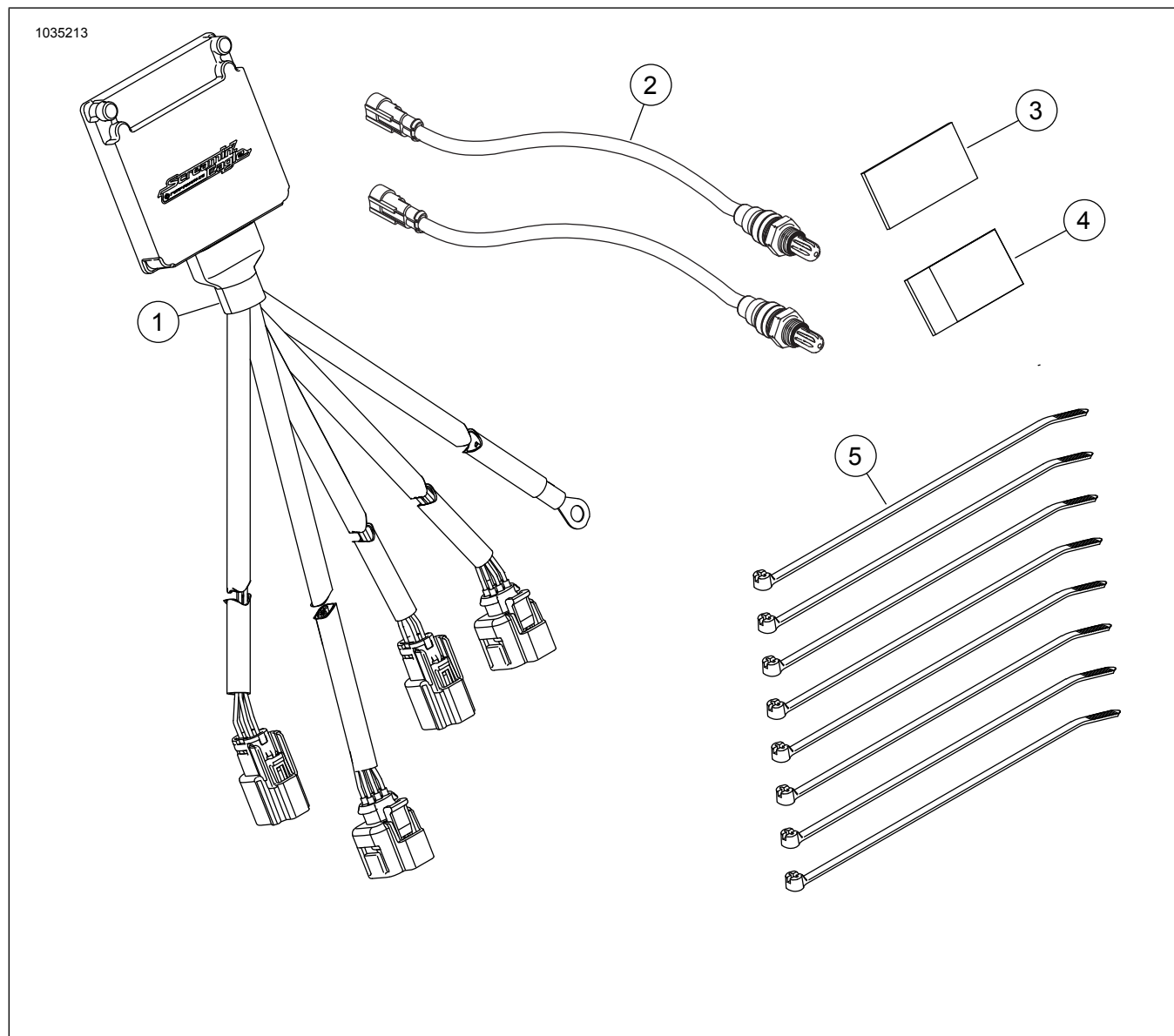

Ilustrace 52. Obsah sady: Sada modulu automatického ladění (ATM) Smart Tune Pro

Tabulka 5. Obsah sady: Sada modulu automatického ladění (ATM) Smart Tune Pro

Před montáží a odebráním jednotlivých položek z motocyklu zkontrolujte, že je tato sada kompletní.					
<input checked="" type="checkbox"/>	Po- ložka	Množ- ství	Popis	Č. dílu	Poznámky
<input type="checkbox"/>	1	1	Sestava širokopásmového řídicí modulu lambda sondy	41000445	
<input type="checkbox"/>	2	2	Lambda sonda, širokopásmová (2)	32700098	
<input type="checkbox"/>	3	1	CARB E.O. Štítek	Neprodává se samo- statně	
<input type="checkbox"/>	4	2	Spojovací prvek dvojitého uzamykání	Neprodává se samo- statně	
<input type="checkbox"/>	5	8	Upevňovací páska	Neprodává se samo- statně	

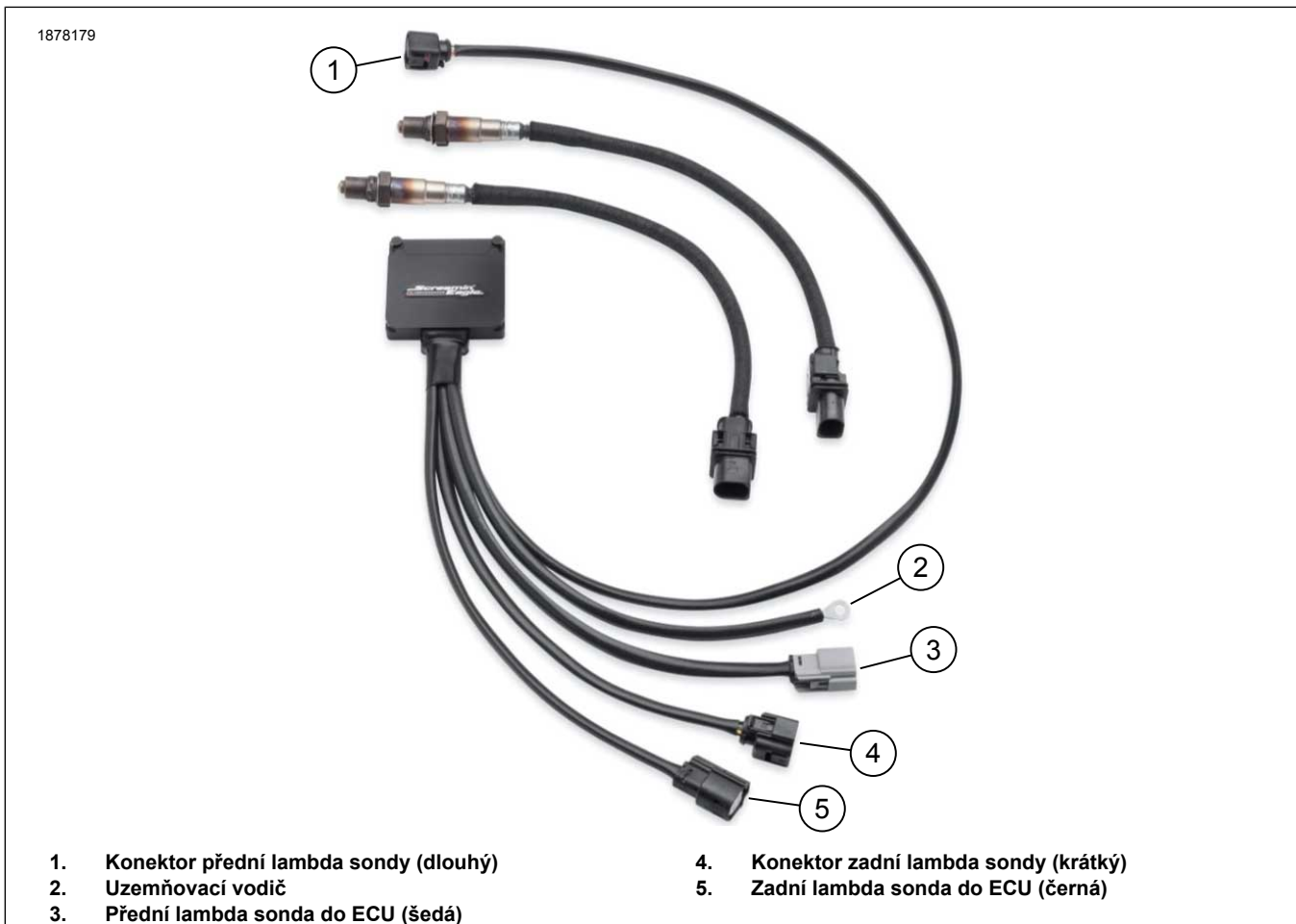

Ilustrace 53. Definované konektory kabelového svazku