



INSTRUÇÕES

J06508

2024-01-29



KIT DE MÓDULO DE AFINAÇÃO AUTOMÁTICO SMART TUNE PRO (ATM)

GERAL

Kit n.º

41000445

Modelos

Para obter informações atualizadas sobre a instalação de modelos certificados, consulte a seção Parts and Accessories (Peças e acessórios) no site www.harley-davidson.com (apenas em inglês).

Requisitos da instalação

Visite <https://serviceinfo.harley-davidson.com> para obter a folha de instruções mais recente.

Estes itens estão disponíveis no seu concessionário Harley-Davidson local.

- Para esta instalação, é necessário efetuar a compra em separado do Screamin' Eagle Pro Street Tuner (Peça N.º 41000008C) ou do Screamin' Eagle Bluetooth Pro Street Tuner (Peça N.º 41001141)
- Para esta instalação, é necessário efetuar a compra em separado do Kit de Cabo para o Screamin' Eagle Tuner (Peça N.º 41000018) com o Screamin' Eagle Pro Street Tuner (Peça N.º 41000008C).
- **2024 FLHX, FLTRX, and FLTRXSTSE:** Para fazer a instalação, é necessário comprar em separado o Kit de Roscadora para o Sensor de Oxigênio do Escape (O2 de Banda Larga) (Peça N.º 14900150).
- **2024 FLHX, FLTRX e FLTRXSTSE:** Para fazer a instalação, é necessário comprar em separado o Kit de Roscadora e Ferramenta de Roscagem para o Sensor de Oxigênio do Escape (O2 de Banda Larga) (Peça N.º 14900105).
- **Modelos Touring de 2017 a 2024 (exceto os modelos FLHX, FLTRX e FLTRXSTSE de 2024):** Para fazer a instalação, é necessário comprar em separado o Kit de Roscadora e Ferramenta de Roscagem para o Sensor de Oxigênio do Escape (Peça N.º 14900105). Aquisição separada opcional do Sistema de Escape de Alto Débito Screamin Eagle com Silenciadores Street Cannon (Ref. 64800059 ou 64800062).
- **Modelos Trike de 2017 e posteriores:** Para fazer a instalação, é necessário comprar em separado o Kit de Roscadora e Ferramenta de Roscagem para o Sensor de Oxigênio do Escape (Peça N.º 14900105). Aquisição separada opcional do Sistema de Escape de Alto Débito Screamin Eagle com Silenciadores Street Cannon (Ref. 64800059 ou 64800062).

- **Modelos Touring do ano 2014-2016:** Para esta instalação é necessária a aquisição separada do Sistema de Escape de Alto Débito Screamin Eagle com Silenciadores Street Cannon (Ref. 64800043 ou 64800044).
- **Modelos Softail de 2018 e posteriores:** Para fazer a instalação, é necessário comprar em separado o Kit de Chicote de Extensão do Cabo do Sensor de Oxigênio (Peça N.º 69201830).
- **Modelos Softail do ano 2016-2017:** Para esta instalação é necessária a aquisição separada do Conjunto do Tubo Coletor Harley Davidson. Tabela 1
- **Modelos Softail de 2016 a 2017:** Para fazer a instalação, é necessário comprar em separado o Kit de Chicote de Extensão do Cabo do Sensor de Oxigênio (Peça N.º 69201704).
- **Modelo Dyna Low Rider S (FXDLS) do ano 2016-2017:** Para esta instalação é necessária a aquisição separada do Conjunto do Tubo Coletor Harley Davidson (Ref. 66884-09A).
- **Modelo Dyna Low Rider S (FXDLS) de 2016 a 2017:** Para fazer a instalação, é necessário comprar em separado o Kit de Chicote de Extensão do Cabo do Sensor de Oxigênio (Peça N.º 69201704).
- **Modelos Sportster de 2014 e posteriores:** Para fazer a instalação, é necessário comprar em separado o Kit de Chicote de Extensão do Cabo do Sensor de Oxigênio (Peça N.º 69201830).
- **Modelos Sportster do ano 2014 e posteriores:** Para esta instalação é necessária a aquisição em separado dos batoques de escape 18 x 1,5 mm no mercado pós-venda original. **É necessária a instalação profissional do batoque de escape.**

Tabela 1. Tubo Coletor Softail

Modelo	Ref. Harley Davidson
FLSTF, FLSTFB, FLSTFBS	66779-07A
FLS, FLSS, FLSTN	65300-07A
FLSTC	66780-07, 66781-07
FXSB	66780-07, 66795-08

Tabela 2. Especificações do batoque do sensor de oxigênio

Requisitos do batoque do sensor de oxigênio	
Comprimento mínimo do batoque:	Comprimento: 9 mm (0.360 in)
Comprimento máximo do batoque:	Comprimento: 13 mm (0.500 in)
Material do batoque:	Aço inoxidável Série 300
Passo de rosca do batoque:	M18 x 1,5
Protuberância do sensor no tubo de escape:	Comprimento: 13 mm (0.500 in)



Tabela 2. Especificações do batoque do sensor de oxigênio

Requisitos do batoque do sensor de oxigênio
Notas de instalação: É necessária a instalação profissional. As superfícies devem estar devidamente preparadas. A solda deve ser completa e sem fugas à volta do batoque. O sensor de banda larga deve estar localizado o mais próximo possível do local do sensor original para garantir que os valores AFR de banda larga medidos se correlacionam com os sensores de fábrica quando funcionarem na mesma faixa. O batoque deve estar localizado de forma a que o sensor tenha folga e que os fios não toquem no escape. Quando o motociclo está na posição vertical, o sensor deve ser montado praticamente na horizontal, mas com a ponta para baixo, para reduzir o risco de humidade no sensor. A condensação no escape pode causar danos no sensor.

▲ ATENÇÃO

A segurança do condutor e do passageiro depende da instalação correta deste kit. Use os procedimentos apropriados do Manual de serviço de oficina. Se o procedimento estiver para além das suas capacidades ou não dispuser das ferramentas adequadas, solicite a instalação a um concessionário Harley-Davidson. A instalação inadequada deste kit poderá provocar acidentes mortais ou lesões corporais graves. (00333b)

NOTA

Esta folha de instruções faz referência às informações do Manual de Serviço. Para a instalação deste modelo/ano de motocicleta, é necessário ter um manual de serviço. Este pode ser adquirido nos concessionários Harley-Davidson.

A Etiqueta de Informação de Produto contida neste kit é um requisito da norma sobre emissões do California Air Resource Board (CARB) para todos os modelos Touring do ano 2014 e posteriores, Softail do ano 2016 e posteriores, Dyna FXDLS do ano 2016 e posteriores e Sportster do ano 2014 e posteriores. Coloque a etiqueta no lado direito do quadro diretamente abaixo do autocolante VIN. Esta etiqueta não é necessária fora do estado da Califórnia.

Recalibragem do ECM

AVISO

O ECM deve ser recalibrado ao instalar este kit. A falha em recalibrar o ECM apropriadamente pode resultar em danos graves no motor. (00399b)

Conteúdo do kit

Consulte Figura 52 e Tabela 5

▲ ATENÇÃO

A segurança do condutor e do passageiro depende da instalação correta deste kit. Se o procedimento estiver para além das suas capacidades ou não dispuser das ferramentas adequadas, solicite a instalação a um concessionário Harley-Davidson. A instalação inadequada deste kit poderá provocar acidentes mortais ou lesões corporais graves. (00308b)

INSTALAÇÃO

Sensores de Oxigênio de Banda Larga para o Modelo Touring

Tabela 3. Modelos afetados

Ano	Modelo
2024	FLHX, FLTRX, FLTRXSTSE

1. Remova os sacos. Veja o manual de serviço.
2. Retire o fusível principal. Veja o manual de serviço.
3. Remova o assento do motociclo. Veja o manual de serviço.
4. Remova a bateria. Veja o manual de serviço.
5. Remova o estribo dianteiro direito e os suportes do quadro. Veja o manual de serviço.

NOTA

Tenha em atenção a orientação da cablagem do sensor de oxigênio e a colocação das abraçadeiras ao longo do quadro.

6. Ver Figura 1. Desligar os conectores do sensor de oxigênio dianteiro e traseiro (1, 2).



Figura 1. Localização do sensor de oxigênio dianteiro e traseiro

7. Remova o sistema de escapamento. Veja o manual de serviço.
8. **Tubo de escape:**
 - a. **Modelos FLHX, FLTRX e FLTRXSTSE de 2024:** Remodelar o tubo de escape. Para concluir o procedimento, utilizar o Kit de Roscadora para o Sensor de Oxigênio do Escape (Peças N.º 14900150 e 14900105). Ambos os kits são necessários. Requisitos da instalação

9. **NOTA**

- Não instale sensores que foram derrubados ou impactados por outros componentes. O elemento sensor pode sofrer danos.
- Os conjuntos de sensores de substituição possuem roscas revestidas com lubrificante antigripante e uma nova junta.
- O conector elétrico deve estar limpo e livre de qualquer gordura dielétrica.

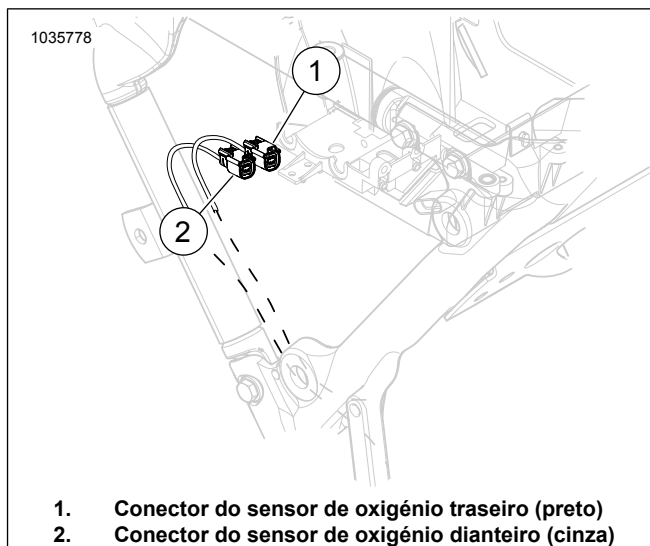
Consultar Figura 2 e Tabela 5 Instalar os sensores de oxigênio de banda larga (2). Utilizando o casquilho do sensor de oxigênio (Ref. HD-48262-A) aperte com um binário de:

Binário: 40–60 N·m (29–44 ft-lbs)



Figura 2. Localizações do sensor de oxigênio (lado interior dos tubos de escape)

10. **NOTA**

É aceitável que a guia de tensão do sensor de banda larga faça contacto com a tampa da transmissão.

Em caso de contacto entre a estrutura do sensor de oxigênio e a cobertura da transmissão, instalar um par de anilhas, ou um espaçador, por baixo do grampo do escape localizado a meio do quadro. É aceitável um espaçador até 0,200 pol.

Instale o sistema de escape com as juntas de escape novas. Veja o manual de serviço.

NOTA

O ATM possui quatro fios e um fio terra.

11. Ver Figura 3 e Figura 5. Instalar o ATM (1) na parede exterior da área da bateria, por trás do cilindro traseiro, com os cabos a apontar para o lado direito do veículo.
- a. Encaminhar os quatro conectores por baixo do chicote, através da parte inferior da formação em "V" do quadro, até chegarem à área da cobertura lateral.
 - b. Ver Figura 7 . Encaminhar o fio de terra através do orifício retangular, em direção aos postes de terra.

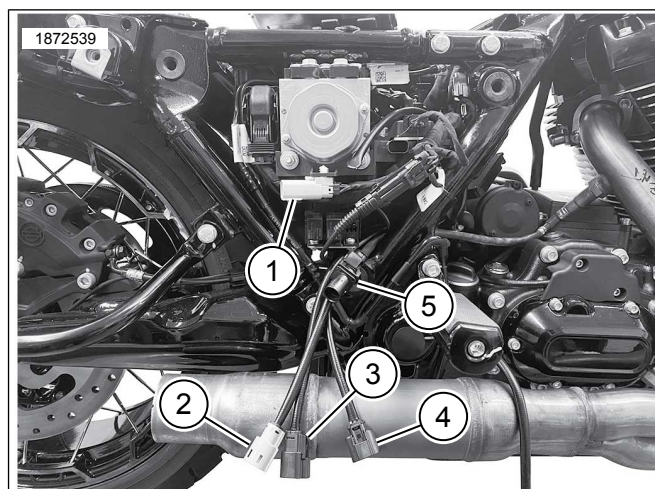

1. Sensor de oxigênio ECU dianteiro e traseiro (cinzento e preto)
2. Sensor de oxigênio dianteiro (cinzento)
3. Sensor de oxigênio traseiro (preto)
4. Sensor de oxigênio dianteiro (longo)
5. Sensor de oxigênio traseiro (curto)

Figura 3. Orientação da cablagem de conector cinza e preto

12. Ver Figura 4 e Figura 8. Encaminhar os fios do chicote do conector do sensor de oxigênio dianteiro e traseiro (1, 2) em direção aos conectores correspondentes. Ligar os conectores do chicote com base na correspondência de cores: Preto com preto, cinzento com cinzento.

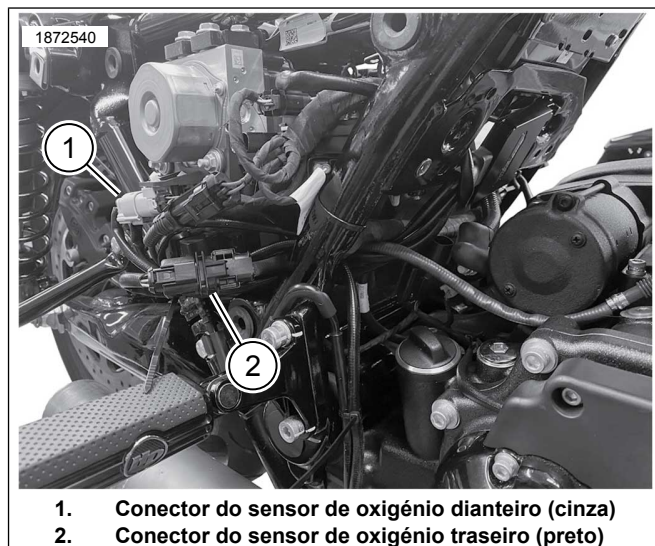

1. Conector do sensor de oxigênio dianteiro (cinza)
2. Conector do sensor de oxigênio traseiro (preto)

Figura 4. Conectores da cablagem principal do ATM

13. Ver Figura 5 . Instalar o ATM.
- a. Limpe a superfície de montagem com uma compressa embebida em álcool.
 - b. Remova o revestimento da película adesiva e instale a fita dual lock no ATM.
 - c. Remover a proteção da parte adesiva da fita de fixação dupla e instalar o ATM (1) na parte de fora da área do compartimento da bateria, por trás do cilindro traseiro.

- d. Instalar o módulo num ângulo descendente de 10 a 20 graus. Sem esse ângulo, a cablagem do ATM irá interferir na instalação da Ventoinha CoolFlow (Peça N.º 26800128).

14. **NOTA**

Instale abraçadeiras conforme necessário para fixar a cablagem. Certifique-se de que os fios da cablagem não irão interferir quando a bateria e o "caddy" superior estiverem instalados.

Instalar o ATM com o chicote (1) virado para a direita, em direção à parte interna do quadro.

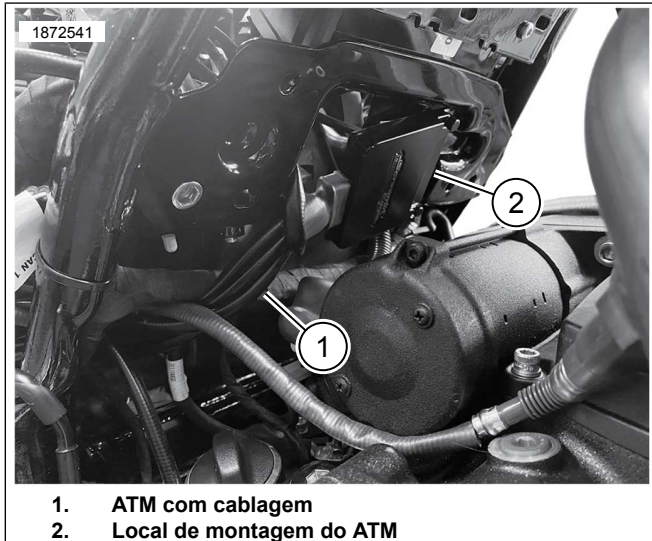

1. ATM com cablagem
2. Local de montagem do ATM

Figura 5. Local de montagem do ATM

15. **NOTA**

- Os contactos terra estão localizados à direita e esquerda na frente do compartimento da bateria.
- Os contactos terra podem ser classificados como limpos ou sujos. Os fios terra "limpos" estão identificados por um fio (BK/GN) e são normalmente utilizados para sensores ou módulos. O contacto terra limpo também tem o aterramento do chassi do cabo negativo da bateria conectado e é normalmente GND1.

Ver Figura 7 . Encaminhe e conecte o fio terra do ATM ao contacto terra **limpo** (2). Aperte.

Binário: 6–10 N·m (50–90 in-lbs)

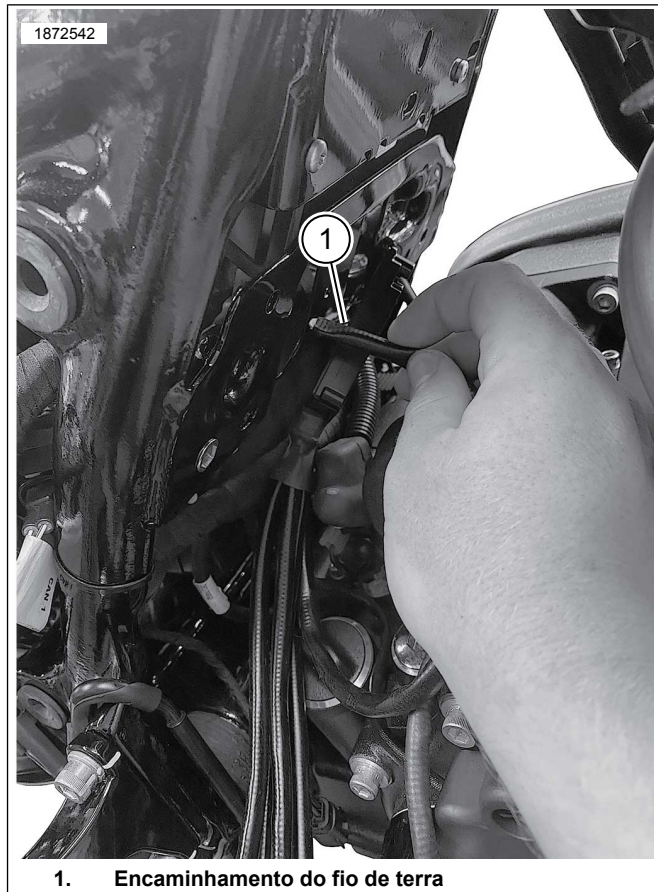

1. Encaminhamento do fio de terra

Figura 6. Encaminhamento do Fio de Terra

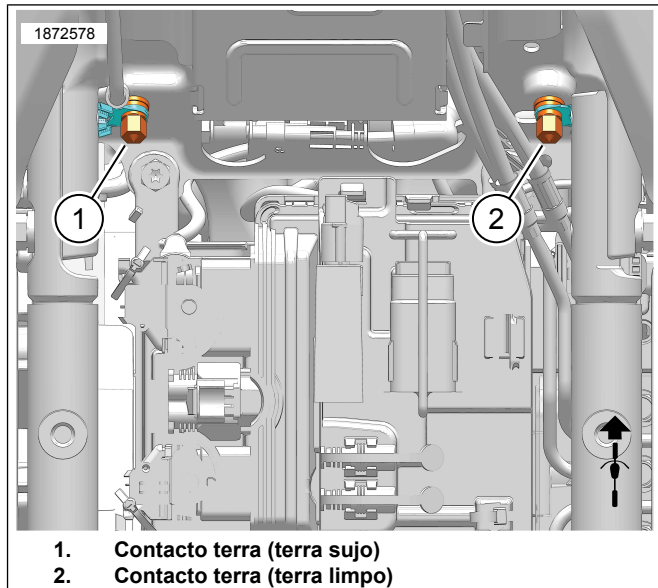

1. Contacto terra (terra sujo)
2. Contacto terra (terra limpo)

Figura 7. Localizações do contacto terra da caixa da bateria

16. Ver Figura 8. Sensor de oxigénio dianteiro (5, fio longo do chicote):

- a. A partir do sensor dianteiro, encaminhar o chicote do sensor de oxigénio pela parte interna do tubo descendente do lado direito do quadro. Instale as abraçadeiras conforme necessário.

- b. Encaminhar e fixar o chicote ao longo da parte interna do quadro inferior, em direção ao conector do sensor de oxigênio. Instale abraçadeiras conforme necessário ou utilize as abraçadeiras e retentores existentes.
- c. Ligar os conectores do sensor de oxigênio.

17. Sensor de oxigênio traseiro (4, fio curto do chicote):

- a. Ver Figura 4 e Figura 5. Para eliminar o excesso de folga no chicote, encaminhar o chicote do sensor de oxigênio traseiro para a área da cobertura lateral, seguindo o mesmo trajeto dos outros conectores.
- b. Ligar ao conector mais pequeno de entre os dois conectores do sensor de oxigênio existentes no ATM.
- c. Utilizar abraçadeiras de cabos para fixar o chicote e os conectores, conforme necessário.



Figura 8. Orientação da cablagem do sensor do ATM

- 18. Certifique-se de que todas as cablagens e conectores estão fixos e não se encontram em nenhuma zona quente.
- 19. Instale o estribo dianteiro direito e os suportes ao quadro. Veja o manual de serviço.
- 20. Instale a bateria, a armação da bateria e encaixe o ECM. Veja o manual de serviço.
- 21. Instale o assento. Após instalar o assento, puxe o assento para cima para verificar se está seguro. Veja o manual de serviço.
- 22. Instale o fusível principal. Veja o manual de serviço.
- 23. Instale os alforjes. Veja o manual de serviço.

- 24. Ver Figura 9. Utilize o afinador Screamin' Eagle Pro Street para completar a instalação. Faça o download da calibração do novo ECM quando estiver a instalar este kit. Ao selecionar uma calibragem para descarregamento com o Sistema de Ajustagem Screamin Eagle Pro Street, selecionar Banda Larga (Wideband) (1) no menu pendente da opção do sensor de oxigênio. Consulte o catálogo Screamin Eagle Pro ou entre em contacto com um concessionário Harley-Davidson para obter detalhes sobre o afinador Screamin Eagle Pro Street.

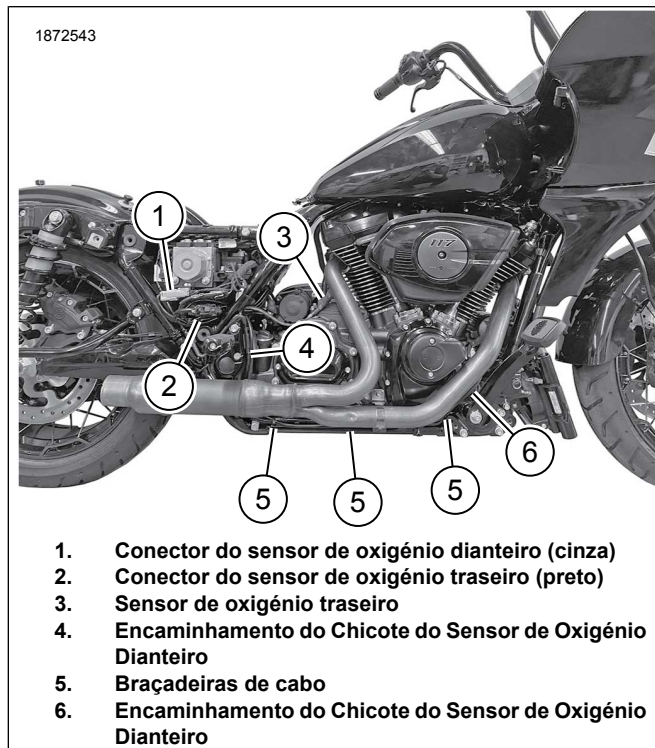

1. Seleção do sensor de oxigênio de banda larga

Figura 9. Seleção do Sensor de Oxigênio de Banda Larga para Sensores de Oxigênio de Banda Larga para o Modelo Touring

Tabela 4. Modelos afetados

Ano	Modelo
2014	FLHR, FLHRC, FLHTCU, FLHTCU TC, FLHTK, FLHX, FLXSE, FLHRSE, FLHTKSE, FLHP, FLHTP
2015	FLHR, FLHRC, FLHTCU, FLHTCUL, FLHTK, FLHTKL, FLHX, FLXSE, FLTRX, FLTRXS, FLHTKSE, FLHXSE, FLHP, FLHTP
2016	FLHR, FLHRC, FLHTCU, FLHTCUL, FLHTCUL TC, FLHTCU TC, FLHTK, FLHTKL, FLHX, FLXSE, FLTRU, FLTRX, FLTRXS, FLHTKSE, FLHXSE, FLHP, FLHTP
2017	FLHR, FLHRC, FLHRXS, FLHTCU, FLHTK, FLHTKL, FLHX, FLXSE, FLTRU, FLTRX, FLTRXS, FLHTKSE, FLHXSE, FLHP, FLHTP
2018	FLHR, FLHRC, FLHRXS, FLHTCU, FLHTK, FLHTKL, FLHTK ANV, FLHX, FLXSE, FLXSE ANX, FLHX ANV, FLTRU, FLHTKSE, FLHTKSE, FLHXSE, FLTRXSE, FLHP, FLHTP

Tabela 4. Modelos afetados

Ano	Modelo
2019	FLHR, FLHRC, FLHRXS, FLHT, FLHTCU, FLHTK, FLHTKL, FLHX, FLHXS, FLTRU, FLTRX, FLTRXS, FLHTKSE, FLHXSE, FLTRXSE, FLHP, FLHTP
2020	FLHR, FLHRXS, FLHT, FLHTK, FLHX, FLHXS, FLTRK, FLTRX, FLTRXS, FLHTKSE, FLHXSE, FLTRXSE, FLHP, FLHTP
2021	FLH, FLHR, FLHRXS, FLHT, FLHTK, FLHX, FLHXS, FLTRK, FLTRX, FLTRXS, FLHTKSE, FLHXSE, FLTRXSE, FLHP, FLHTP
2022	FLHR, FLHRXS, FLHT, FLHTK, FLHX, FLHXS, FLHXST, FLTRK, FLTRX, FLTRXS, FLTRXST, FLHXSE, FLTRKSE, FLTRXSE, FLHP, FLHTP
2023	FLHFB, FLHRXS, FLHTK, FLHTKANV, FLHX, FLHXS, FLHXSANV, FLHXST, FLTRK, FLTRX, FLTRXS, FLTRXANV, FLTRXST, FLTRKSEANV, FLHP, FLHTP

1. Remova os sacos. Veja o manual de serviço.
2. Retire o fusível principal. Veja o manual de serviço.
3. Remova o assento do motociclo. Veja o manual de serviço.
4. Remova a bateria. Veja o manual de serviço.
5. Remova o estribo dianteiro direito e os suportes do quadro. Veja o manual de serviço.

6. **NOTA**

Tenha em atenção a orientação da cablagem do sensor de oxigénio e a colocação das abraçadeiras ao longo do quadro.

Ver Figura 10. Desligar os conectores do sensor de oxigénio dianteiro (2) e traseiro (1).



Figura 10. Localização do sensor de oxigénio dianteiro e traseiro

7. Remova o sistema de escapamento. Veja o manual de serviço.
8. **Tubo de escape:**
 - a. **Modelos 2014-2016:** Preparar o Sistema de Escape de Alto Rendimento Screamin Eagle com Silenciadores Street Cannon para a instalação do sensor de oxigénio.

NOTA

Não é necessário reestruturar o Sistema de Escape de Alto Débito Screamin Eagle. Os bujões são compatíveis com sensores de oxigénio de banda larga.

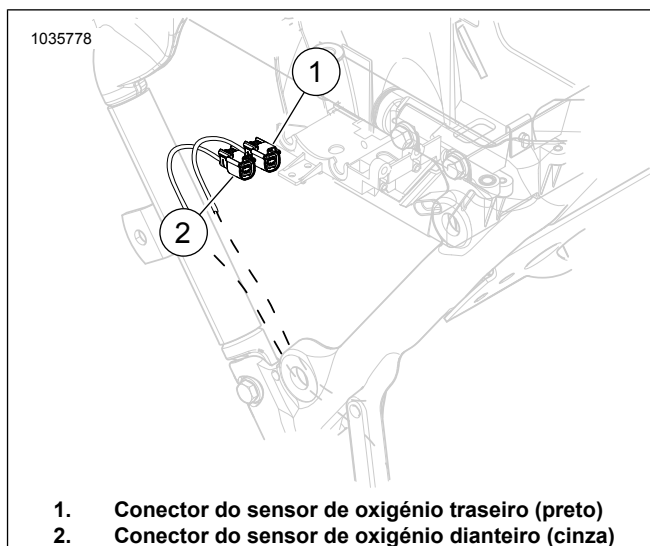
- b. **Modelos do ano 2017 e posteriores:** Reestrua o tubo de escape. Utilizar o Kit de Roscadora para o Sensor de Oxigénio do Escape (Peça N.º 14900105), a fim de concluir o procedimento, ou instalar o Sistema de Escape de Alto Rendimento Screamin Eagle com Silenciadores Street Cannon, para prosseguir com a instalação do sensor de oxigénio.

9. **NOTA**

- Não instale sensores que foram derrubados ou impactados por outros componentes. O elemento sensor pode sofrer danos.
- Os conjuntos de sensores de substituição possuem roscas revestidas com lubrificante antigripante e uma nova junta.
- O conector elétrico deve estar limpo e livre de qualquer gordura dielétrica.

Consultar Figura 11 e Figura 52 e Tabela 5 Instalar os sensores de oxigénio de banda larga (2). Utilizando o casquilho do sensor de oxigénio (Ref. HD-48262-A) aperte com um binário de:

Binário: 40–60 N·m (29–44 ft·lbs)



Figura 11. Localizações do sensor de oxigênio (lado interior dos tubos de escape)

10. **NOTA**

É aceitável que a guia de tensão do sensor de banda larga faça contacto com a tampa da transmissão.

Em caso de contacto entre a estrutura do sensor de oxigênio e a cobertura da transmissão, instalar um par de anilhas, ou um espaçador, por baixo do grampo do escape localizado a meio do quadro. É aceitável um espaçador até 0,200 pol.

Instale o sistema de escape com as juntas de escape novas. Veja o manual de serviço.

11. **NOTA**

O ATM possui quatro fios e um fio terra.

Ver Figura 12. Com o ATM dentro da caixa da bateria, encaminhe as cablagens do conector cinza e preto:

- Comece no canto dianteiro direito da área da caixa da bateria.
- Deslize a cablagem do conector cinza ou preto (1) entre os tubos do travão (2) e a calha do quadro (3).
- Deslize a cablagem do conector até que ela saia da área da caixa de bateria e entre na área da tampa lateral.
- Repita o procedimento para a outra cablagem do conector.



Figura 12. Orientação da cablagem de conector cinza e preto

12. Ver Figura 13 e Figura 8. Encaminhe a cablagem do conector cinza (3) e preto (1) para fora atrás do módulo de comando do ABS (2) e conecte à cablagem principal. Correspondência de cor dos conectores: preto ao preto e cinza ao cinza.

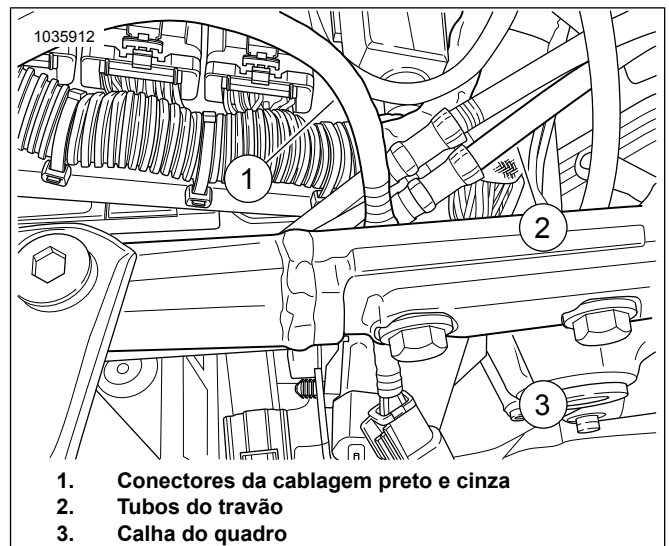

Figura 13. Conectores da cablagem principal do ATM

13. Ver Figura 14. Limpe a superfície de montagem com uma compressa embebida em álcool. Remova o revestimento da película adesiva e instale a fita dual lock no ATM. Remova o revestimento da película adesiva da fita dual lock e instale o ATM (1) na parte de trás do compartimento da bateria.

14. **NOTA**

Instale abraçadeiras conforme necessário para fixar a cablagem. Certifique-se de que os fios da cablagem não irão interferir quando a bateria e o "caddy" superior estiverem instalados.

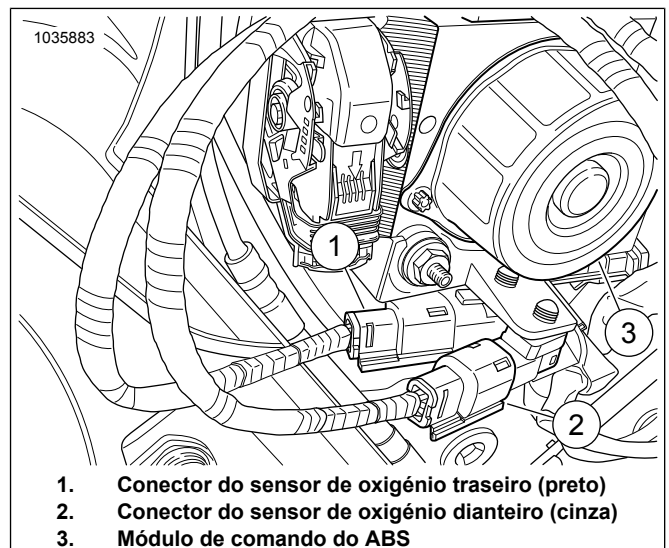
Instale o ATM com a cablagem (2) virada para a direita em direção ao lado interno do quadro.



Figura 14. Local de montagem do ATM

15. **NOTA**

- Os contactos terra estão localizados à direita e esquerda na frente do compartimento da bateria.
- Os contactos terra podem ser classificados como limpos ou sujos. Os contactos terra limpos estão identificados por um fio (Preto/Cinza) e são normalmente utilizados para sensores ou módulos. O contacto terra limpo também tem o aterramento do chassi do cabo negativo da bateria conectado e é normalmente GND1.

Ver Figura 15. Encaminhe e conecte o fio terra do ATM ao contacto terra **limpo** (2). Aperte com um binário de:

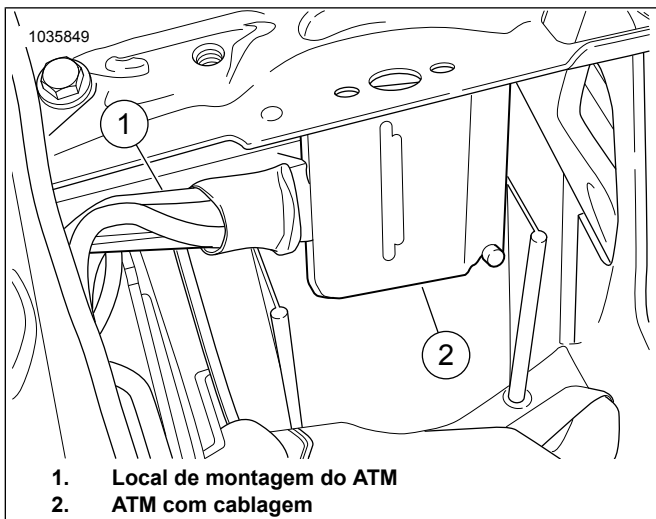
Binário: 6–10 N·m (50–90 in·lbs)



Figura 15. Localizações do contacto terra da caixa da bateria

16. Ver Figura 16. **Sensor de oxigénio dianteiro (5, fio longo do chicote):**

- A partir do sensor dianteiro, encaminhar o chicote do sensor de oxigénio pela parte interna do tubo descendente do lado direito do quadro. Instale as abraçadeiras conforme necessário.

- Encaminhar e fixar o chicote ao longo da parte interna do quadro inferior, em direção ao conector do sensor de oxigénio. Instale abraçadeiras conforme necessário ou utilize as abraçadeiras e retentores existentes.
- Ligar os conectores do sensor de oxigénio.

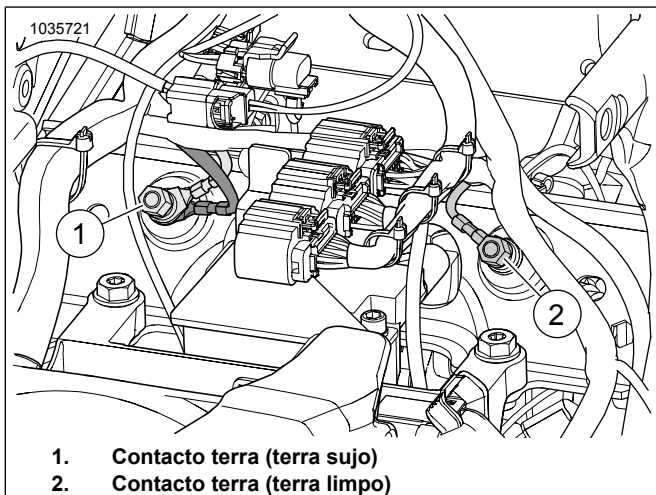
17. **Sensor de oxigénio traseiro (4, fio curto do chicote):**

- A partir do sensor traseiro, encaminhar e fixar o chicote do sensor de oxigénio ao longo da parte superior da transmissão (4). Instale as abraçadeiras conforme necessário.
- A partir da área da caixa da bateria, encaminhar e fixar o chicote do ATM em direção ao conector do sensor de oxigénio. Fixe com abraçadeiras conforme necessário.
- Ligar os conectores do sensor de oxigénio.



Figura 16. Orientação da cablagem do sensor do ATM

18. Certifique-se de que todas as cablagens e conectores estão fixos e não se encontram em nenhuma zona quente.

19. Instale o estribo dianteiro direito e os suportes ao quadro. Veja o manual de serviço.

20. Instale a bateria, a armação da bateria e encaixe o ECM. Veja o manual de serviço.

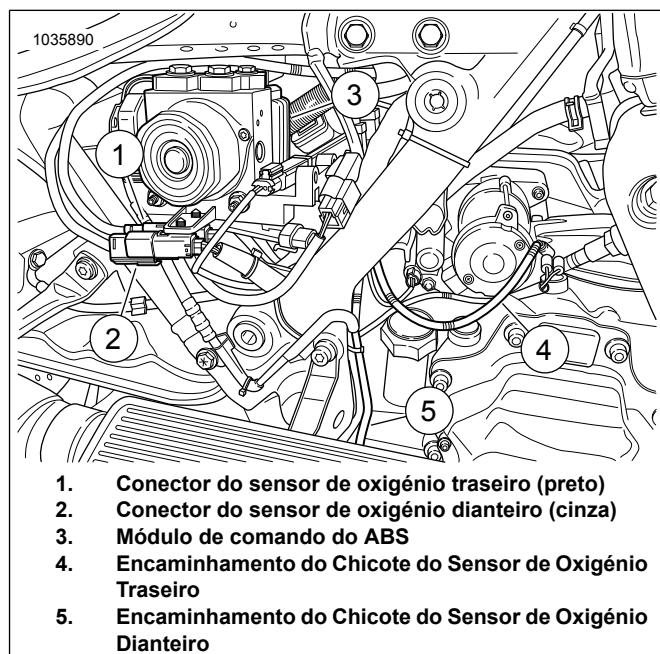
21. Instale o assento. Após instalar o assento, puxe o assento para cima para verificar se está seguro. Veja o manual de serviço.

22. Instale o fusível principal. Veja o manual de serviço.

23. Instale os alforjes. Veja o manual de serviço.

24. Ver Figura 17. Utilize o afinador Screamin' Eagle Pro Street para completar a instalação. Faça o download da calibração do novo ECM quando estiver a instalar este kit. Ao selecionar uma calibragem para descarregamento com o Sistema de Ajustagem Screamin Eagle Pro Street, selecionar Banda Larga (1) no menu pendente para a opção de Sensor de Oxigénio. Consulte o catálogo Screamin 'Eagle Pro ou entre em contacto com um concessionário Harley-Davidson para obter detalhes sobre o afinador Screamin Eagle Pro Street.



1. Seleção do sensor de oxigénio de banda larga

Figura 17. Seleção do Sensor de Oxigénio de Banda Larga

Sensores de Oxigénio de Banda Larga para Modelos Softail de 2018 e Posteriores

1. Retire o fusível principal. Veja o manual de serviço.
2. Remova o assento do motociclo. Veja o manual de serviço.
3. Retire a tampa do lado direito. Veja o manual de serviço.
4. Desconecte o cabo negativo da bateria. Veja o manual de serviço.

5. **NOTA**

Certifique-se de que o módulo ATM não está a tocar nos outros componentes.

Posicione o módulo de forma a que o fio terra possa alcançar o contacto terra.

Ver Figura 18. Posicione o módulo ATM.

- a. Posicione o módulo ATM (2) na correia de fixação da bateria (1).
- b. Marque a localização do módulo.
- c. Retire o módulo ATM.

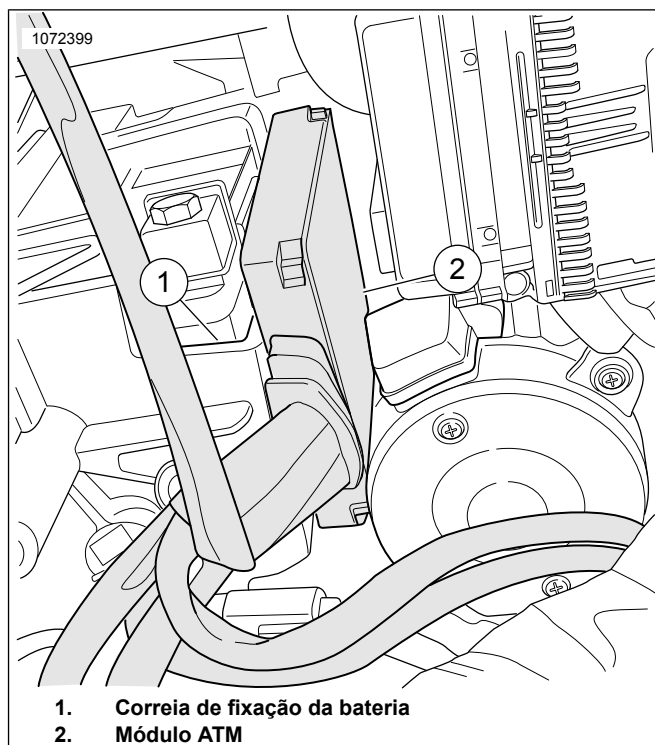

1. Correia de fixação da bateria
2. Módulo ATM

Figura 18. Posicione o módulo

6. Ver Figura 19. Remova a correia de fixação da bateria (1). Veja o manual de serviço.

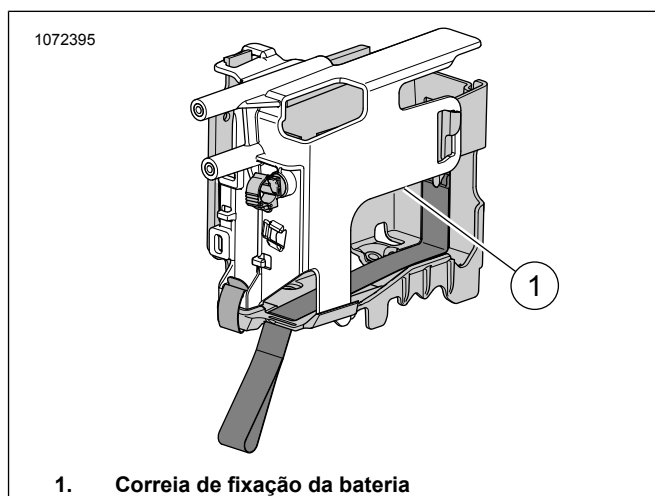

1. Correia de fixação da bateria

Figura 19. Localização da correia de fixação da bateria

7. **NOTA**

Tenha em atenção a orientação da cablagem do sensor de oxigénio e a colocação das abraçadeiras ao longo do quadro.

Ver Figura 20. Desligar o conector do sensor de oxigénio traseiro (1) do chicote principal.



Figura 20. Sensor de Oxigênio Traseiro

8. **NOTA**

Tenha em atenção a orientação da cablagem do sensor de oxigênio e a colocação das abraçadeiras ao longo do quadro.

Ver Figura 21. Desligar o conector do sensor de oxigênio dianteiro (1) do chicote principal.

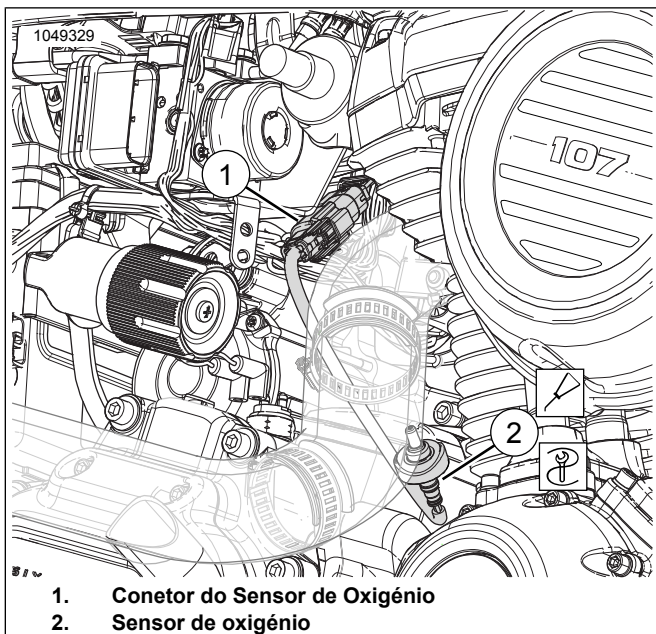

Figura 21. Sensor de Oxigênio Dianteiro

9. Remova o tubo de escape. Veja o manual de serviço.

10. Perfure e rosque as duas portas do sensor de oxigênio no sistema de escape. Para concluir o procedimento, utilizar o Kit de Roscadora para o Sensor de Oxigênio do Escape (Peça N.º 14900105).

11. **NOTA**

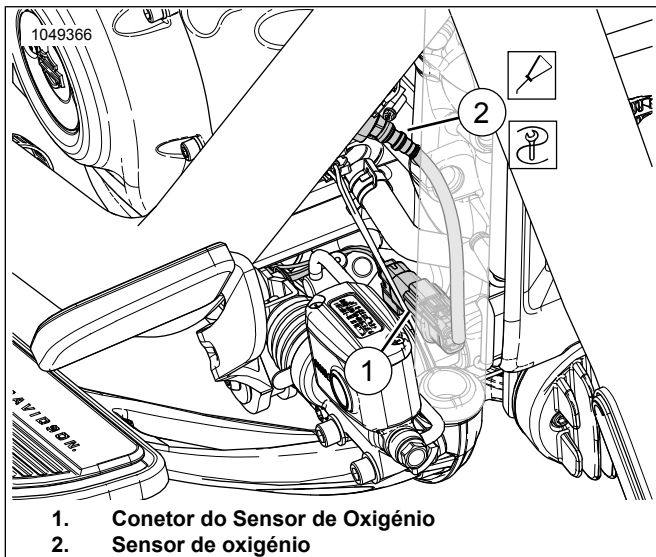
- Não instale sensores que foram derrubados ou impactados por outros componentes. O elemento sensor pode sofrer danos.
- Os conjuntos de sensores de substituição possuem roscas revestidas com lubrificante antigripante e uma nova junta.
- O conector elétrico deve estar limpo e livre de qualquer gordura dielétrica.

Consultar Figura 22 e Tabela 5 para instalar os sensores de oxigênio de banda larga (2). Utilizando o casquilho do sensor de oxigênio (Ref. HD-48262-A) aperte com um binário de:

Binário: 40–60 N·m (29–44 ft-lbs)



Figura 22. Localizações do sensor de oxigênio (lado interior dos tubos de escape)

12. Instale o tubo de escape com as juntas de escape novas. Veja o manual de serviço.

13. Ver Figura 19. Instale a correia de fixação da bateria.

- Limpe a superfície de montagem com uma compressa embebida em álcool.
- Remova o revestimento da película adesiva e instale a fita dual lock no ATM.
- Remova o revestimento da película adesiva da fita dual lock e instale na área marcada da correia de fixação da bateria.
- Instale o ATM na correia de fixação da bateria.
- Instale a correia de fixação da bateria.

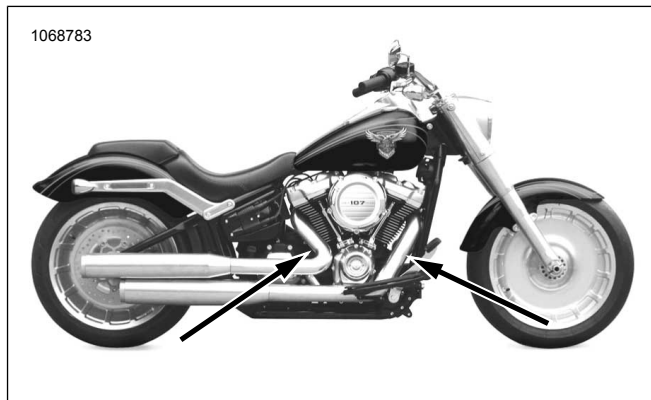
14. **NOTA**

O contacto terra está localizado embaixo do assento na calha esquerda do quadro.

Certifique-se de que o fio terra não interfere no movimento do amortecedor.

Ver Figura 23. Encaminhe e conecte o fio terra do ATM ao contacto terra limpo traseiro (1). Aperte com um binário de:

Binário: 6–10 N·m (50–90 in-lbs)

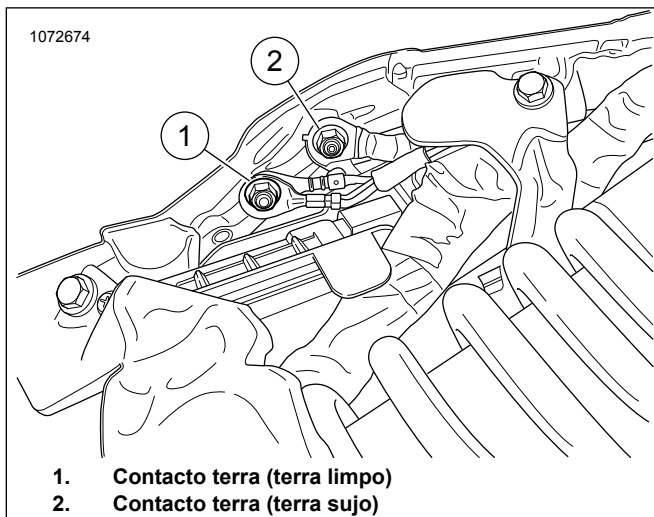

1. Contacto terra (terra limpo)
2. Contacto terra (terra sujo)

Figura 23. Terra do quadro

15.

NOTA

A cablagem de extensão terá uma extremidade com um conector cinza e outra extremidade com um conector preto.

Ligar o Kit de Chicote de Extensão do Cabo do Sensor de Oxigénio (Peça N.º 69201830) à unidade de chicote do ATM. Correspondência de cor dos conectores: cinza ao cinza.

16. Ver Figura 24 e Figura 25. Encaminhar o chicote do sensor de oxigénio dianteiro com o conector cinzento (4) para fora do compartimento da bateria:

- a. Localize a cablagem principal (6).
- b. Encaminhe a cablagem (4) com o conector cinza ao longo da cablagem principal na direção do conector da cablagem principal dianteira (9).
- c. Ligar os conectores do sensor de oxigénio com base na correspondência de cores: preto ao preto.
- d. Fixe a cablagem ao lado interno da calha direita do quadro (8) com abraçadeiras conforme necessário.

17. Encaminhe o conector preto da cablagem (2) para a cablagem principal. Correspondência de cor dos conectores: preto ao preto.

18. **Sensor de oxigénio dianteiro (fio longo do chicote):**

- a. Encaminhar o chicote do conector do sensor de oxigénio dianteiro (5) para fora do compartimento da bateria.
- b. Localize a cablagem principal (6).
- c. Encaminhar o chicote (5) ao longo do chicote principal, em direção ao sensor de oxigénio dianteiro (7).
- d. Ligue os conectores do sensor.
- e. Fixe a cablagem ao lado interno da calha direita do quadro (8) com abraçadeiras conforme necessário.

19. **Sensor de oxigénio traseiro (fio curto do chicote):**

- a. Encaminhe a cablagem ao longo da parte superior da transmissão.
- b. Ligue os conectores do sensor (3).
- c. Fixe a cablagem com abraçadeiras conforme necessário.

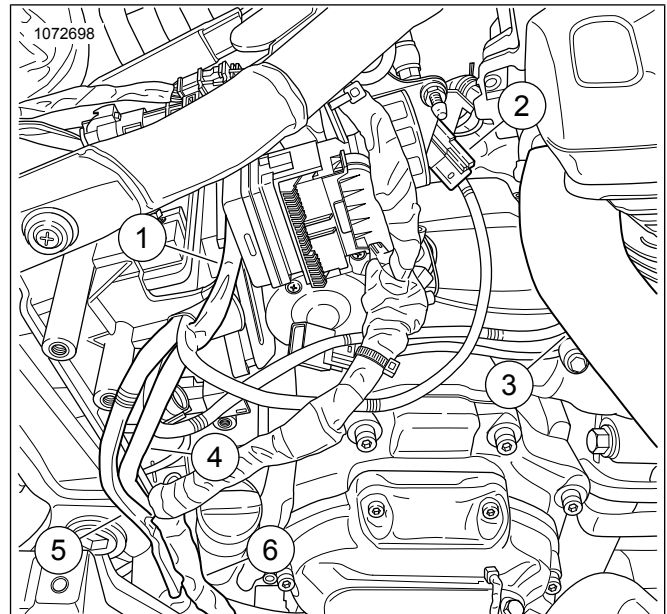

1. Fio terra
2. Conector do chicote do sensor de oxigénio traseiro
3. Conector do sensor de oxigénio traseiro (fio curto)
4. Conector do chicote do sensor de oxigénio dianteiro (conector cinzento)
5. Conector do sensor de oxigénio dianteiro (fio longo)
6. Cablagem principal

Figura 24. Orientação da cablagem do ATM

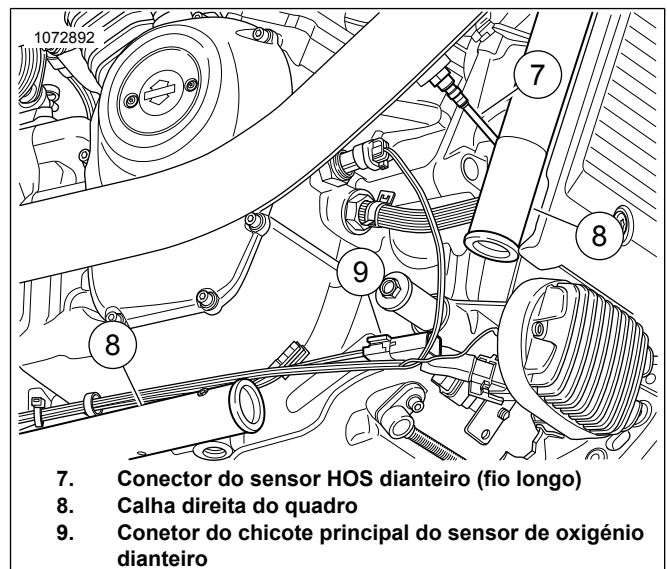

7. Conector do sensor HOS dianteiro (fio longo)
8. Calha direita do quadro
9. Conector do chicote principal do sensor de oxigénio dianteiro

Figura 25. Orientação da cablagem do ATM frontal (Peças removidas para maior clareza)

20. Certifique-se de que todas as cablagens e conectores estão fixos e não se encontram em nenhuma zona quente.

21. Ligue o cabo negativo da bateria. Veja o manual de serviço.
22. Instale a tampa do lado direito. Veja o manual de serviço.
23. Instale o assento. Após instalar o assento, puxe o assento para cima para verificar se está seguro. Veja o manual de serviço.
24. Instale o fusível principal. Veja o manual de serviço.
25. Ver Figura 26. Utilize o afinador Screamin' Eagle Pro Street para completar a instalação. Faça o download da calibração do novo ECM quando estiver a instalar este kit. Ao selecionar uma calibragem para descarregamento com o Sistema de Ajustagem Screamin Eagle Pro Street, selecionar Banda Larga (1) no menu pendente para a opção de Sensor de Oxigénio. Consulte o catálogo Screamin 'Eagle Pro ou entre em contacto com um concessionário Harley-Davidson para obter detalhes sobre o afinador Screamin Eagle Pro Street.



1. Seleção do sensor de oxigénio de banda larga

Figura 26. Seleção do Sensor de Oxigénio de Banda Larga

Sensores de Oxigénio de Banda Larga para os Modelos Softail de 2016 a 2017

1. Retire o fusível principal. Veja o manual de serviço.
2. Remova o assento do motociclo. Veja o manual de serviço.
3. Remova a bateria. Veja o manual de serviço.
4. Ver Figura 27. Remova a armação da bateria. Veja o manual de serviço.



Figura 27. Armação de bateria Softail original

5. NOTA

A armação da bateria **deve ser modificada** para acomodar o ATM. Não corte completamente através das nervuras de reforço. Corte apenas as áreas designadas conforme indicado. Cortar mais do que o necessário causará a perda da integridade estrutural da armação da bateria.

Recomenda-se a utilização de um esmerilhador com um disco de corte.

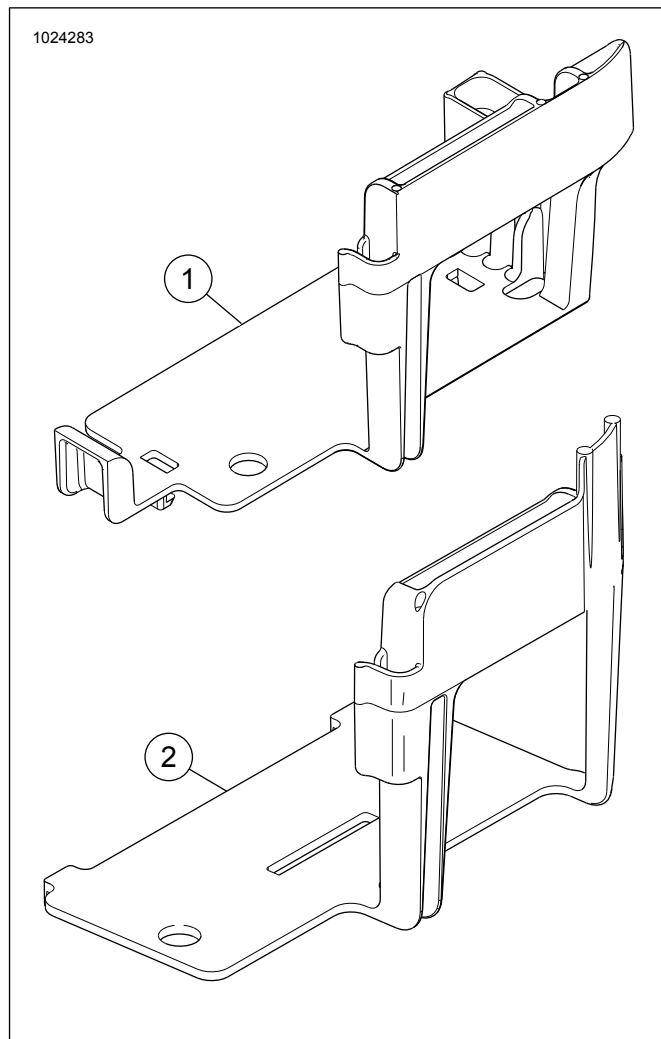
Consultar Figura 28, Figura 29, e Figura 30. Corte as nervuras de reforço (1 e 2) da armação.

- a. Posicione o módulo ATM dentro da armação da bateria.
- b. Marque o contorno da cablagem do ATM na frente. Marque também a profundidade na nervura adjacente.



Figura 28. Áreas destacadas para serem cortadas



Figura 29. Frente da armação cortada

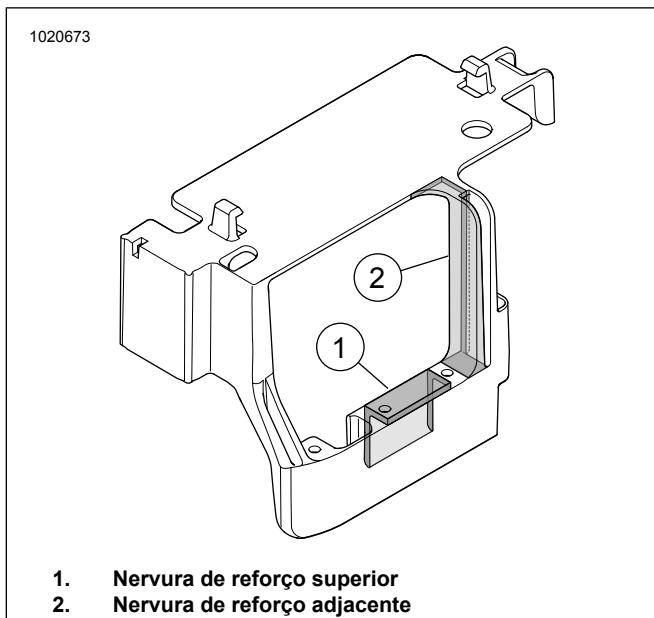

Figura 30. Parte de trás da armação cortada

6. **NOTA**

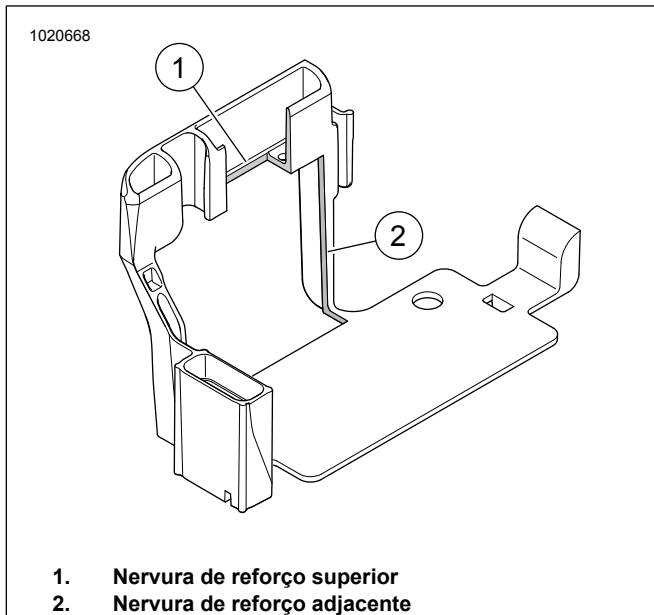
Tenha em atenção a orientação da cablagem do sensor de oxigênio e a colocação das abraçadeiras ao longo do quadro.

Ver Figura 31 . Desligar os conectores do sensor de oxigênio traseiro (1) do chicote principal.

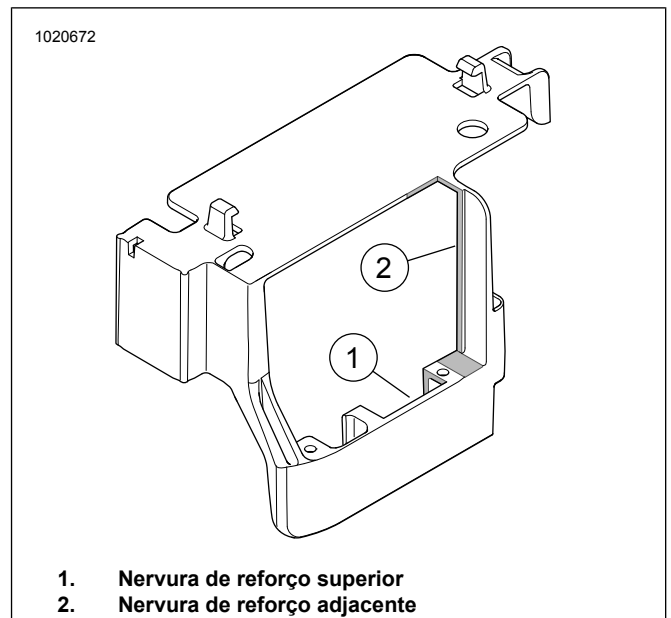

Figura 31. Localização do sensor de oxigênio traseiro

7. **NOTA**

Tenha em atenção a orientação da cablagem do sensor de oxigênio e a colocação das abraçadeiras ao longo do quadro.

Ver Figura 32. Abrir a cobertura do regulador de tensão dianteiro e desligar o conector do sensor de oxigênio dianteiro (1). Retire o alojamento do conector do suporte.

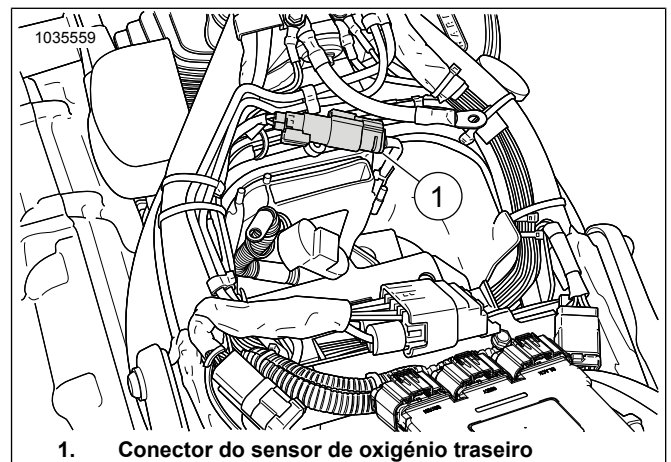
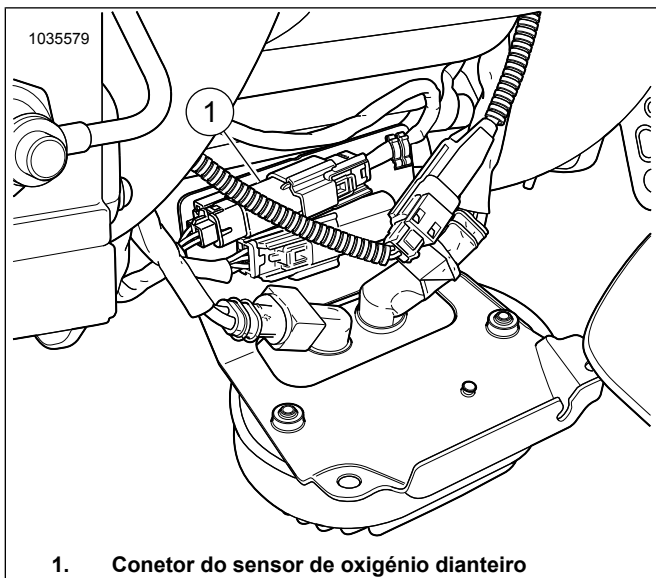

1. Conector do sensor de oxigênio dianteiro

Figura 32. Localização do sensor de oxigênio dianteiro

8. Remova o tubo de escape. Veja o manual de serviço.

9. **NOTA**

- Não instale sensores que foram derrubados ou impactados por outros componentes. O elemento sensor pode sofrer danos.
- Os conjuntos de sensores de substituição possuem roscas revestidas com lubrificante antigripante e uma nova junta.
- O conector elétrico deve estar limpo e livre de qualquer gordura dielétrica.

Consultar Figura 33 e Figura 52 e Tabela 5 para instalar os sensores de oxigênio de banda larga (2). Utilizando o casquilho do sensor de oxigênio (Ref. HD-48262-A) aperte com um binário de:

Binário: 40–60 N·m (29–44 ft-lbs)



Figura 33. Localizações do sensor de oxigênio (lado interior dos tubos de escape)

10. Instale o tubo de escape com as juntas de escape novas. Veja o manual de serviço.

11. Instale a armação da bateria com o ATM. Ajuste e reposicione conforme necessário.

12. **NOTA**

O contacto terra está localizado à frente do compartimento da bateria.

Ver Figura 34. Conecte o fio terra do ATM ao contacto terra **limpo**. Aperte com um binário de:

Binário: 6–10 N·m (50–90 in-lbs)

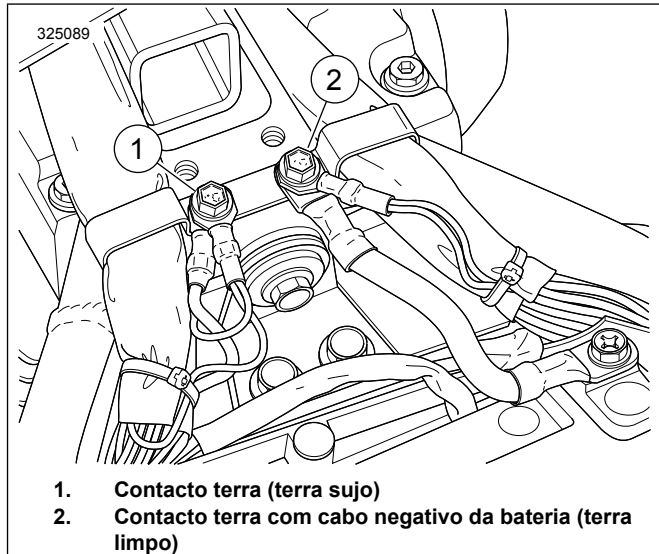

1. Contacto terra (terra sujo)
2. Contacto terra com cabo negativo da bateria (terra limpo)

Figura 34. Localizações do contacto terra da caixa da bateria

13. Ligar o Kit de Chicote de Extensão do Cabo do Sensor de Oxigênio (Peça N.º 69201704) à unidade de chicote do ATM. Correspondência de cor dos conectores: cinza ao cinza.

14. Ver Figura 35. Encaminhe o conector cinza da cablagem para fora do compartimento da bateria:

- a. Localize a cablagem principal (3).
- b. Encaminhe a cablagem com o conector cinza ao longo da cablagem principal (2) na direção do conector da cablagem principal dianteira.
- c. Correspondência de cor dos conectores (1): cinza ao cinza.
- d. Fixe a cablagem ao lado interno da cablagem principal com abraçadeiras conforme necessário.

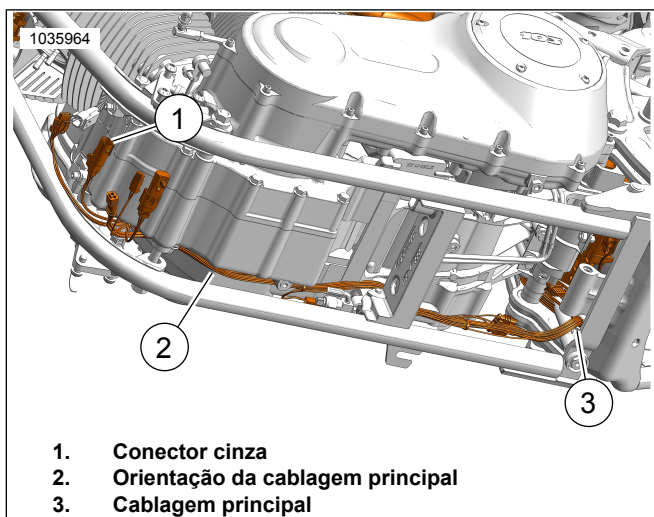

1. Conector cinza
2. Orientação da cablagem principal
3. Cablagem principal

Figura 35. Orientação da cablagem

15. **NOTA**

Certifique-se de que os fios da cablagem não irão interferir quando a bateria e a armação estiverem instaladas.

Ver Figura 31 . Encaminhe o conector preto da cablagem para a cablagem principal. Correspondência de cor dos conectores: preto ao preto.

16. Consultar Figura 36. **Sensor de oxigénio dianteiro (fio longo do chicote):**

- a. Encaminhe o conector da cablagem para fora do compartimento da bateria.
- b. Localize a cablagem principal (2).
- c. Encaminhar o chicote ao longo do chicote principal (1), em direção ao conector do sensor de oxigénio dianteiro.
- d. Ligue os conectores do sensor.
- e. Fixe a cablagem ao lado interno da cablagem principal com abraçadeiras conforme necessário.

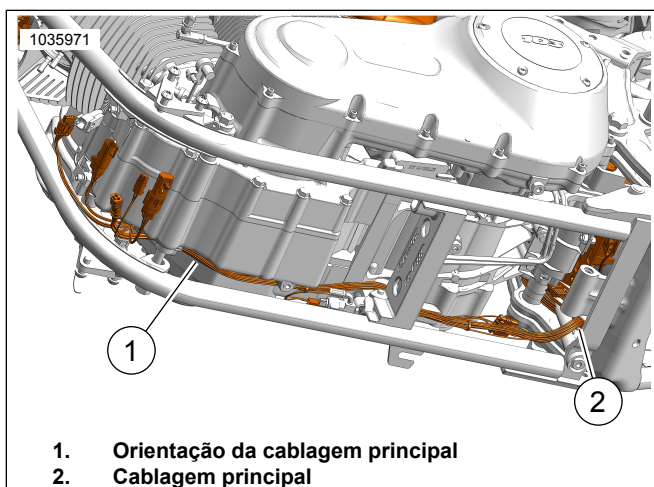

1. Orientação da cablagem principal
2. Cablagem principal

Figura 36. Orientação da cablagem

17. **Sensor de oxigénio traseiro (fio curto do chicote):**

- a. Encaminhe a cablagem ao longo da parte superior da transmissão para a área do interruptor de ponto morto.
- b. Ligue os conectores do sensor.
- c. Fixe a cablagem com abraçadeiras conforme necessário.

18. Certifique-se de que todas as cablagens e conectores estão fixos e não se encontram em nenhuma zona quente.

19. Instale a bateria. Veja o manual de serviço.

20. Instale o assento. Após instalar o assento, puxe o assento para cima para verificar se está seguro. Veja o manual de serviço.

21. Instale o fusível principal. Veja o manual de serviço.

22. Ver Figura 37. Utilize o afinador Screamin' Eagle Pro Street para completar a instalação. Faça o download da calibração do novo ECM quando estiver a instalar este kit. Ao selecionar uma calibragem para descarregamento com o Sistema de Ajustagem Screamin Eagle Pro Street, selecionar Banda Larga (1) no menu pendente para a opção de Sensor de Oxigénio. Consulte o catálogo Screamin 'Eagle Pro ou entre em contacto com um concessionário Harley-Davidson para obter detalhes sobre o afinador Screamin Eagle Pro Street.



1. Seleção do sensor de oxigénio de banda larga

Figura 37. Seleção do Sensor de Oxigénio de Banda Larga

Sensores de Oxigénio de Banda Larga para o Modelo Dyna

1. Retire o fusível principal. Veja o manual de serviço.
2. Remova o assento do motociclo. Veja o manual de serviço.
3. Retire a bateria e a caixa da bateria. Veja o manual de serviço.

4. **NOTA**

Tenha em atenção a orientação da cablagem do sensor de oxigénio e a colocação das abraçadeiras ao longo do quadro.

Ver Figura 38 . Desligar os conetores do sensor de oxigénio traseiro (1) do chicote principal.

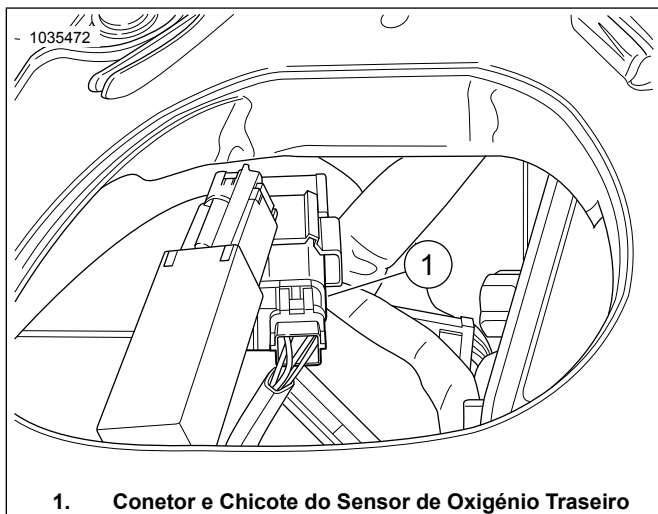

1. Conector e Chicote do Sensor de Oxigénio Traseiro

Figura 38. Localização do sensor de oxigénio traseiro

5. **NOTA**

Tenha em atenção a orientação da cablagem do sensor de oxigénio e a colocação das abraçadeiras ao longo do quadro.

Ver Figura 39 . Abrir a cobertura da caixa de componentes elétricos dianteira e desligar o conector do sensor de oxigénio dianteiro (2). Retire o alojamento do conector do suporte.

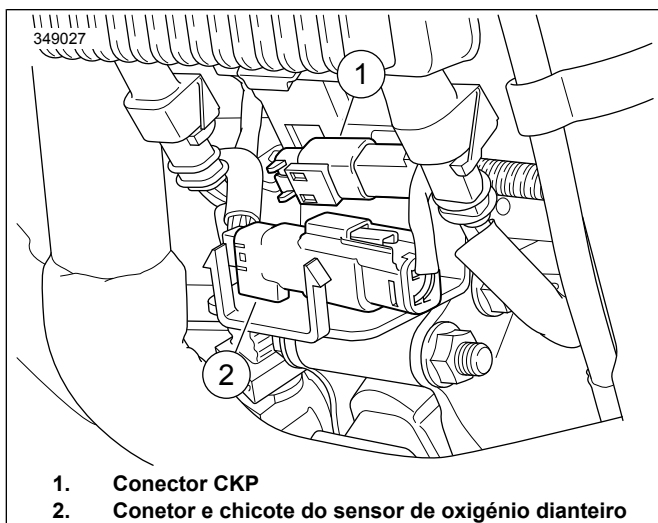

1. Conector CKP
2. Conector e chicote do sensor de oxigénio dianteiro

Figura 39. Localização do sensor de oxigénio dianteiro

6. Remova o tubo de escape. Veja o manual de serviço.

7. **NOTA**

• Não instale sensores que foram derrubados ou impactados por outros componentes. O elemento sensor pode sofrer danos.

- Os conjuntos de sensores de substituição possuem roscas revestidas com lubrificante antigripante e uma nova junta.
- O conector elétrico deve estar limpo e livre de qualquer gordura dielétrica.

Ver Figura 40, Figura 52 e Tabela 5. No coletor de escape ref. 64884-09A, instalar os sensores de oxigénio de banda larga (2). Utilizando o casquilho do sensor de oxigénio (Ref. HD-48262-A) aperte com um binário de:

Binário: 40–60 N·m (29–44 ft·lbs)



Figura 40. Localizações do sensor de oxigénio (lado interior dos tubos de escape)

8. Instale o(s) tubo(s) de escape com as juntas de escape novas. Veja o manual de serviço.

9. **NOTA**

O ATM possui quatro fios e um fio terra. Instale o ATM com a cablagem virada para cima no eixo central do quadro.

Ver Figura 41. Limpe a superfície de montagem com uma compressa embebida em álcool. Remova o revestimento da película adesiva e instale a fita dual lock no ATM. Remova o revestimento da película adesiva da fita dual lock e instale o ATM no eixo central do quadro.



Figura 41. Local de montagem do ATM

10.

NOTA

- O contacto terra está localizado sob a área de assento, à direita e na parte traseira superior do compartimento da bateria.
- Certifique-se de que a cablagem não irá interferir quando a bateria e a armação estiverem instaladas.
- **Terra:** Os contactos terra podem ser classificados como limpos ou sujos. Os fios terra "limpos" estão identificados por um fio (BK/GN) e são normalmente utilizados para sensores ou módulos.

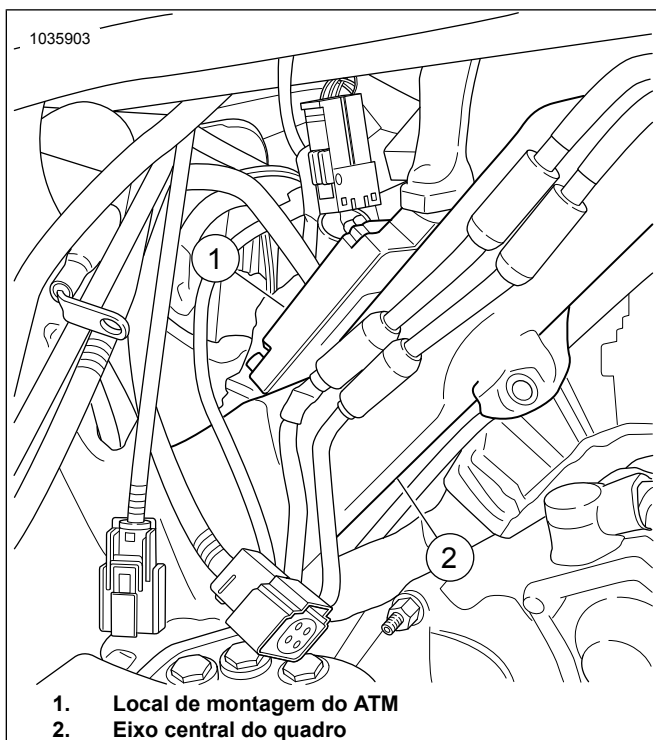
Ver Figura 42 . Encaminhe e conecte o fio terra do ATM ao contacto terra **limpo** (1). Aperte.

Binário: 6–10 N·m (50–90 in-lbs)



Figura 42. Localizações do contacto terra da caixa da bateria

11. Ligar o Kit de Chicote de Extensão do Cabo do Sensor de Oxigênio (Peça N.º 69201704) à unidade de chicote do ATM. Correspondência de cor dos conectores: cinza ao cinza.

12. Ver Figura 43. Encaminhe o conector cinza da cablagem para fora do compartimento traseiro da bateria:

- Localize a cablagem principal (1) que leva à armação da cablagem (2).
- Encaminhe a cablagem com o conector cinza ao longo da armação da cablagem principal na direção do conector da cablagem principal dianteira.
- Correspondência de cor dos conectores (3): cinza ao cinza.
- Fixe a cablagem ao lado interno da armação da cablagem (2) com abraçadeiras conforme necessário.

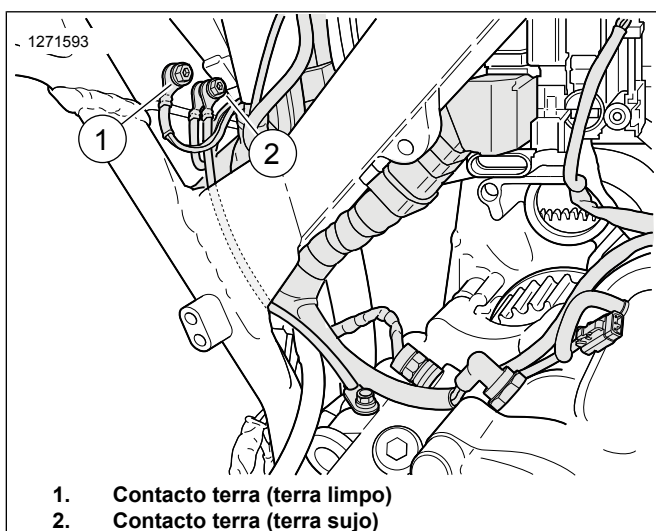

Figura 43. Armação da cablagem

13.

NOTA

Certifique-se de que os fios da cablagem não irão interferir quando a bateria e a armação estiverem instaladas.

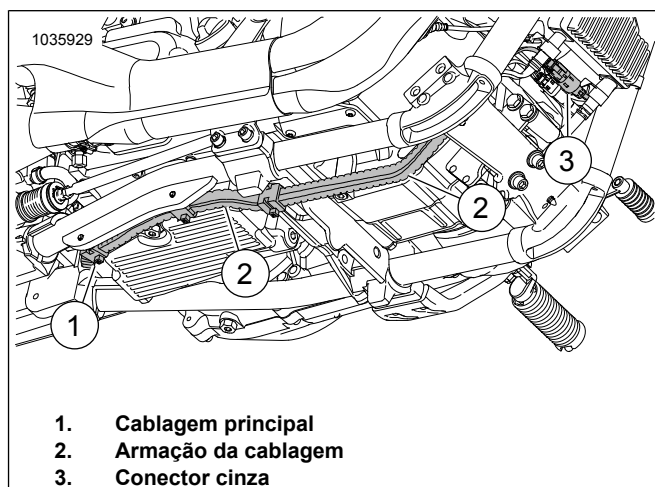
Ver Figura 38 . Encaminhe o conector preto da cablagem para a cablagem principal. Correspondência de cor dos conectores: preto ao preto.

14. Ver Figura 44. **Sensor de oxigênio dianteiro (fio longo do chicote):**

- Encaminhe o conector da cablagem para fora do compartimento traseiro da bateria:
- Localize a cablagem principal (1) que leva à armação da cablagem (2).
- Encaminhar o chicote ao longo da caixa de componentes elétricos do chicote principal (2), em direção ao conector do sensor de oxigênio dianteiro.
- Ligue os conectores do sensor.
- Fixe a cablagem ao lado interno da armação da cablagem (2) com abraçadeiras conforme necessário.



Figura 44. Armação da cablagem

15. Sensor de oxigénio traseiro (fio curto do chicote):
 - a. Encaminhe a cablagem ao longo da parte superior da transmissão para a área do interruptor de ponto morto.
 - b. Ligue os conectores do sensor.
 - c. Fixe a cablagem com abraçadeiras conforme necessário.
16. Certifique-se de que todas as cablagens e conectores estão fixos e não se encontram em nenhuma zona quente.
17. Instale a armação da bateria e a bateria. Veja o manual de serviço.
18. Instale o assento. Após instalar o assento, puxe o assento para cima para verificar se está seguro. Veja o manual de serviço.
19. Instale o fusível principal. Veja o manual de serviço.
20. Ver Figura 45. Utilize o afinador Screamin' Eagle Pro Street para completar a instalação. Faça o download da calibração do novo ECM quando estiver a instalar este kit. Ao seleccionar uma calibragem para descarregamento com o Sistema de Ajustação Screamin Eagle Pro Street, seleccionar Banda Larga (1) no menu pendente para a opção de Sensor de Oxigénio. Consulte o catálogo Screamin 'Eagle Pro ou entre em contacto com um concessionário Harley-Davidson para obter detalhes sobre o afinador Screamin Eagle Pro Street.

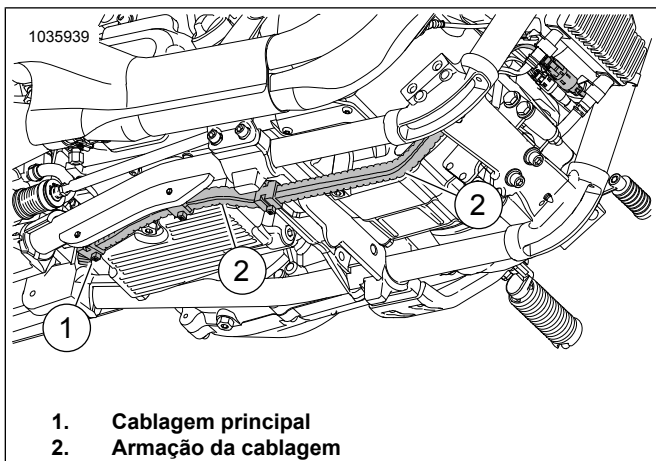

Figura 45. Seleção do Sensor de Oxigénio de Banda Larga

Sensores de Oxigénio de Banda Larga para o Modelo Sportster

Aprovação Regulamentar Pendente. Consulte as informações do produto em: www.harley-davidson.com/shop/screamin-eagle

1. Retire o fusível principal. Veja o manual de serviço.
2. Remova o assento do motociclo. Veja o manual de serviço.
3. Retire a tampa do lado esquerdo. Veja o manual de serviço.
4. Desconecte o cabo negativo da bateria. Veja o manual de serviço.
5. **NOTA**

Tenha em atenção a orientação da cablagem do sensor de oxigénio e a colocação das abraçadeiras ao longo do quadro.

Ver Figura 46. Desligar o conector do sensor de oxigénio traseiro (3) do chicote principal.

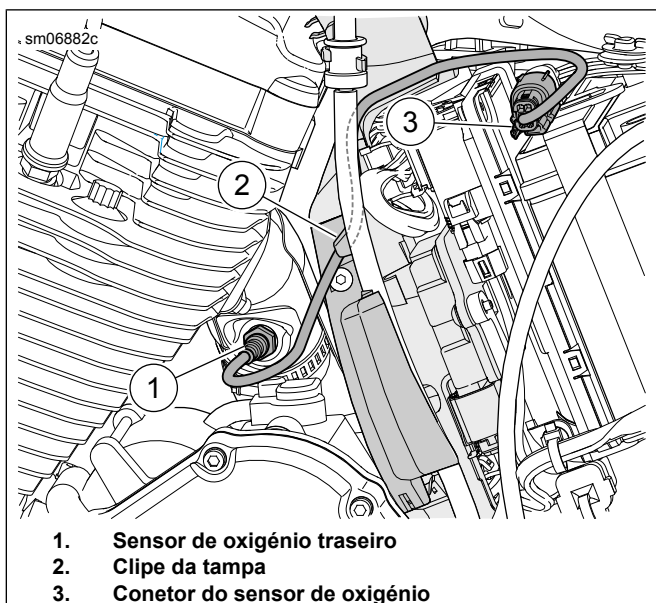

1. Sensor de oxigênio traseiro
2. Clipe da tampa
3. Conector do sensor de oxigênio

Figura 46. Sensor de Oxigênio Traseiro

6. **NOTA**

Tenha em atenção a orientação da cablagem do sensor de oxigênio e a colocação das abraçadeiras ao longo do quadro.

Ver Figura 47. Desligar o conector do sensor de oxigênio dianteiro (3) do chicote principal.

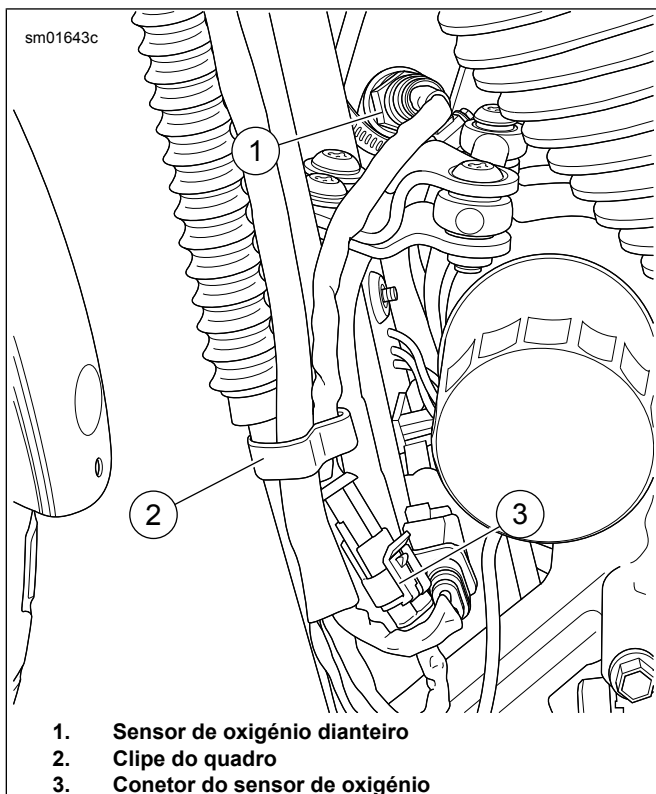

1. Sensor de oxigênio dianteiro
2. Clipe do quadro
3. Conector do sensor de oxigênio

Figura 47. Sensor de Oxigênio Dianteiro

7. Remova o tubo de escape. Veja o manual de serviço.

8. **NOTA**

Uma oficina profissional de soldadura ou de fabricação de metal é altamente recomendada para remover e instalar o batoque do sensor de oxigênio.

Retire ou tape os dois batoques do sensor de oxigênio do sistema de escape.

9. **NOTA**

Tabela 2 Especificações do batoque do sensor de oxigênio no início desta folha de instruções.

Instale os **novos** batoques do sensor de oxigênio no sistema de escape.

10. **NOTA**

- Não instale sensores que foram derrubados ou impactados por outros componentes. O elemento sensor pode sofrer danos.
- Os conjuntos de sensores de substituição possuem roscas revestidas com lubrificante antigripante e uma nova junta.
- O conector elétrico deve estar limpo e livre de qualquer gordura dielétrica.

Ver Figura 48, Figura 52 e Tabela 5. Instalar os sensores de oxigênio de banda larga (2). Utilizando o casquilho do sensor de oxigênio (Ref. HD-48262-A) aperte com um binário de:

Binário: 40–60 N·m (29–44 ft·lbs)



Figura 48. Localizações do sensor de oxigênio (lado interior dos tubos de escape)

11. Instale os tubos de escape com as juntas de escape novas. Veja o manual de serviço.

12. Ver Figura 50. Instale o módulo ATM (5).

- a. Limpe a superfície de montagem com uma compressa embebida em álcool.
- b. Remova o revestimento da película adesiva e instale a fita dual lock no ATM.
- c. Remova o revestimento da película adesiva da fita dual lock e instale o ATM no lado da correia de fixação da bateria.

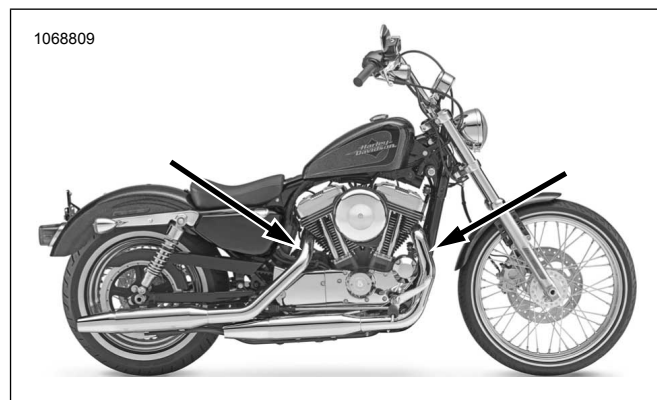
13.

NOTA

Ver Figura 49. O contacto terra (1) está localizado atrás da tampa primária na metade esquerda do cárter.

Certifique-se de que o cabo negativo da bateria é montado neste ponto de ligação à terra.

Ver Figura 50. Encaminhe e conecte o fio terra do ATM (6) ao contacto terra **limpo**. Aperte com um binário de:

Binário: 6–10 N·m (50–90 **in-lbs**)



Figura 49. Terra de Sportster

14.

NOTA

A cablagem de extensão terá uma extremidade com um conector cinza e outra extremidade com um conector preto.

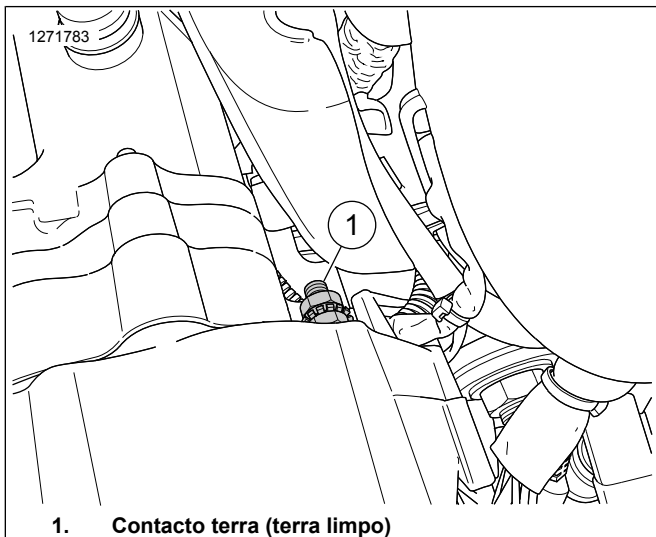
Ligar o Kit de Chicote de Extensão do Cabo do Sensor de Oxigénio (Peça N.º 69201830) à unidade de chicote do ATM. Correspondência de cor dos conectores: cinza ao cinza.

15. Encaminhar o conector cinzento do chicote do sensor de oxigénio dianteiro para fora do compartimento traseiro da bateria:

- Localize a cablagem do ABS (7).
- Encaminhe a cablagem com conector cinza (1) ao longo da cablagem do ABS na direção da calha esquerda do quadro.
- Encaminhe a cablagem (1) ao longo do quadro na direção do conector da cablagem principal dianteira.
- Correspondência de cor dos conectores: preto ao preto.
- Fixe a cablagem ao lado interno da calha esquerda do quadro com abraçadeiras conforme necessário.

16. Encaminhar o conector preto do chicote do sensor de oxigénio traseiro (4) e ligá-lo ao chicote principal.

- Correspondência de cor dos conectores: preto ao preto.

17. **Sensor de oxigénio dianteiro (fio longo do chicote):**

- Encaminhar o chicote do conector do sensor de oxigénio dianteiro (2) para fora do compartimento traseiro da bateria.
- Localize a cablagem do ABS (7).
- Encaminhe a cablagem (2) ao longo da cablagem do ABS na direção da calha esquerda do quadro.
- Encaminhar o chicote (2) ao longo da calha do lado esquerdo do quadro, em direção ao conector do sensor de oxigénio dianteiro.
- Ligue os conectores do sensor.
- Fixe a cablagem ao lado interno da calha esquerda do quadro com abraçadeiras conforme necessário.

18. **Sensor de oxigénio traseiro (fio curto do chicote):**

- Encaminhar o chicote do conector do sensor de oxigénio traseiro (4) ao longo da parte superior do cárter.
- Ligue os conectores do sensor.
- Fixe a cablagem com abraçadeiras conforme necessário.



Figura 50. Orientação da cablagem do ATM (espaço reservado)

19. Certifique-se de que todas as cablagens e conectores estão fixos e não se encontram em nenhuma zona quente.
20. Ligue o cabo negativo da bateria. Veja o manual de serviço.
21. Instale o assento. Após instalar o assento, puxe o assento para cima para verificar se está seguro. Veja o manual de serviço.
22. Coloque a tampa do lado esquerdo. Veja o manual de serviço.
23. Instale o fusível principal. Veja o manual de serviço.
24. Ver Figura 51. Utilize o afinador Screamin' Eagle Pro Street para completar a instalação. Faça o download da calibração do novo ECM quando estiver a instalar este kit. Ao seleccionar uma calibragem para descarregamento com o Sistema de Ajustagem Screamin Eagle Pro Street, seleccionar Banda Larga (1) no menu pendente para a opção de Sensor de Oxigénio. Consulte o catálogo Screamin 'Eagle Pro ou entre em contacto com um concessionário Harley-Davidson para obter detalhes sobre o afinador Screamin Eagle Pro Street.

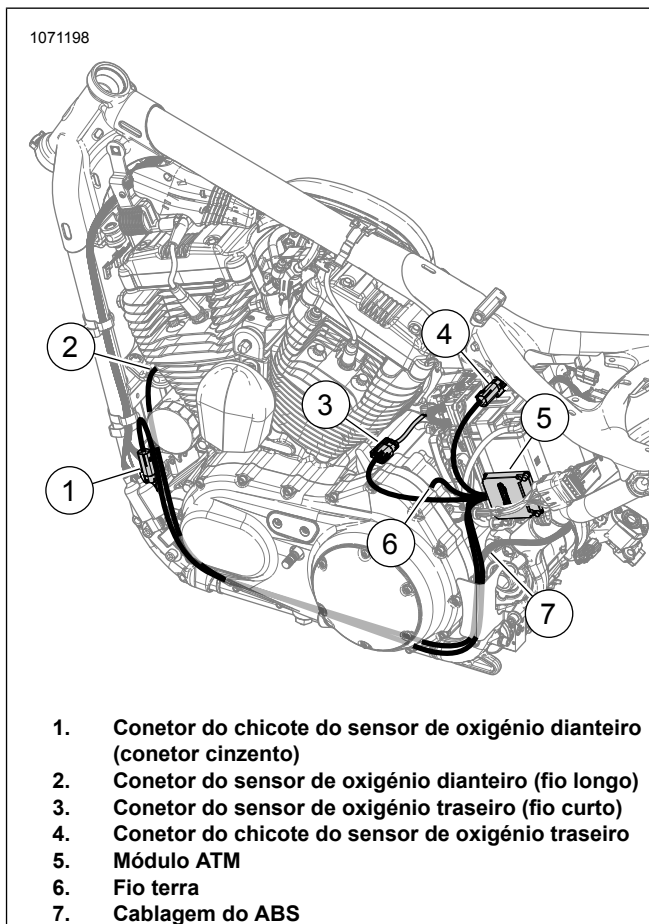

1. Seleção do sensor de oxigénio de banda larga
Figura 51. Seleção do Sensor de Oxigénio de Banda Larga

PEÇAS DE REPOSIÇÃO

1035213



Figura 52. Conteúdo do kit: Kit do Módulo de Ajuste Automático (ATM) Smart Tune Pro

Tabela 5. Conteúdo do kit: Kit do Módulo de Ajuste Automático (ATM) Smart Tune Pro

Verifique se todas as peças estão presentes no kit antes de instalar ou remover itens do veículo.					
<input checked="" type="checkbox"/>	Item	Qty	Descrição	Part No.	Notas
<input type="checkbox"/>	1	1	Montagem do Módulo de Controlo de Oxigénio de Banda Larga	41000445	
<input type="checkbox"/>	2	2	Sensor de oxigénio, banda larga	32700098	
<input type="checkbox"/>	3	1	CARB E.O. Etiqueta	Não é vendido separadamente	
<input type="checkbox"/>	4	2	Elemento de dupla fixação	Não é vendido separadamente	
<input type="checkbox"/>	5	8	Abraçadeira	Não é vendido separadamente	

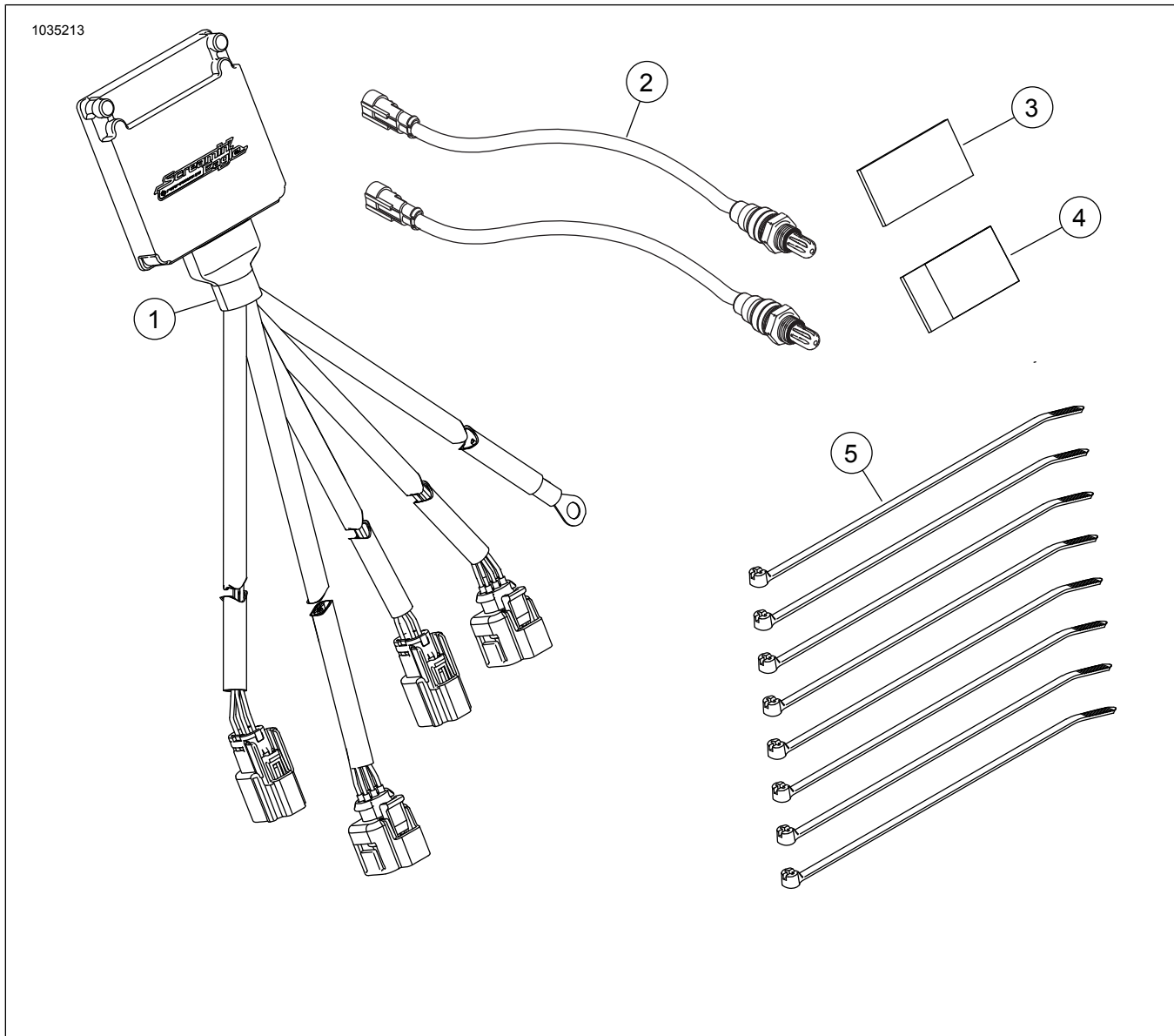

- | | |
|---|---|
| 1. Conector do sensor de oxigénio dianteiro (longo) | 4. Conector do sensor de oxigénio traseiro (curto) |
| 2. Fio terra | 5. Ligação do sensor de oxigénio traseiro à ECU (preta) |
| 3. Ligação do sensor de oxigénio dianteiro à ECU (cinzenta) | |

Figura 53. Conectores do Chicote de Fios Definidos