



ANWEISUNGEN

94100263

2022-01-12



H-D BLUETOOTH® AUDIO POWERED BY ROCKFORD FOSGATE

ALLGEMEINE INFORMATIONEN

Tabelle 1. Allgemeine Informationen

Sätze	Empfohlene Werkzeuge	Fähigkeitsniveau ⁽¹⁾
76001113	Schutzbrille, Drehmomentschlüssel, Bohrmaschine, Bohrerersatz (speziell 13/64 oder 0,203 Zoll/5,15 mm), Kreppband, Entgratwerkzeug, Isopropylalkohol, saubere Lappen, 63,5-mm-Lochsäge (2,5 Zoll)	

(1) Für den Einbau erforderliche Spezialwerkzeuge oder Techniken

INHALT DES SATZES



Abbildung 1. Inhalt des Satzes: Bluetooth-Audio – Powered von Rockford Fosgate

Tabelle 2. Inhalt des Satzes: Bluetooth-Audio – Powered von Rockford Fosgate

<input checked="" type="checkbox"/>	Vor dem Installieren oder Entfernen von Fahrzeugteilen überprüfen, ob alle Komponenten im Bausatz vorhanden sind.				
	Teil	Menge	Beschreibung	Teile-Nr.	Anmerkungen
<input type="checkbox"/>	1	6	Sicherungsmutter	7624	
<input type="checkbox"/>	2	1	Verstärker-Befestigungshalterung, Satteltasche	76001106	
<input type="checkbox"/>	3	1	Verstärkerhalterung	76001105	
<input type="checkbox"/>	4	2	Schnellschlussmutter	8108	
<input type="checkbox"/>	5	2	Innensechskantschraube	9493	
<input type="checkbox"/>	6	1	Verstärkerabdeckung	76000994	
<input type="checkbox"/>	7	1	Kabelbaum des linken Lautsprechers	69202533	
<input type="checkbox"/>	8	1	Tülle	12100167	
<input type="checkbox"/>	9	1	Kabelbaum, 3-polig zu 8-polig	69201900	
<input type="checkbox"/>	10	1	Überbrückungskabelbaum	69203048	
<input type="checkbox"/>	11	1	Sicherung, mini, 20 A	72345-02	
<input type="checkbox"/>	12	1	Externer Kabelbaum	69202870	
<input type="checkbox"/>	13	1	Bohrschablone	76001009	
<input type="checkbox"/>	14	1	Aufkleber, Fassungsvermögen der Satteltasche	14002201	
<input type="checkbox"/>	15	6	Flachkopfschraube, TORX™, T15	10200065	
<input type="checkbox"/>	16	1	Interne Kabelbaumplatte	69202651	
<input type="checkbox"/>	17	1	Kabelbaumabdeckung	76001008	
<input type="checkbox"/>	18	1	Interner Kabelbaum	69202871	
<input type="checkbox"/>	19	1	Kabelbaum des rechten Lautsprechers	69202891	
<input type="checkbox"/>	20	6	Kabelbinder	10006	
<input type="checkbox"/>	21	6	Kabelhalter	69200342	
<input type="checkbox"/>	22	8	Unterlegscheibe, Gummi	10300066	
<input type="checkbox"/>	23	8	Schraube, HI-LOW, lang	10200095	
<input type="checkbox"/>	24	8	Schraube, HI-LOW, kurz	10200351	

HINWEIS

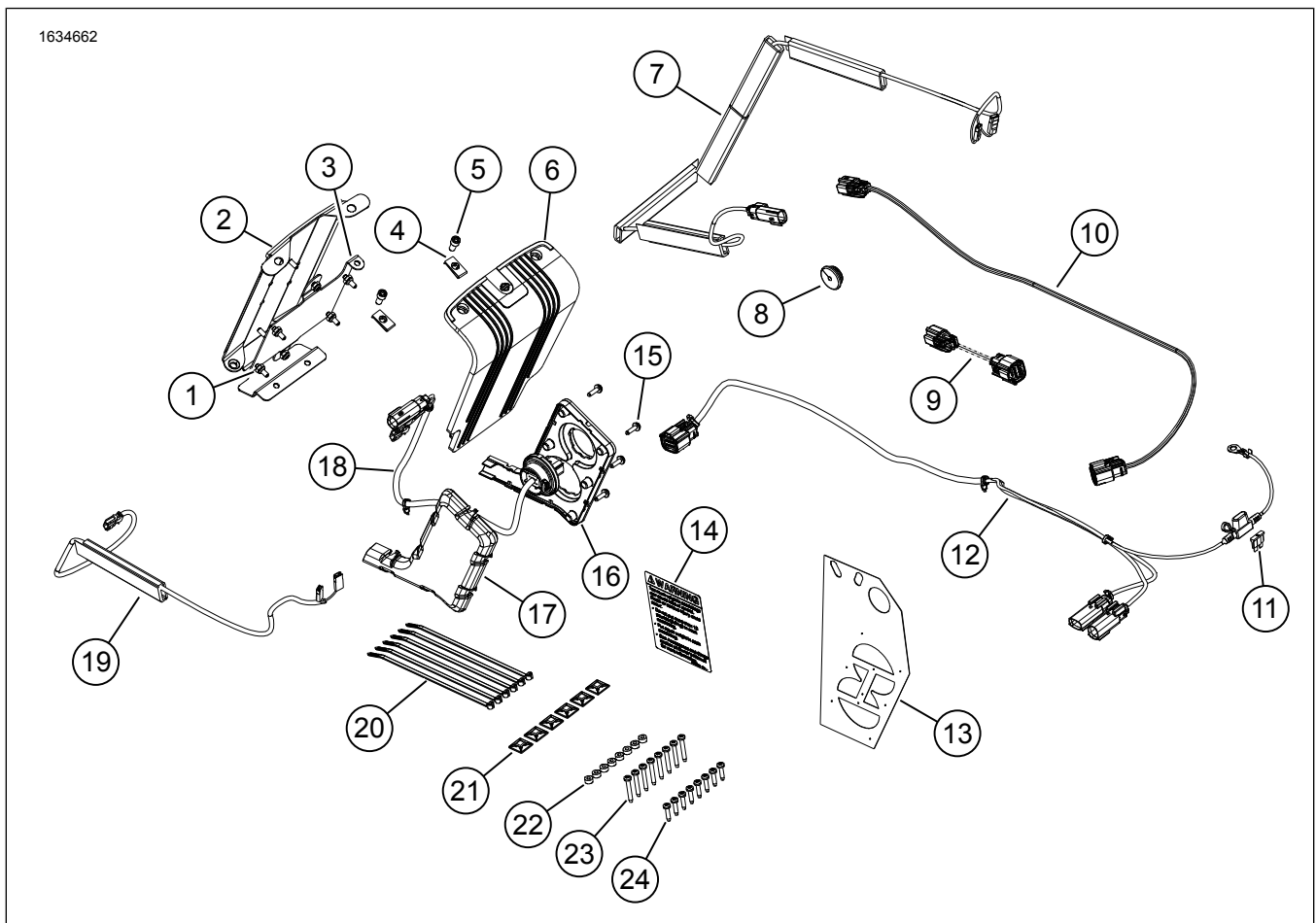
Vergewissern Sie sich vor dem Installieren oder Entfernen von Teilen aus dem Fahrzeug, dass der Satz vollständig ist.

ALLGEMEINES

HINWEIS

Das neu installierte Audiosystem mit Lautsprechern kann nur dann Audio abspielen, wenn es über die Audio-App von Harley-Davidson konfiguriert wurde.

Modelle

Informationen zur Modellausstattung finden Sie im Teile und Zubehör (P&A) Einzelhandelskatalog oder im Abschnitt Teile und Zubehör von www.harley-davidson.com.

Achten Sie darauf, immer die neueste Version der Einbauanleitung zu verwenden. Diese finden Sie unter: h-d.com/isheets

Wenden Sie sich an das Harley-Davidson Customer Support Center unter 1-800-258-2464 (nur USA) oder 1-414-343-4056.

Elektrische Überlastung

HINWEIS

Dieses System **KANN NICHT** mehr als einen Satz Lautsprecher mit Strom versorgen und betreiben. Es können nur jeweils einer links und einer rechts angebracht werden, entweder in den Satteltaschen oder in den optional installierten Fairing Lowers oder Tour-Pak mit Lautsprecherkonsolen.

⚠ WARNUNG

Beim Einbau elektrischer Zubehörartikel ist darauf zu achten, dass die maximale Nennstromstärke der Sicherung für den jeweiligen Stromkreis nicht überschritten wird. Eine Überschreitung der maximalen Nennstromstärke kann elektrische Störungen hervorrufen, was zu schweren oder tödlichen Verletzungen führen kann. (00310a)

HINWEIS

Zu viele elektrische Nebenverbraucher können das Ladesystem des Fahrzeugs überlasten. Wenn alle elektrischen Nebenverbraucher zusammen mehr Strom verbrauchen, als das Ladesystem des Fahrzeugs erzeugen kann, kann der Stromverbrauch zum Entladen der Batterie und zur Beschädigung des elektrischen Systems des Fahrzeugs führen. (00211d)

Dieser Verstärker belastet die elektrische Anlage mit einer zusätzlichen Stromaufnahme von 8 A.

Einbauanforderungen

Laden Sie die Harley-Davidson Audio-App herunter.

Verwenden Sie diesen Satz zusammen mit anderen Sätzen für **Harley-Davidson Audio powered by Rockford Fosgate®**.

Zur ordnungsgemäßen Montage der Verstärkerbefestigungshalterung an der Oberfläche der Satteltasche sollte das Klebeband mindestens 24 Stunden aushärten.

Dieser Kabelbaum ist NUR für Harley-Davidson Fahrzeuge **FLHR, FLHRSE und FLHT** ab 2014 bestimmt.

Diese Teile sind bei Ihrem Harley-Davidson-Händler erhältlich:

- **2014 und neuere Modelle:** Separater Kauf des rechten farblich passenden Satteltaschen-Lautsprecherdeckels (Teile-Nr. 90201108xxx) ist erforderlich.
- **2014 und neuere Modelle:** Separater Kauf des linken farblich passenden Satteltaschen-Lautsprecherdeckels (Teile-Nr. 90201109xxx) ist erforderlich.

- **2014 und neuere Modelle:** Separater Kauf des Harley-Davidson Audio powered by Rockford Fosgate – Stage II Satteltaschen-Lautsprechers (Teile-Nr. 76000987) ist erforderlich.

- **2014 und neuere Modelle:** Separater Kauf des Harley-Davidson Audio powered by Rockford Fosgate – Bluetooth-Verstärkers (Teile-Nr. 76001074) ist erforderlich

- **Modelle 2014–2016:** Wenn ein anderes Zubehör bereits den Nebenverbraucher-Stromkreisstecker verwendet, einen separat gekauften Schalterstromkreis-Adapterkabelbaum (70264-94A) als Y-Adapter verwenden.

- **Modelle ab 2017:** Wenn ein anderes Zubehör bereits den Nebenverbraucher-Stromkreisstecker verwendet, einen separat gekauften Schalterstromkreis-Adapterkabelbaum (69201706) als Y-Adapter verwenden.

- **Modelle ab 2014:** Das Harley-Davidson-Lautsprecher-Frontgehäuse für Fairing Lowers in der passenden Farbe (Teile-Nr. 57100233xxx) muss für diesen Einbau separat gekauft werden. Bei ALLEN Modellen müssen die linken und rechten Lautsprecher-Frontgehäuse separat gekauft werden.

- **Modelle ab 2014:** Der Harley-Davidson-Satz für die belüftete untere Verkleidung in der passenden Farbe (Teile-Nr. 57100258xxx) muss für diesen Einbau möglicherweise separat gekauft werden. Bei FLH- oder FLTR-Modellen müssen vorher oder gleichzeitig luftgekühlte untere Verkleidungen von Harley-Davidson eingebaut werden.

- **Modelle ab 2014:** Für diese Installation ist der separate Kauf eines King Tour-Pak® erforderlich. Erkundigen Sie sich bei einem Harley-Davidson Händler nach der Verfügbarkeit farblich abgestimmter Tour-Paks und nach zusätzlichem Zubehör, das für die Montage des Tour-Paks an Ihrem Fahrzeug erforderlich sein könnte.

- **Modelle 2014 und :** Für die Installation eines King Tour-Pak ist ein separater Kauf des Tour-Pak-Lautsprechergehäuse-Satzes (Teile-Nr. 76000505) erforderlich.

- **2014 und neuere Modelle:** Der separate Kauf von Harley-Davidson Audio powered by Rockford Fosgate – Tour-Pak-Lautsprechereinbausatz (Teile-Nr. 76000977) könnte erforderlich sein.

- **2014 und neuere Modelle:** Der separate Kauf von Harley-Davidson Audio powered by Rockford Fosgate – Luftgekühlter Einbausatz für untere Lautsprecher (Teile-Nr. 76000978) könnte erforderlich sein.

⚠ WARNUNG

Die Sicherheit von Fahrer und Sozius hängt vom korrekten Einbau dieses Satzes ab. Die entsprechenden Verfahren im Werkstatthandbuch befolgen. Falls es nicht möglich ist, dieses Verfahren selbst durchzuführen, bzw. nicht die richtigen Werkzeuge vorhanden sind, muss der Einbau von einem Harley-Davidson Händler durchgeführt werden. Unsachgemäßer Einbau dieses Satzes kann zu schweren oder tödlichen Verletzungen führen. (00333b)

HINWEIS

Diese Einbauanleitung bezieht sich auf Informationen aus dem Werkstatthandbuch. Für diesen Einbau ist ein Werkstatthandbuch für das jeweilige Modelljahr und Motorradmodell erforderlich und ist erhältlich bei:

- Einem Harley-Davidson-Händler.

- *H-D Service-Informationportal, ein abonnementbasierter Zugang, der für die meisten Modelle ab 2001 verfügbar ist. Weitere Informationen finden Sie unter Häufig gestellte Fragen zu Abonnements.*

Wir empfehlen den Einbau durch einen Techniker bei einem Harley-Davidson-Händler.

VORBEREITUNG

1. Die linke Satteltasche ausbauen. Siehe Werkstatthandbuch.
2. Die linke Seitenabdeckung abnehmen. Siehe Werkstatthandbuch.
3. Die Hauptsicherung ausbauen. Siehe Werkstatthandbuch.

AUSBAU

1. Die rechte Satteltasche abnehmen. Siehe Werkstatthandbuch.
2. Die rechte Seitenabdeckung entfernen. Siehe Werkstatthandbuch.
3. Den Sitz ausbauen. Siehe Werkstatthandbuch.
4. **Wenn Sie Lautsprecher in die Fairing Lowers einbauen**, bauen Sie den Kraftstofftank aus. Siehe Werkstatthandbuch.
5. **Wenn Sie Lautsprecher in die Fairing Lowers einbauen**, entfernen Sie die untere Rahmenrücken-Elektriktafel. Siehe Werkstatthandbuch.
6. Die linke Elektriktafel entfernen. Siehe Werkstatthandbuch.
7. Die obere Elektriktafel abnehmen. Siehe Werkstatthandbuch.

SATTELASCHE

HINWEIS

Gehen Sie dabei äußerst vorsichtig vor, um die lackierte Oberfläche nicht zu beschädigen.

Die Installation unterscheidet sich zwischen Satteltaschen-Lautsprechern und Fairing Lowers und Tour-Pak-Lautsprechern. Nehmen Sie keine Änderungen an der linken Satteltasche vor, wenn ein Tour-Pak oder Fairing Lowers montiert werden.

1. Abbildung 2 Bohrschablone (2) an linker Satteltasche (1) positionieren.
 - a. Schablone mit Klebeband festkleben.
2. Rechte Satteltasche (1) modifizieren.
 - a. Bohrlochlagen (3, 4, 5) auf Vorlage mit Zentrierkörner ankönnen.
 - b. **Loch des internen Kabelbaums:** Die 63,5-mm-Lochsäge (2,5 Zoll) verwenden.

- c. **Schraubenlöcher:** 5,15-mm-Bohrer (13/64-Zoll) verwenden.
 - d. Abbildung 7 Material beschneiden, um Kante (3) abzurunden.
 - e. Löcher durch leichtes Schleifen der Oberfläche entgraten.
 - f. Alle Oberflächen der Verkleidung mit einer Mischung aus 50–70 % Isopropylalkohol und 30–50 % destilliertem Wasser reinigen. Vollständig trocknen lassen.
3. Abbildung 1 Aufkleber mit Fassungsvermögen der Satteltasche (14) anbringen.
 - a. Den Aufkleber mit der aktuellen Füllmenge überkleben.
 4. Abbildung 3 Bohrschablone (2) an linker Satteltasche (3) positionieren.
 - a. Schablone mit Klebeband festkleben.
 5. Linke Satteltasche (3) modifizieren.
 - a. Bohrlochlagen (1) auf Vorlage mit Zentrierkörner ankönnen.
 - b. **Tüllenloch:** Verwenden Sie 19-mm (3/4-Zoll)-Bohrer.
 - c. Loch durch leichtes Schleifen der Oberfläche entgraten.
 - d. Alle Oberflächen der Verkleidung mit einer Mischung aus 50–70 % Isopropylalkohol und 30–50 % destilliertem Wasser reinigen. Vollständig trocknen lassen.
 6. Abbildung 7 Die innere Kabelbaumplatte (2) anbringen.

HINWEIS

Wenn die interne Kabelbaumplatte nicht mit den Schraubenlöchern in der Satteltasche übereinstimmt, die Schraubenlöcher mit 6,35-mm-Bohrer (1/4-Zoll) vergrößern. Entgraten und Satteltasche reinigen.

7. Die Schrauben (1) anbringen. Festziehen.
Drehmoment: 1,1–1,5 N·m (10–13 in-lbs) *Schrauben des internen Kabelbaums*
8. Abbildung 8 Den internen Kabelbaum wie abgebildet installieren.
 - a. Die Kabelbaumabdeckung (2) einbauen.
9. Abbildung 10 Antenne montieren.
 - a. Die kleine Unterlegscheibe (5) und die Sicherungsscheibe (4) am Antennensockel anbringen.
 - b. Den Antennensockel durch die Verstärkerhalterung leiten.

- c. Die Unterlegscheibe (4) und die große Sicherungsmutter (7) anbringen. Baumgruppe festziehen.
 - d. Bluetooth-Antenne einbauen. Festziehen.
10. Abbildung 9 Verstärker-Befestigungshalterung zusammenbauen.
- a. Schnellschlussmutter (2) installieren.
 - b. Die Verstärkerhalterung (5) an den Halterungsbolzen (3) montieren.
 - c. Sicherungsmutter (4) anbringen. Festziehen.
 - d. Verstärker (7) einbauen.
 - e. Sicherungsmutter (4) anbringen. Festziehen.

11. A b b i l d u n g 1 3 D i e Verstärker-Befestigungshalterungs-Baugruppe einbauen.

HINWEIS

Wenn Sie Satteltaschen-Lautsprecher installieren, fahren Sie mit Schritt 12 und 13 fort. Wenn Fairing Lowers- oder Tour-Pak-Lautsprecher installiert werden, fahren Sie mit Schritt 13 fort.

- a. Abbildung 11 Den Sitz der Befestigungshalterungs-Baugruppe prüfen. Die Halterung muss gerade, zentriert und so nah wie möglich am Boden der Satteltasche ausgerichtet sein.
- b. Abbildung 12 Die Schlitz in der Befestigungshalterung (1) zum Biegen und Anpassen an die Satteltaschenkontur (2) ohne Hin- und Herbewegung verwenden. Dadurch wird ein besserer Kontakt und eine bessere Haftung mit dem Klebeband gewährleistet. Die Schutzfolie des Klebebands zu diesem Zeitpunkt noch nicht abziehen.
- c. Abbildung 11 Den endgültigen Sitz prüfen, um sicherzustellen, dass die Halterung gerade, zentriert und so nah wie möglich an der Unterseite der Satteltasche ausgerichtet ist.
- d. Die Einbauposition mit einem Marker, Kreppband oder Bleistift markieren.
- e. Die Schutzfolie vom Klebeband der Befestigungshalterungs-Baugruppe abziehen.

HINWEIS

Sobald die Halterung mit dem Klebeband befestigt ist, wird es sehr schwierig sein, sie ohne Beschädigung der Halterung zu entfernen.

- f. Die Befestigungshalterungs-Baugruppe an der markierten Position anbringen.
 - g. Die Satteltasche hochkant stellen und das Klebeband mindestens 24 Stunden aushärten lassen.
12. Abbildung 4 Linken Lautsprecherkabelbaum einbauen.

HINWEIS

Modifizieren Sie die linke Satteltasche (Schritte 4 und 5) nur, wenn Satteltaschen-Lautsprecher installiert werden. Wenn Fairing Lowers- oder Tour-Pak-Lautsprecher installiert werden, fahren Sie direkt mit Schritt 16 fort.

- a. Abbildung 1 Kabelbaum 69202533 (7) ausfindig machen.
- b. Abbildung 4 Kabelbaum (5) wie abgebildet verlegen.
- c. Mit unteren Kabelbaumkanal beginnen und von der Tülle weg vorarbeiten (die Tülle geht durch die Satteltasche).

HINWEIS

Aus ästhetischen Gründen sollten Sie das dritte Stück des Kabelkanals abschneiden.

- d. Das vierte Stück des Kabelkanals (4) muss auf die Höhe der Satteltasche zugeschnitten werden.

HINWEIS

Kabelbaumplatzierung prüfen, BEVOR das rückseitige Band abgezogen und der Kabelkanal an der Satteltasche angebracht wird. Es ist EXTREM schwierig, die Länge des Kabelbaums nachzujustieren, wenn bereits mehrere Teile des Kabelkanals angeklebt wurden.

- e. Klebeband vom Kabelbaumkanal abziehen.
- f. Kabelbaumkanal wie abgebildet ankleben.
- g. Kabelbaum (5) durch Tüllenloch verlegen.
- h. Tülle (3) am Kabelbaum (5) anbringen.
- i. Tülle (3) nach Bedarf justieren und in Satteltasche einbauen.

13. Abbildung 5 Kabelbaum des rechten Lautsprechers installieren.

- a. Abbildung 1 Kabelbaum 69202891 (19) ausfindig machen.
- b. Abbildung 5 Kabelbaum (7) wie abgebildet verlegen.

HINWEIS

Kabelbaumplatzierung prüfen, BEVOR das rückseitige Band abgezogen und der Kabelkanal an der Satteltasche angebracht wird. Es ist EXTREM schwierig, die Länge des Kabelbaums nachzujustieren, wenn bereits mehrere Teile des Kabelkanals angeklebt wurden.

- c. Klebeband vom Kabelbaumkanal abziehen.
- d. Kabelbaumkanal wie abgebildet ankleben.

14. Siehe Abbildung 8 und Abbildung 10 . Schließen Sie den internen Kabelbaum an die Verstärkerbaugruppe an.

- a. Den Verstärkersteckverbinder [359A] an [359B] anschließen.

15. Siehe Abbildung 10. Die rechten Lautsprecherkabel mit der Verstärkerbaugruppe verbinden.

- a. Die rechten Lautsprecher-Steckverbinder mit [360RB] verbinden.

16. **HINWEIS**

Abbildung 6 Der Lautsprecher-Steckverbinder [360RA] wird nur für das Anbringen des Tour-Paks oder der Fairing Lowers verwendet. Für das Anbringen der Satteltasche wird er unverbunden bleiben.

Siehe Abbildung 8 und Abbildung 10. Schließen Sie den internen Kabelbaum an die Verstärkerbaugruppe an.

- a. Die Lautsprecher-Steckverbinder [360LA] an [360LB] anschließen.

17. Abbildung 14 Die Verstärkerabdeckung (3) anbringen.

18. Die Schrauben (2) anbringen. Festziehen.

Drehmoment: 1–2 N·m (9–18 in-lbs)
Verstärker-Deckelschraube



Abbildung 2. Rechte Satteltasche



Abbildung 3. Linke Satteltasche

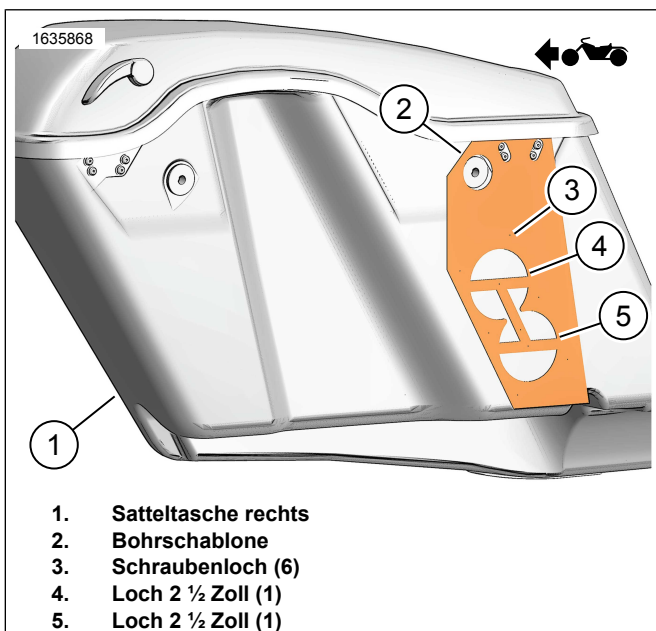

Abbildung 4. Verlegung des linken Satteltaschenkabelbaums

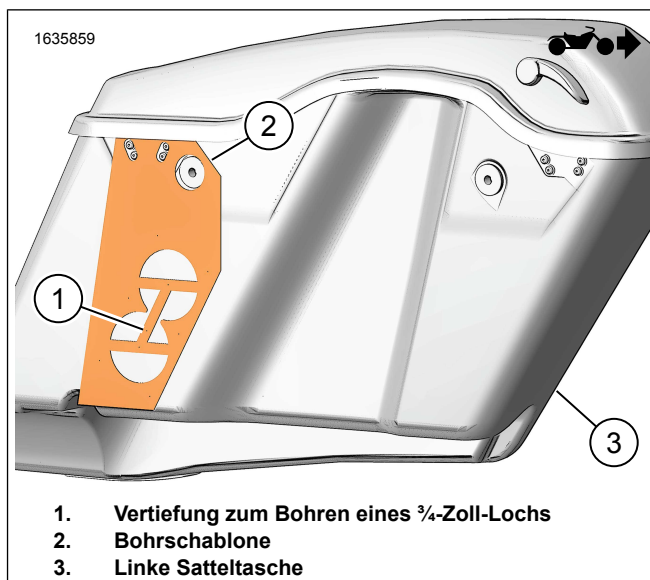

Abbildung 5. Verlegung des rechten Satteltaschenkabelbaums

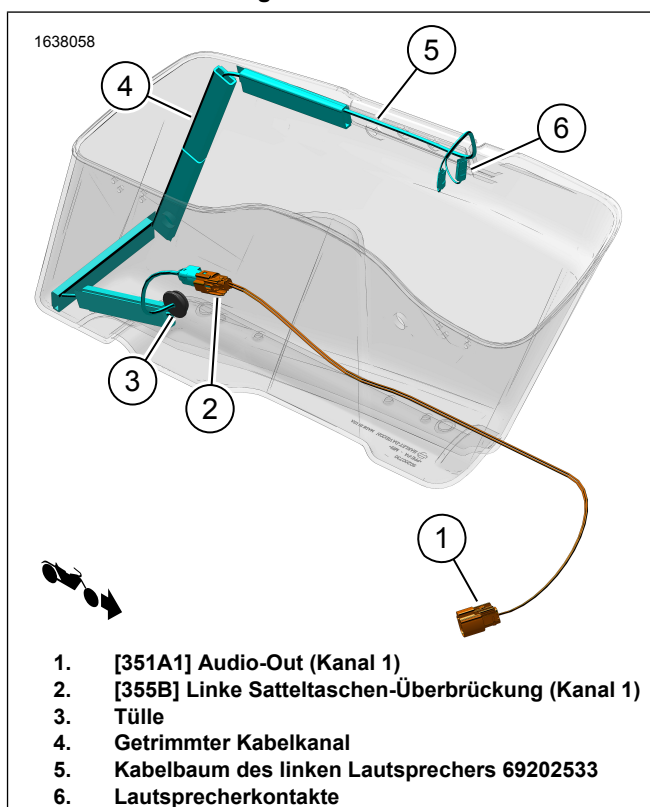

Abbildung 6. Lautsprecher [360RA] und [360RB]

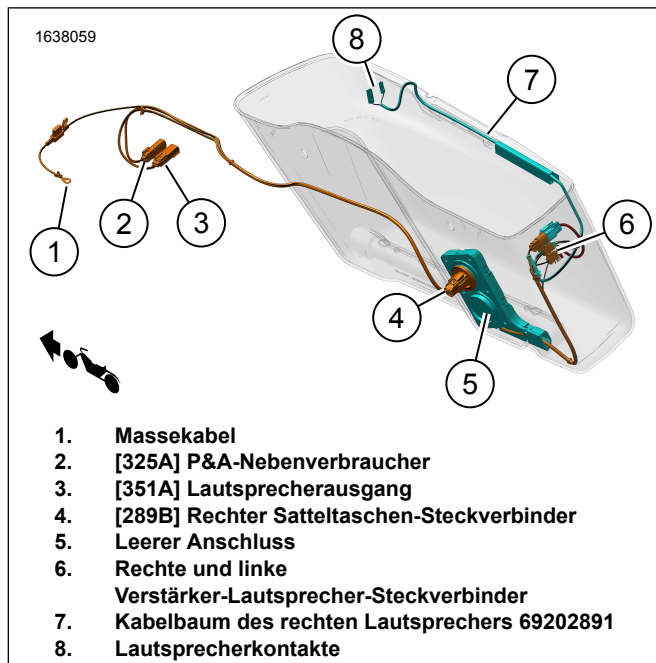

Abbildung 7. Interne Kabelbaumplatte

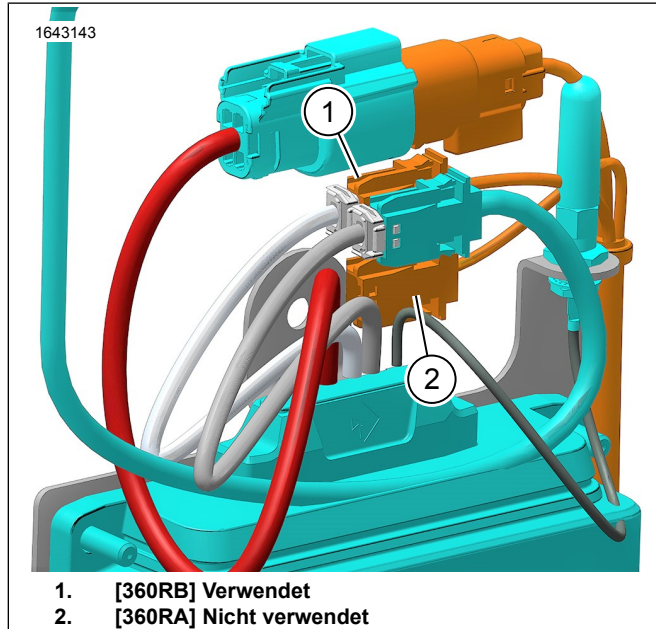

Abbildung 8. Interner Kabelbaum 69202871

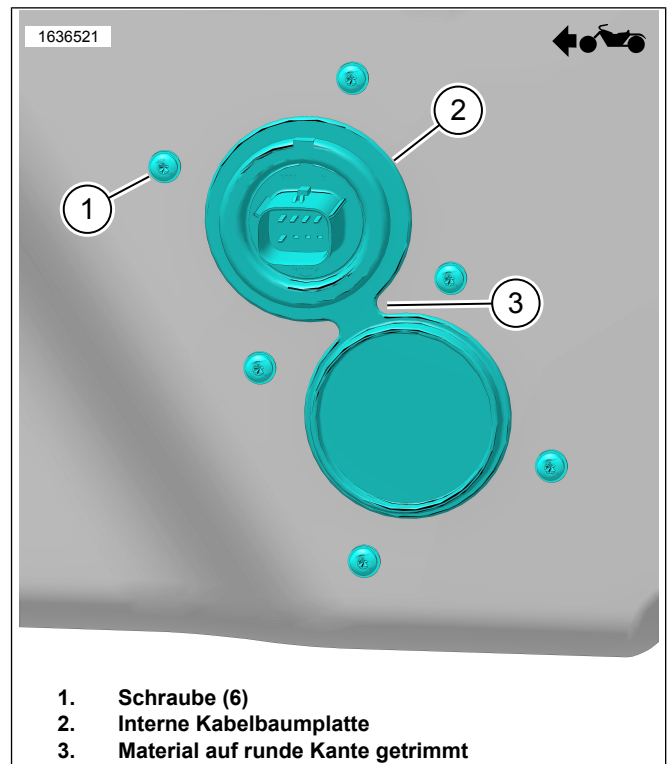

Abbildung 9. Verstärker-Befestigungshalterung

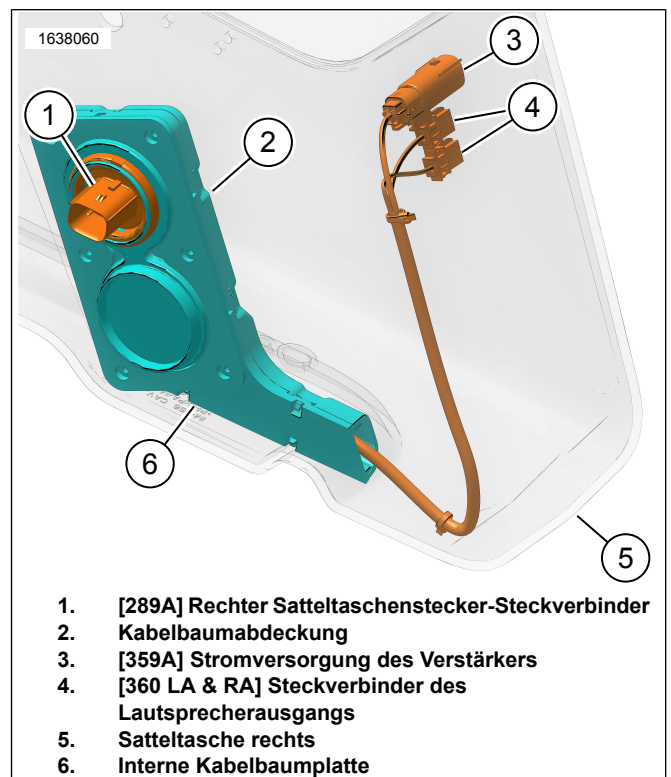

Abbildung 10. Verstärkerbaugruppe

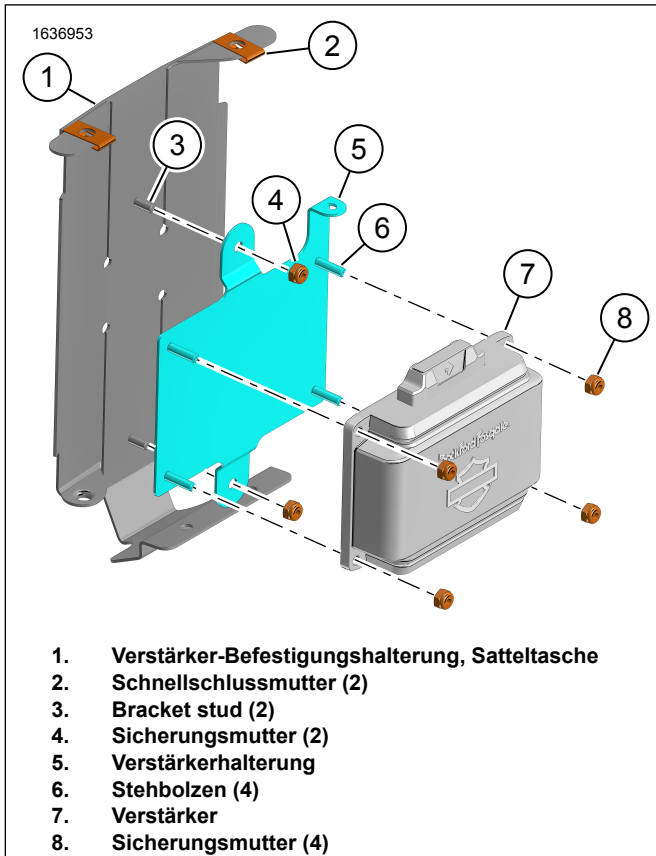

Abbildung 11. Einbau der Befestigungshalterung

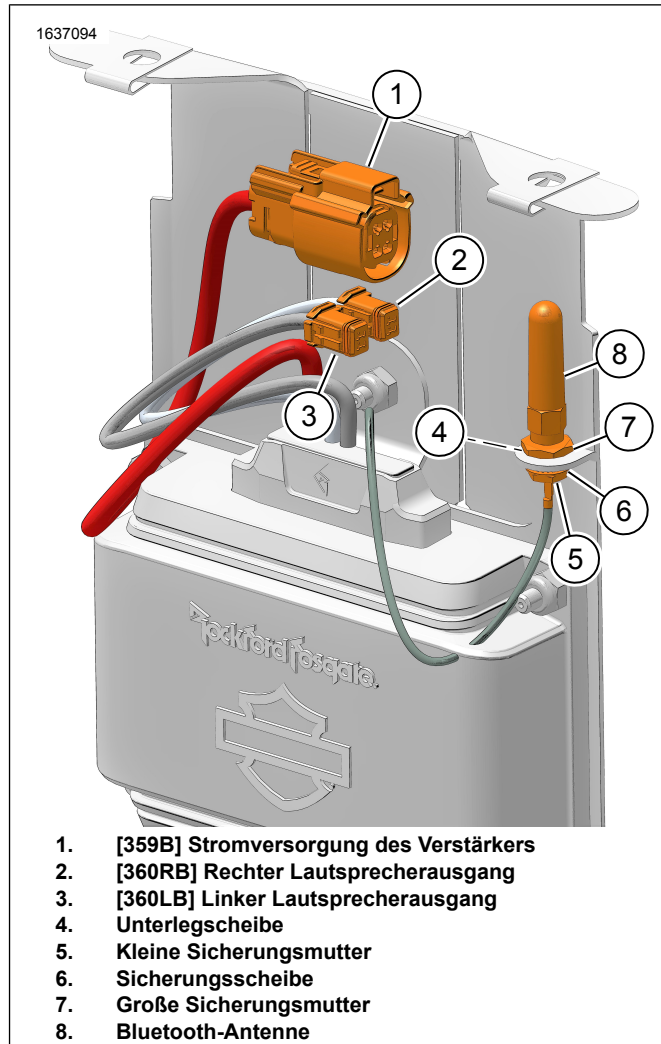

Abbildung 12. Sattel Einhüllende

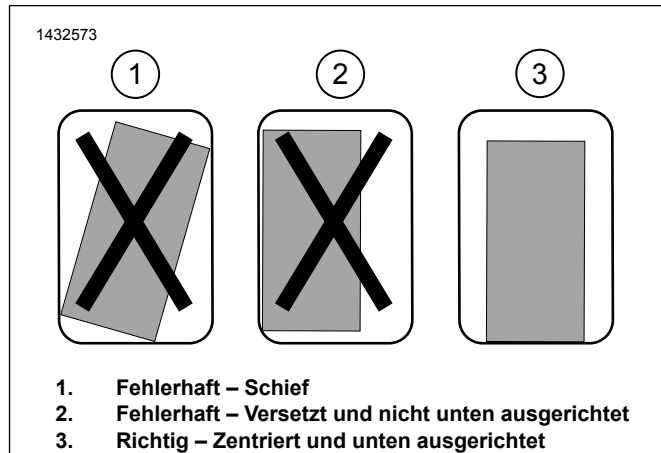

Abbildung 13. Satteltaschenkabelbaum mit Verstärker

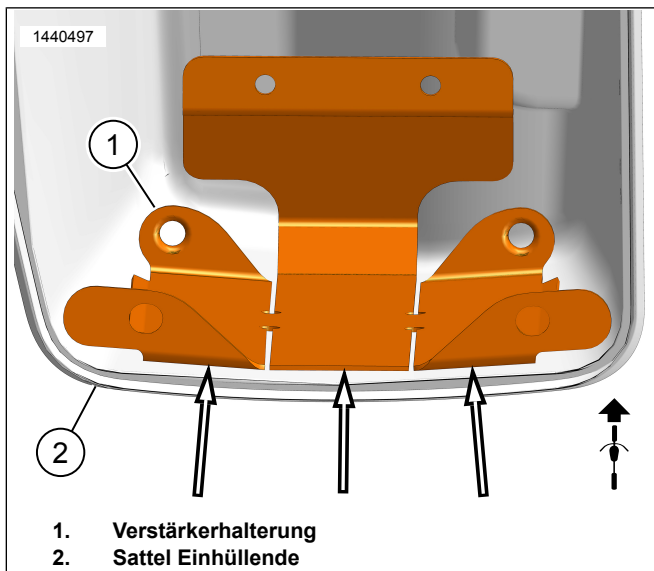

Abbildung 14. Verstärkerabdeckung

EXTERNE KABELBÄUME

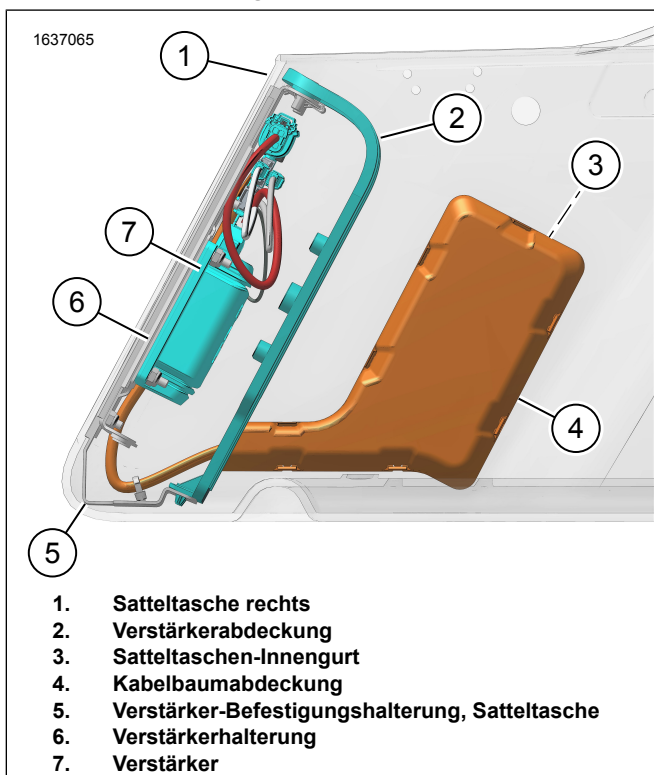
HINWEIS

Vergewissern Sie sich, dass die Minisicherung vor dem Einbau nicht im externen Kabelbaum 69202870 installiert ist.

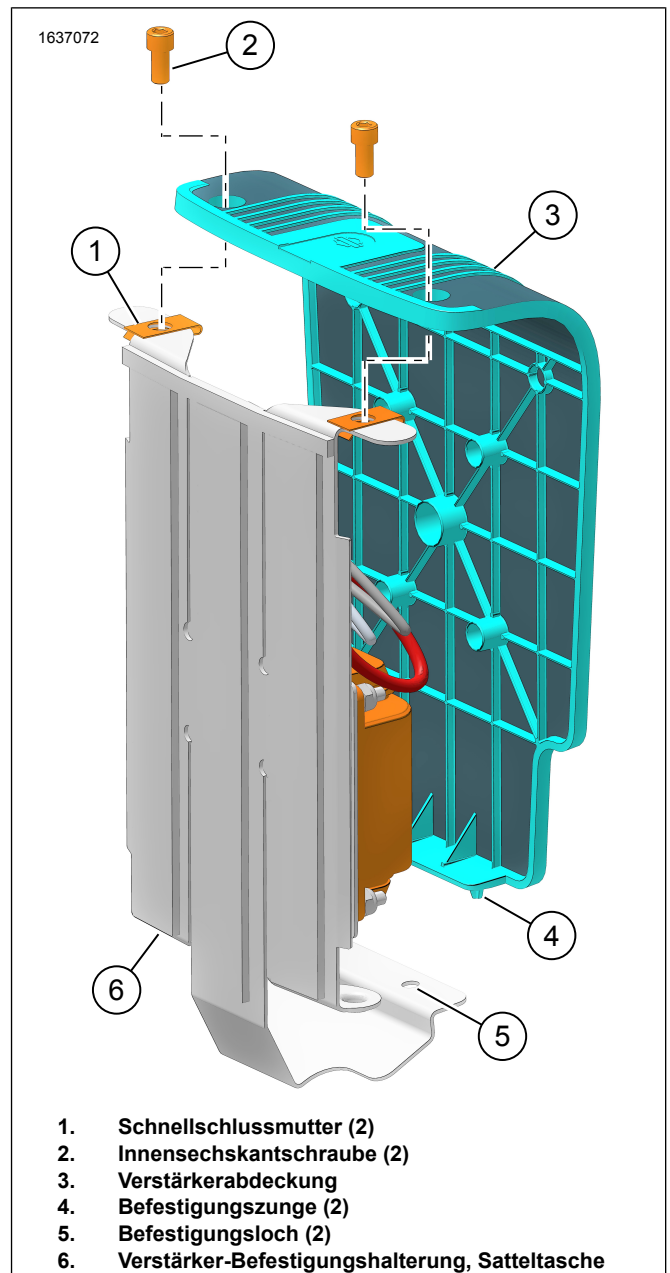
1. Abbildung 15 Das Batteriedraht (+) (2) an den Batteriepol (+) anschließen. Siehe Werkstatthandbuch.
2. **Fahrzeuge 2014–2016:** Kabelbäume verlegen und einbauen.
 - a. Abbildung 15 [325A] (4) zur linken Seite des Fahrzeugrahmens führen.

- b. Abbildung 16 [3-polig] (6) des Überbrückungskabelbaums (5) mit [325A] (4) des externen Kabelbaums 69202870 verbinden. Abbildung 15
- c. Abbildung 16 [8-polig] (4) des Überbrückungskabelbaums (5) an den P&A-Steckverbinder [4] des Fahrzeugs anschließen. Es befindet sich unter der linken Seitenabdeckung.

3. **Fahrzeuge ab 2017:** Kabelbaum verlegen und einbauen.

- a. [325A] (4) entlang der rechten Seite des Fahrzeugrahmens führen.
- b. Abbildung 15 [325A] an den P&A-Steckverbinder [325B] anschließen. Es befindet sich unter der rechten Seitenabdeckung.

4. Abbildung 15 Zweig [289B] (1) des externen Kabelbaums entlang des Rahmens und der Schutzblechstütze führen. Den Kabelbaum mit Kabelbindern lose an Ankerpunkten befestigen. Die Kabelbinder nicht fest anziehen.

5. Die rechte Satteltasche anbringen, um die Länge des Kabelbaums zu überprüfen. Genug Länge für einen einfachen Anschluss an die Satteltasche lassen.

6. Die rechte Satteltasche entfernen und die Kabelbinder festziehen.

7. Den Rest des externen Kabelbaums 69202870 mit Kabelbindern am Fahrzeug befestigen.

8. Abbildung 16 Die Überbrückungskabelbäume 69203048 (2) verlegen.

- a. Abbildung 16 [355B] (1) des Überbrückungskabelbaums (2) an den Kabelbaum des linken Satteltaschenlautsprechers (5) anschließen. Abbildung 4

- b. Linke Satteltasche anbringen.

- c. Abbildung 16 [351B] (3) am Überbrückungskabelbaum 69203048 (2) in Richtung [351A] (5) am externen Kabelbaum 69202870 verlegen. Abbildung 15

- d. [351B] und [351A] verbinden.

- e. Kabelbaumlänge prüfen. Genug Länge für einen einfachen Anschluss an die Satteltasche lassen.

- f. Die linke Satteltasche ausbauen.

- g. Den Rest des Überbrückungskabelbaums 69203048 mit Kabelbindern am Fahrzeug befestigen.

9. Sicherstellen, dass alle Kabelbäume ausreichend gesichert sind, um den Kontakt mit beweglichen Komponenten zu vermeiden.

10. Abbildung 1 Die 20-A-Sicherung (18) in den Sicherungshalter (3) des externen Kabelbaums einsetzen. Abbildung 15

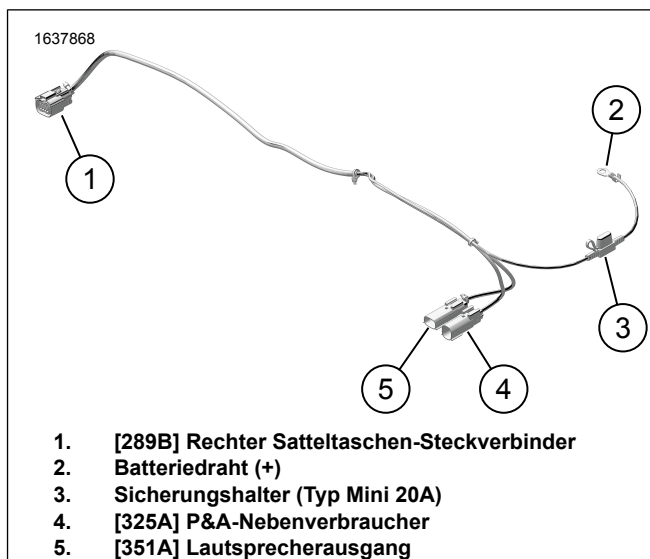

- 1. [289B] Rechter Satteltaschen-Steckverbinder
- 2. Batteriedraht (+)
- 3. Sicherungshalter (Typ Mini 20A)
- 4. [325A] P&A-Nebenverbraucher
- 5. [351A] Lautsprecherausgang

Abbildung 15. Externer Kabelbaum 69202870

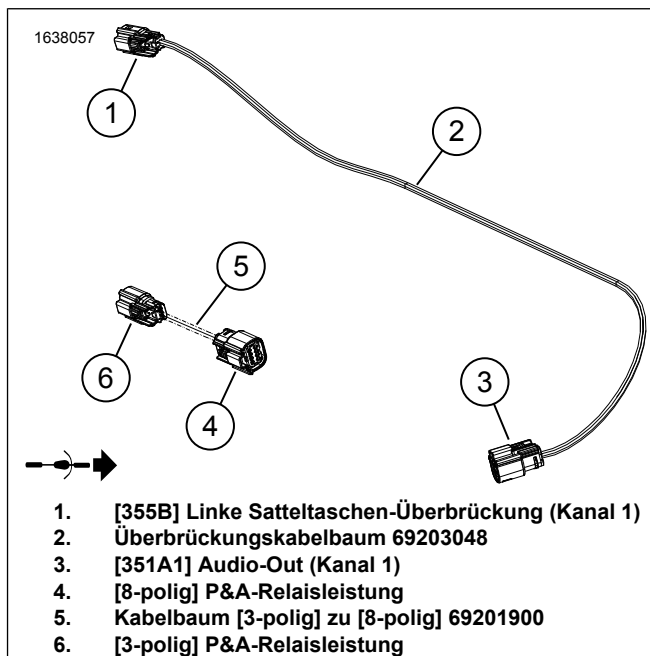

- 1. [355B] Linke Satteltaschen-Überbrückung (Kanal 1)
- 2. Überbrückungskabelbaum 69203048
- 3. [351A1] Audio-Out (Kanal 1)
- 4. [8-polig] P&A-Relaisleistung
- 5. Kabelbaum [3-polig] zu [8-polig] 69201900
- 6. [3-polig] P&A-Relaisleistung

Abbildung 16. Überbrückungskabelbaum

KEINE SATTELASCHEN-LAUTSPRECHER

HINWEIS

Dieses System **KANN NICHT** mehr als einen Satz Lautsprecher mit Strom versorgen und betreiben. Es können nur jeweils einer links und einer rechts angebracht werden, entweder in den Satteltaschen oder in den optional installierten Fairing Lowers oder Tour-Pak mit Lautsprecherkonsolen.

Siehe P&A-Einzelhandelskatalog oder im Abschnitt „Parts and Accessories“ (Teile und Zubehör) von www.harley-davidson.com (nur Englisch). Wenden Sie sich für Unterstützung an einen Harley-Davidson Händler.

Lautsprecher-Setup Tour-Pak oder untere Verkleidung

- 1. Montieren Sie die Fairing Lowers oder das Tour-Pak gemäß den Anweisungen in dem Satz.

2. Verlegen Sie den Lautsprecherkabelbaum nach Bedarf entlang des Fahrzeugrahmens.
3. Lautsprecher verbinden:
 - a. Verbinden Sie [360LA] mit links (L).
 - b. Verbinden Sie [360RA] mit rechts (R).
4. Abbildung 15 Verbinden Sie mit [351A] (5).

FERTIGSTELLEN

1. Die obere Elektrietafel einbauen. Siehe Werkstatthandbuch.
2. Die linke Elektrietafel anbringen. Siehe Werkstatthandbuch.
3. Die untere Rahmenrücken-Elektrietafel einbauen, wenn sie ausgebaut wurde. Siehe Werkstatthandbuch.
4. Wurde der Kraftstofftank ausgebaut, diesen einbauen. Siehe Werkstatthandbuch.
5. Den Sitz einbauen. Siehe Werkstatthandbuch.
6. Die Hauptsicherung einbauen. Siehe Werkstatthandbuch.
7. Seitenabdeckungen anbringen. Siehe Werkstatthandbuch.
8. Die Satteltaschen einbauen. Siehe Werkstatthandbuch.

9. Auf Firmwareupdates prüfen. Wenn nötig, herunterladen.

APP-EINRICHTUNG

Die Fahrzeug-zu-Bluetooth-Komponente sollte nur einmal gekoppelt werden, es sei denn, es wird ein neues Bluetooth-Gerät hinzugefügt oder eine Systemkomponente fällt aus.

1. Abbildung 17 Zugriff auf das Audiosystem.
 - a. Das Gerät (1) mit dem System koppeln.
 - b. Das Fahrzeug-Soundsystem über App-Menüs (2) einrichten.
2. Wählen Sie die Konfiguration (3), in der Lautsprecher im Fahrzeug eingebaut wurden.
3. Bestätigen Sie die Auswahl (4).
4. Nach Abschluss der Einrichtung wird der „Home-Bildschirm des Geräts (5) angezeigt.
5. Abbildung 18 Drücken Sie die Menüleistensymbole für:
 - a. Hauptmenü (1)
 - b. Menü der Ausgleichsvorrichtung (2)
 - c. Diagnosemenü (3)
 - d. Geschwindigkeitsabhängige Lautstärkeregelung



Abbildung 17. Einrichtungsprozess



Abbildung 18. Menüleiste

PIN-RÜCKSETZUNG AN DER HARLEY DAVIDSON AUDIO-APP

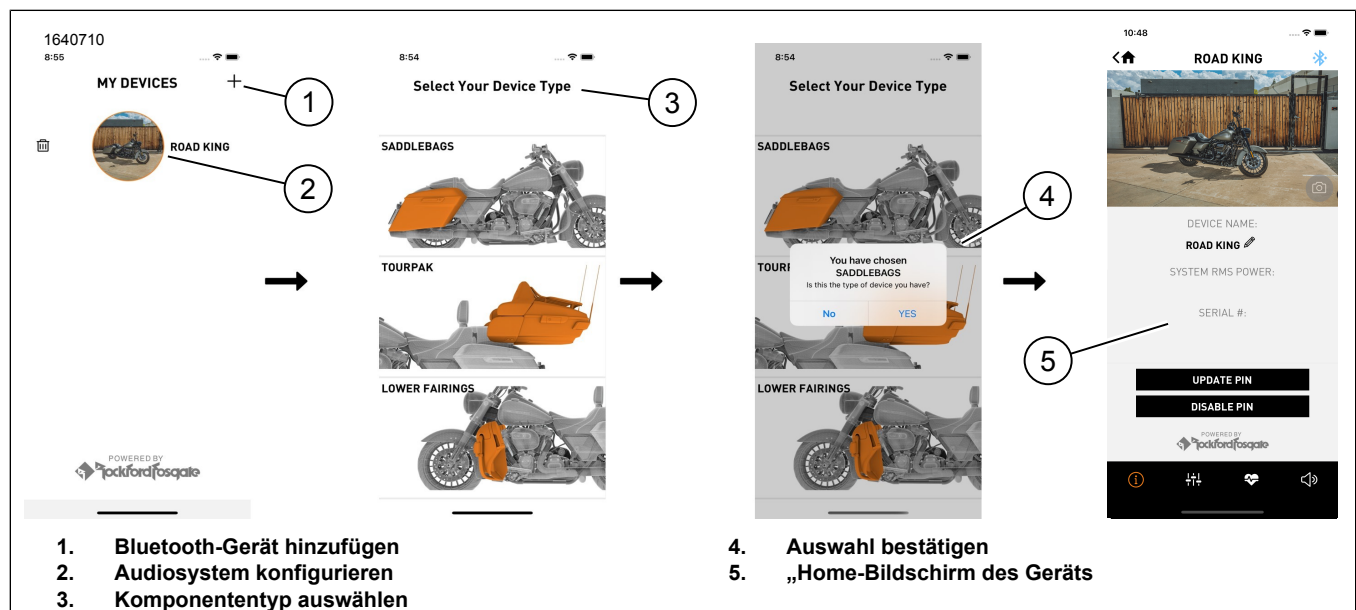
1. Bei ausgeschaltetem Fahrzeug Bluetooth an allen Geräten in der Nähe deaktivieren, die mit dem Audiosystem verbunden waren.

2. Die Taste fünfmal hintereinander in einem Abstand von mindestens zehn Sekunden zwischen den einzelnen Tastenanschlägen drücken.
3. Bluetooth am Gerät aktivieren, das mit dem Audiosystem verbunden werden soll.
4. In der mobilen H-D Audio-App die Verbindung zum System wieder herstellen.
5. Eine **neue** PIN erstellen oder die PIN-Funktion deaktivieren.

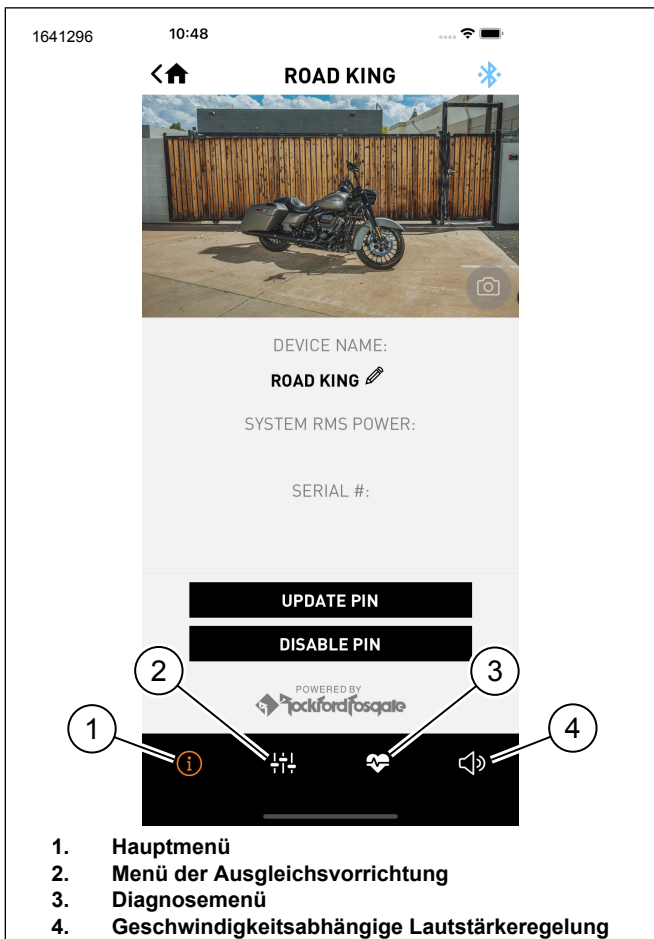
Software-Update

1. Abbildung 19 Der rote Kreis zeigt an, dass ein Software-Update verfügbar ist (1).
2. Kurze Beschreibung des Updates (2).
 - a. Laden Sie diese Version herunter und aktualisieren Sie die Software.
 - b. Drücken Sie die vorherige Version (3), wenn Sie stattdessen diese Version installieren möchten.
3. Wählen Sie ein Versionsupdate (3) und fahren Sie mit dem Update (4) fort.
 - a. Abbildung 18 Durch Drücken des Symbols Hauptmenü (1) erhalten Sie weitere Informationen zum Update.
4. Der Bildschirm zeigt den Status des Updates (5) an, der auf den Verstärker angewendet wird.

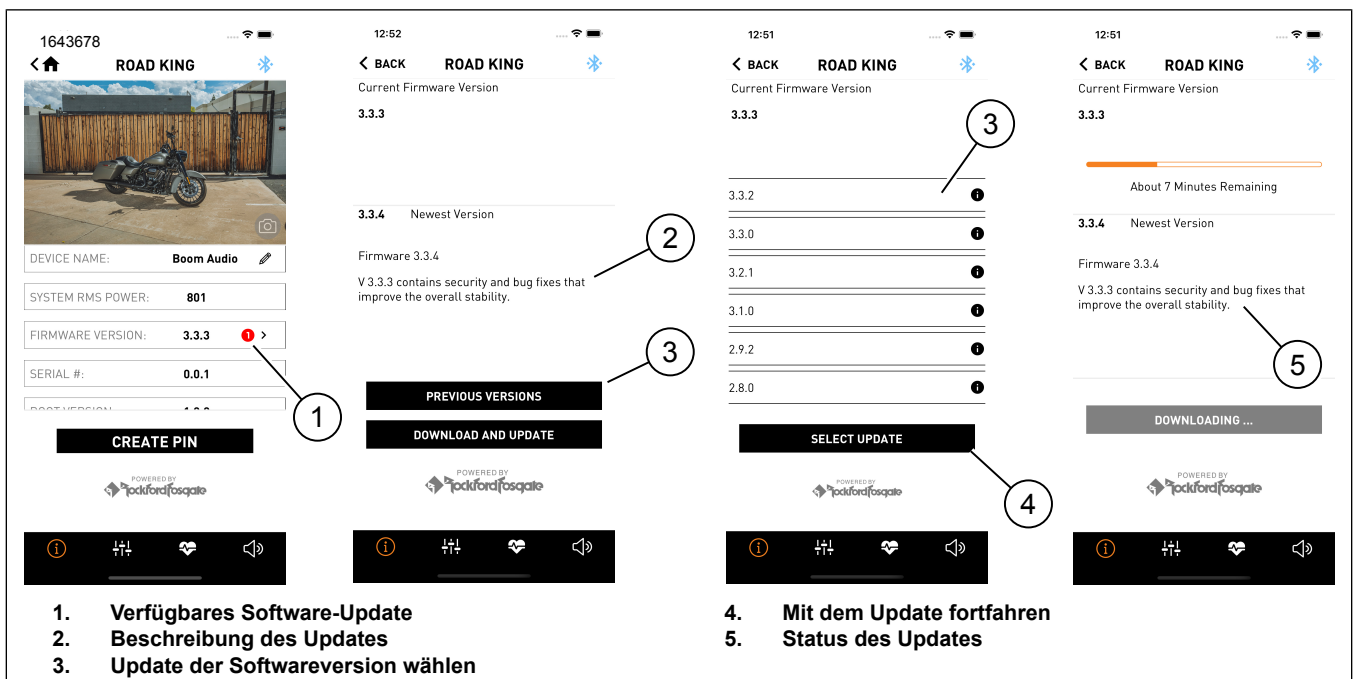

Abbildung 19.