



INSTRUCCIONES

94100263

2022-01-12



AUDIO H-D BLUETOOTH® CON TECNOLOGÍA ROCKFORD FOSGATE

INFORMACIÓN GENERAL

Tabla 1. Información general

Kits	Herramientas sugeridas	Nivel de habilidad ⁽¹⁾
76001113	Gafas de seguridad, llave dinamométrica, taladro eléctrico, conjunto de brocas (de 0,5 cm [0,203 pulg.]), cinta adhesiva, desbarbador, alcohol isopropílico, trapos de taller limpios, Sierra de agujeros	

(1) Herramientas o técnicas especiales requeridas para la instalación

CONTENIDO DEL KIT



Figura 1. Contenido del kit: Audio Bluetooth con tecnología de Rockford Fosgate



Tabla 2. Contenido del kit: Audio Bluetooth con tecnología de Rockford Fosgate

Verifica que el kit tenga todos los elementos antes de instalar o quitar las piezas del vehículo.					
<input checked="" type="checkbox"/>	Artículo	Cantidad	Descripción	N.º de pieza	Notes
<input type="checkbox"/>	1	6	Tuerca de seguridad	7624	
<input type="checkbox"/>	2	1	Pieza de soporte de montaje del amplificador de la alforja	76001106	
<input type="checkbox"/>	3	1	Pieza de soporte del amplificador	76001105	
<input type="checkbox"/>	4	2	Tuerca de ajuste rápido	8108	
<input type="checkbox"/>	5	2	Tornillo, casquillo con cabeza hexagonal	9493	
<input type="checkbox"/>	6	1	Cubierta del amplificador	76000994	
<input type="checkbox"/>	7	1	Quita el arnés del altavoz	69202533	
<input type="checkbox"/>	8	1	Arandela aislante	12100167	
<input type="checkbox"/>	9	1	Arnés, 3 pines a 8 pines	69201900	
<input type="checkbox"/>	10	1	Arnés de puente	69203048	
<input type="checkbox"/>	11	1	Fusible, mini, 20 amperios	72345-02	
<input type="checkbox"/>	12	1	Arnés externo	69202870	
<input type="checkbox"/>	13	1	Plantilla de perforación	76001009	
<input type="checkbox"/>	14	1	Etiqueta, capacidad de la alforja	14002201	
<input type="checkbox"/>	15	6	Tornillo, cabeza troncocónica TORX™, T15	10200065	
<input type="checkbox"/>	16	1	Panel del arnés interno	69202651	
<input type="checkbox"/>	17	1	Cubierta del arnés de cables	76001008	
<input type="checkbox"/>	18	1	Arnés de cables interno	69202871	
<input type="checkbox"/>	19	1	Arnés del altavoz derecho	69202891	
<input type="checkbox"/>	20	6	Correa de cables	10006	
<input type="checkbox"/>	21	6	Retén de cables	69200342	
<input type="checkbox"/>	22	8	Arandela, caucho	10300066	
<input type="checkbox"/>	23	8	Tornillo, ALTO-BAJO, largo	10200095	
<input type="checkbox"/>	24	8	Tornillo, ALTO-BAJO, corto	10200351	

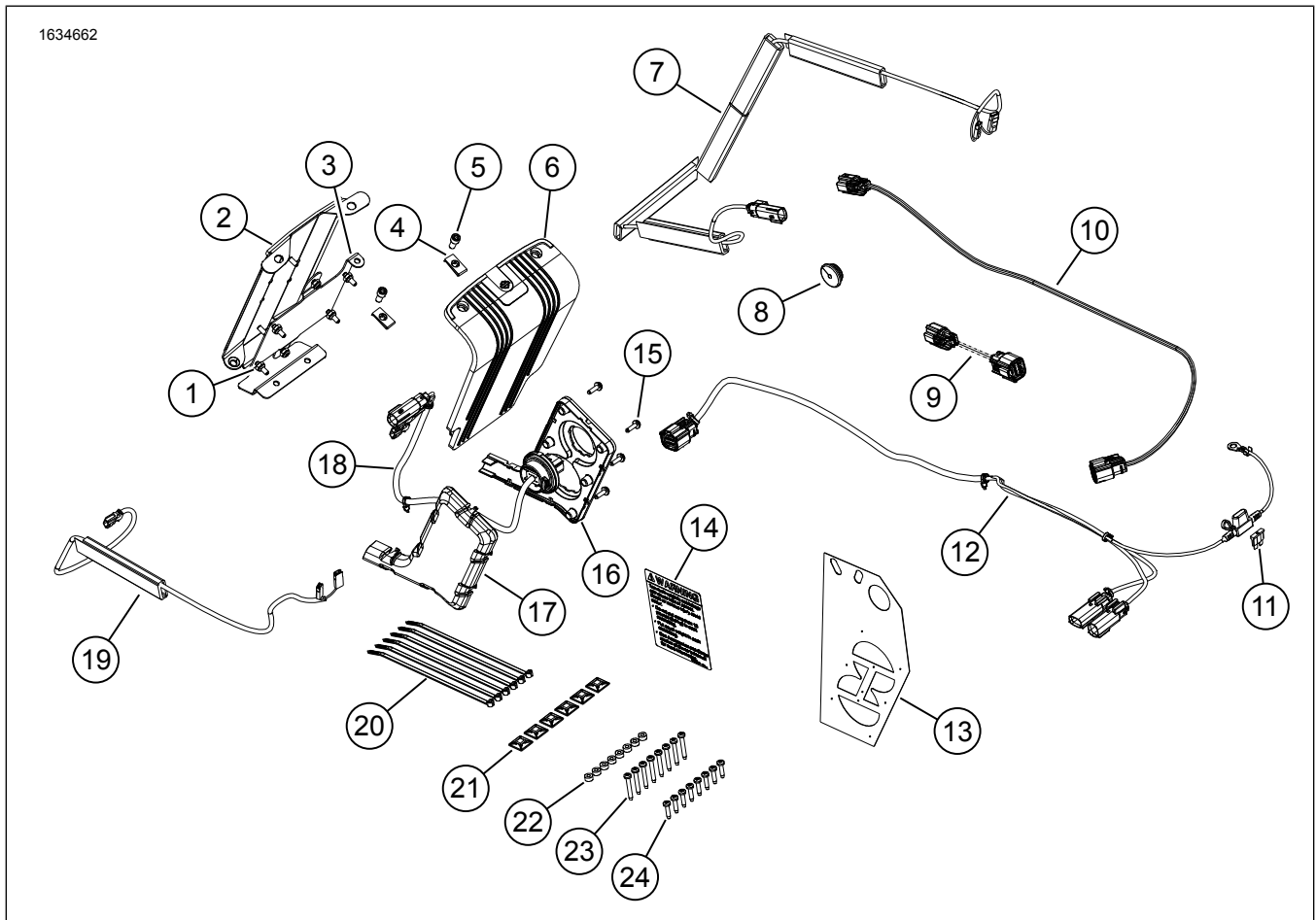
NOTA

Verifique que todo el contenido esté presente en el kit antes de instalar o extraer los artículos del vehículo.

GENERAL

NOTA

El sistema de audio y los altavoces recién instalados no reproducirán audio a menos que se configuren con la aplicación de audio de Harley-Davidson.

Modelos

Para obtener información sobre los accesorios de fijación del modelo, consulte el Piezas y accesorios (Piezas y accesorios) catálogo de venta al detalle o la sección de Piezas y accesorios de www.harley-davidson.com.

Verificar que se use la versión más actualizada de la hoja de instrucciones. Disponible en: h-d.com/isheets

Comuníquese con el centro de soporte para clientes de Harley-Davidson al 1-800-258-2464 (EE. UU. solamente) o al 1-414-343-4056.

Sobrecarga eléctrica

NOTA

Este sistema **NO PUEDE** alimentar y operar más de un conjunto de altavoces. Solo se puede instalar uno a la izquierda y otro a la derecha en las alforjas o en los kits opcionales de carenado inferior o Tour-Pak con cápsulas de altavoces.

⚠ ADVERTENCIA

Quando instale cualquier accesorio eléctrico, asegúrese de no sobrepasar la clasificación máxima de amperaje del fusible o del disyuntor que protegen el circuito afectado que está siendo modificado. Sobrepasar el amperaje máximo puede ocasionar fallas eléctricas, lo que podría causar la muerte o lesiones graves. (00310a)

AVISO

Es posible que el sistema de carga del vehículo se sobrecargue al añadir demasiados accesorios eléctricos. Si los accesorios eléctricos combinados que funcionan a la vez consumen más corriente eléctrica que los que el sistema de carga del vehículo puede suministrar, el consumo eléctrico puede hacer descargar la batería y dañar el sistema eléctrico del vehículo. (00211d)

Este amplificador requiere hasta 8 amperios más de corriente del sistema eléctrico.

Requisitos de instalación

Descarga la aplicación de audio de Harley-Davidson.

Use este kit junto con otros kits de audio Harley-Davidson con tecnología Rockford Fosgate®.

Para instalar la pieza de soporte de montaje del amplificador en la superficie de la alforja de forma correcta, es necesario dejar que el proceso de adhesión se realice durante al menos 24 horas.

Este arnés SOLO debe usarse en vehículos Harley-Davidson FLHR, FLHRSE y FLHT 2014 y posteriores.

Estos artículos están disponibles en su concesionario Harley-Davidson:

- **Modelos 2014 y posteriores:** Se requiere la compra por separado de una tapa del altavoz derecho de alforja del mismo color, (Número de pieza 90201108xxx).
- **Modelos 2014 y posteriores:** Se requiere la compra por separado de una tapa del altavoz izquierdo de alforja del mismo color, (Número de pieza 90201109xxx).

- **2014 y modelos posteriores:** Se requiere la compra por separado de los altavoces de alforja Harley-Davidson Audio con tecnología Rockford Fosgate - Etapa II (Número de pieza 76000987).
- **2014 y modelos posteriores:** Se requiere la compra por separado del Amplificador Bluetooth - Harley-Davidson Audio con tecnología Rockford Fosgate (Parte No. 76001074)
- **Para los modelos 2014-2016:** Si otro accesorio ya está utilizando el conector del circuito de accesorios, utilice un arnés adaptador del circuito del interruptor (70264-94A) que se adquiere por separado, como un adaptador en "Y".
- **Para los modelos 2017 y posteriores:** Si otro accesorio ya está utilizando el conector del circuito de accesorios, utilice un arnés adaptador del circuito del interruptor (69201706) que se adquiere por separado, como adaptador en "Y".
- **Modelos 2014 y posteriores:** Para esta instalación, se requiere la compra por separado de la caja de altavoz delantera Harley-Davidson para carenado inferior del mismo color (Número de pieza 57100233xxx). Para TODOS los modelos, se requiere la compra por separado de las cajas delanteras para los altavoces izquierdo y derecho.
- **Modelos 2014 y posteriores:** Para esta instalación, es posible que se requiera la compra por separado del kit de carenado inferior con ventilación Harley-Davidson del mismo color (n.º de pieza 57100258xxx). En los modelos FLH o FLTR, se requiere la instalación previa o simultánea de los fuselajes inferiores enfriados por aire Harley-Davidson.
- **Modelos 2014 y posteriores:** Para esta instalación, se requiere la compra por separado de un King Tour-Pak®. Consulte a un concesionario Harley-Davidson para conocer la disponibilidad de Tour-Paks de colores coincidentes y artículos adicionales que pueden ser necesarios al montar el Tour-Pak en su vehículo.
- **Modelos 2014 y posteriores:** Se requiere la compra por separado del kit de carcasa del altavoz trasero Tour-Pak (Número de pieza 76000505) si se instala un King Tour-Pak.
- **Modelos 2014 y posteriores:** Es posible que se requiera la compra por separado del Kit de instalación de altavoz Tour Pak - Harley-Davidson Audio con tecnología Rockford Fosgate (Número de pieza 76000977).
- **Modelos 2014 y posteriores:** Es posible que se requiera la compra por separado del Kit de instalación de altavoz inferior refrigerado por aire - Harley-Davidson Audio con tecnología Rockford Fosgate (Número de pieza 76000978).

⚠ ADVERTENCIA

La seguridad del motociclista y del pasajero dependen de la instalación correcta de este kit. Use los procedimientos correspondientes en el Manual de servicio. Si el procedimiento no está dentro de sus capacidades o no tiene las herramientas correctas, pida a un concesionario Harley-Davidson que realice la instalación. La instalación incorrecta de este kit podría causar la muerte o lesiones graves. (00333b)

NOTA

Esta hoja de instrucciones hace referencia a la información del Manual de servicio. Para esta instalación, se requiere un manual de servicio específico del año y el modelo de motocicleta, que encontrará disponible en:

- Un concesionario de Harley-Davidson.

- *Portal de Información de Servicios de H-D, con acceso por suscripción disponible para la mayoría de los modelos 2001 en adelante. Para obtener más información, consulte Preguntas frecuentes sobre suscripciones.*

Se recomienda que un técnico realice la instalación en un concesionario Harley-Davidson.

PREPARAR

1. Quite la alforja izquierda. Consulta el manual de servicio.
2. Quite la cubierta lateral izquierda. Consulta el manual de servicio.
3. Extraer el fusible principal. Consulta el manual de servicio.

EXTRACCIÓN

1. Extraiga la alforja derecha. Consulta el manual de servicio.
2. Extraiga la cubierta lateral derecha. Consulta el manual de servicio.
3. Retirar el asiento. Consulta el manual de servicio.
4. **Si se agregan altavoces en el carenado inferior**, retire el tanque de combustible. Consulta el manual de servicio.
5. **Si se agregan altavoces en el carenado inferior**, retire la caja en el eje central inferior. Consulta el manual de servicio.
6. Retira la caja lateral izquierda. Consulta el manual de servicio.
7. Quite la caja superior. Consulta el manual de servicio.

ALFORJA

NOTA

Tenga mucho cuidado de no dañar la superficie pintada.

La instalación difiere entre los altavoces de alforja, los altavoces del carenado inferior y Tour-Pak. No realice modificaciones en la alforja izquierda si se están instalando Tour-Pak o altavoces del carenado inferior.

1. Figura 2 Coloque la plantilla de perforación (2) en la alforja derecha (1).
 - a. Use cinta para proteger la plantilla.
2. Modifique la alforja derecha (1).
 - a. Marque los puntos de perforación (3, 4, 5) en la plantilla con un punzón de marcar.
 - b. **Agujeros para arnés interno:** Use una sierra para agujeros de 6,35 cm (2 1/2 pulg.).
 - c. **Agujeros para tornillos:** Use una broca de 5,15 mm (13/64 pulg.).

- d. Figura 7 Recorte material para redondear el borde (3).
 - e. Lije levemente la superficie para desbarbar los agujeros.
 - f. Limpiar todas las superficies de la carrocería con alcohol isopropílico al 50 - 70 % y agua destilada al 30 - 50 %. Dejar que se seque por completo.
3. Figura 1 Instale la etiqueta de capacidad de la alforja (14).
 - a. Aplíquela sobre la etiqueta de capacidad actual.
 4. Figura 3 Coloque la plantilla de perforación (2) en la alforja izquierda (3).
 - a. Use cinta para proteger la plantilla.
 5. Modifique la alforja izquierda (3).
 - a. Marque el punto de perforación (1) en la plantilla con un punzón de marcar.
 - b. **Orificio de arandela aislante:** Use una broca de 19 mm (3/4 de pulgada).
 - c. Lije levemente la superficie para desbarbar los agujeros.
 - d. Limpiar todas las superficies de la carrocería con alcohol isopropílico al 50 - 70 % y agua destilada al 30 - 50 %. Dejar que se seque por completo.
 6. Figura 7 Instale el panel del arnés interno (2).

NOTA

Si el panel del arnés interno no se alinea con los agujeros de tornillo de la alforja, aumente al tamaño de los agujeros con una broca de 6,35 mm (1/4 pulg.). Desbarbe y limpie la alforja.

7. Instale los tornillos (1). Apretar.
Par de ajuste: 1,1–1,5 N·m (10–13 in-lbs) *Tornillos del arnés de cables interno*
8. Figura 8 Instale el arnés de cables interno como se muestra.
 - a. Instale la cubierta del arnés de cables (2).
9. Figura 10 Ensamble la antena.
 - a. Instale la arandela de seguridad pequeña (5) y la arandela de seguridad (4) en la base de la antena.
 - b. Enrute la base de la antena a través de la pieza de soporte de montaje del amplificador.
 - c. Instale la arandela (4) y la tuerca de seguridad grande (7). Apriete el conjunto.
 - d. Instale la antena Bluetooth. Apretar.

10. Figura 9 Ensamble la pieza de soporte de montaje del amplificador.
 - a. Instale las tuercas de ajuste rápido (2).
 - b. Instale la pieza de soporte de montaje del amplificador (5) en el espárrago de la pieza de soporte (3).
 - c. Instale la tuerca de seguridad (4). Apretar.
 - d. Instale el amplificador (7).
 - e. Instale la tuerca de seguridad (4). Apretar.

11. Figura 13 Instale el conjunto de pieza de soporte de montaje del amplificador.

NOTA

Si se están instalando altavoces de alforja, proceda con los pasos 12 y 13. Si se están instalando altavoces para el carenado inferior o Tour-Pak, vaya al paso 13.

- a. Figura 11 Verifique que el conjunto de soporte de montaje encaje en su lugar. La pieza de soporte debe estar derecha, centrada y lo más cerca posible de la base de la alforja.
- b. Figura 12 Use las hendiduras de la pieza de soporte de montaje (1) para doblarla y dejarla ajustada al contorno de la alforja (2) sin que se mueva. Esto permitirá que tenga un mejor contacto con la cinta y se adhiera más a ella. Todavía no quite la cinta.
- c. Figura 11 Verifique la posición final de la pieza de soporte y asegúrese de que esté derecha, centrada y lo más cerca posible de la base de la alforja.
- d. Use un marcador, una cinta adhesiva o un lápiz para marcar la ubicación de montaje.
- e. Quite la cinta del conjunto de pieza de soporte de montaje.

NOTA

Una vez que la pieza de soporte esté fija en su lugar con la cinta, será difícil quitarla sin dañarla.

- f. Instale el conjunto de soporte de montaje en la ubicación marcada.
- g. Ponga la alforja en posición vertical sobre su extremo y deje que la cinta se impregne durante al menos 24 horas.

12. Figura 4 Instale el arnés de cables del altavoz izquierdo.

NOTA

Solo modifique la alforja izquierda (pasos 4 y 5) si se están instalando altavoces de alforja. Si se están instalando altavoces para el carenado inferior o Tour-Pak, vaya al paso 16.

- a. Figura 1 Ubique el arnés de cables 69202533 (7).
- b. Figura 4 Tienda el arnés de cables (5) tal como se muestra.

- c. Comience con el conducto de cables del arnés inferior y trabaje a su manera, lejos de la arandela aislante que pasa a través de la alforja.

NOTA

Con fines estéticos, se recomienda recortar la tercera pieza del conducto.

- d. La cuarta pieza del conducto (4) se tendrá que recortar para adaptarla a la altura de la alforja.

NOTA

Observe la disposición del arnés ANTES de quitar los forros de cinta e instalar el conducto en la alforja. El largo del arnés será EXTREMADAMENTE difícil de ajustar una vez que se hayan adherido varias piezas del conducto.

- e. Quite la cinta adhesiva del conducto de cables del arnés.
- f. Instale el conducto de cables del arnés tal como se muestra.
- g. Tienda el arnés de cables (5) a través del agujero de la arandela aislante.
- h. Instale la arandela aislante (3) en el arnés de cables (5).
- i. Ajuste la arandela aislante (3) según sea necesario e instálela en la alforja.

13. Figura 5 Instale el arnés del altavoz derecho.

- a. Figura 1 Ubique el arnés de cables 69202891 (19).
- b. Figura 5 Tienda el arnés de cables (7) tal como se muestra.

NOTA

Observe la disposición del arnés ANTES de quitar los forros de cinta e instalar el conducto en la alforja. El largo del arnés será EXTREMADAMENTE difícil de ajustar una vez que se hayan adherido varias piezas del conducto.

- c. Quite la cinta adhesiva del conducto de cables del arnés.
- d. Instale el conducto de cables del arnés tal como se muestra.

14. Ver Figura 8 y Figura 10 . Conecte el arnés de cables interno al conjunto del amplificador.

- a. Enchufe los conectores del amplificador [359A] a [359B].

15. Consulte la Figura 10. Enchufe los cables del altavoz derecho al conjunto del amplificador.

- a. Enchufe los conectores del altavoz derecho a [360RB].

16. **NOTA**

Figura 6 El conector del altavoz [360RA] solo se utiliza para aplicaciones de altavoces Tour-Pak o para carenado inferior. Permanecerá desconectado para la aplicación de los altavoces de alforja.

Ver Figura 8 y Figura 10 . Conecte el arnés de cables interno al conjunto del amplificador.

a. Enchufe los conectores del altavoz [360LA] a [360LB].

17. Figura 14 Instale la cubierta del amplificador (3).

18. Coloque los tornillos (2). Apretar.

Par de ajuste: 1–2 N·m (9–18 in-lbs) Tornillo de la cubierta del amplificador



Figura 2. Alforja derecha



Figura 3. Alforja izquierda

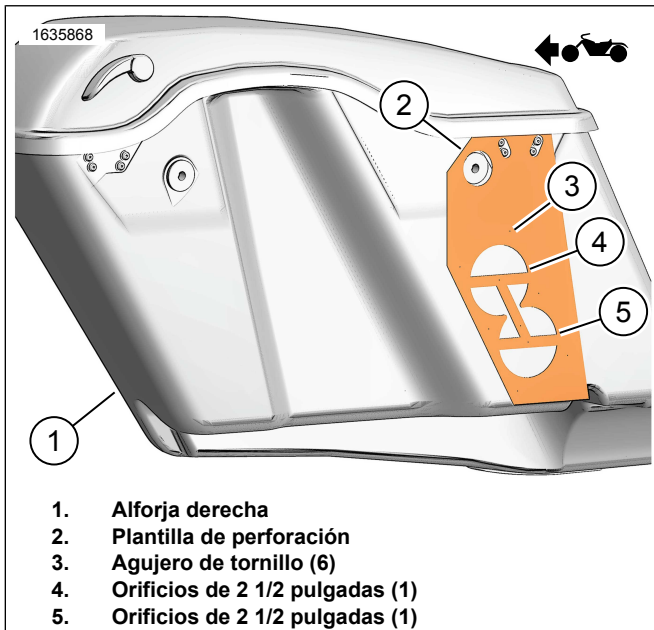

Figura 4. Tendido del arnés de la alforja izquierda

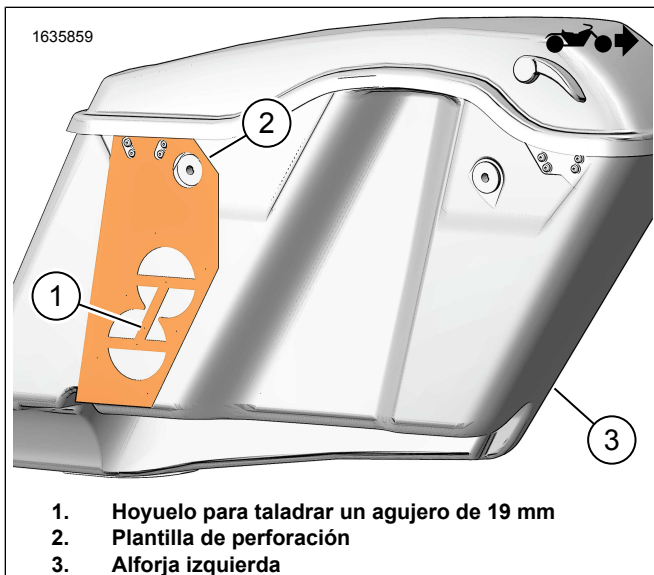

Figura 5. Tendido del arnés de la alforja derecha

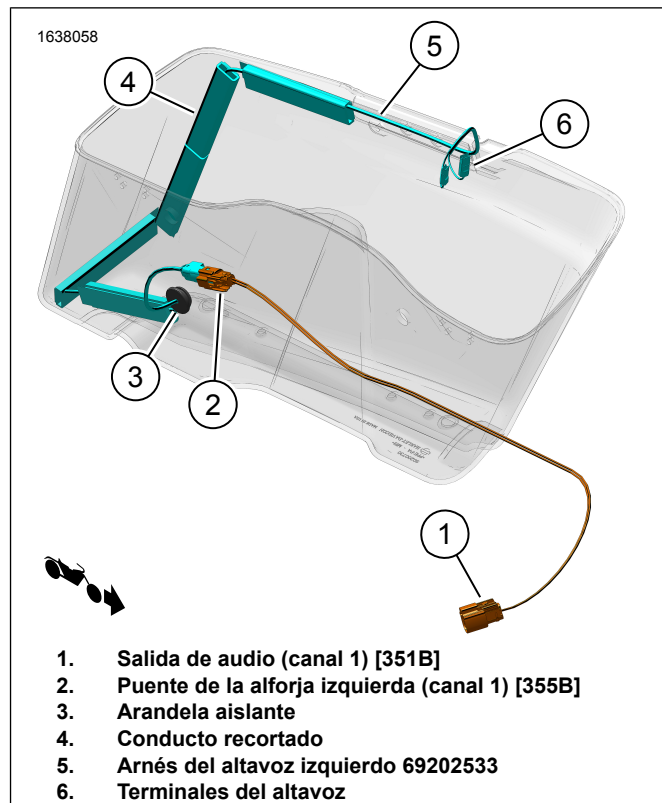

Figura 6. Altavoz [360RA] y [360RB]

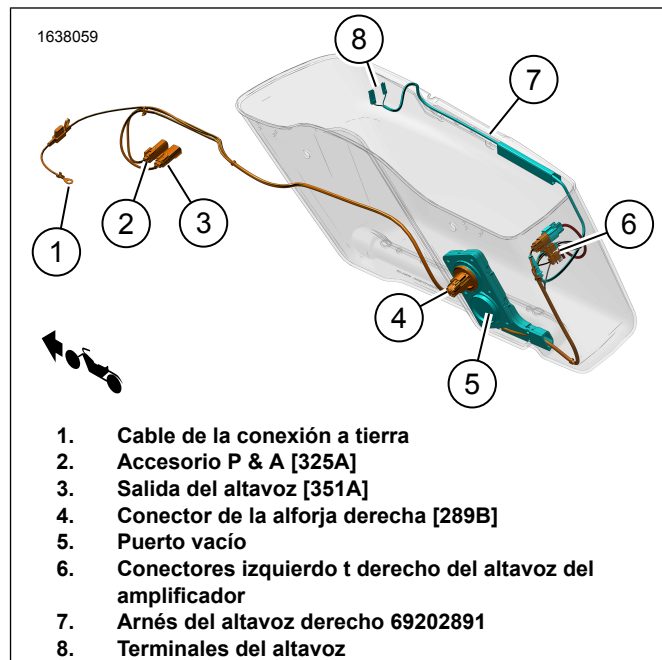

Figura 7. Panel del arnés interno

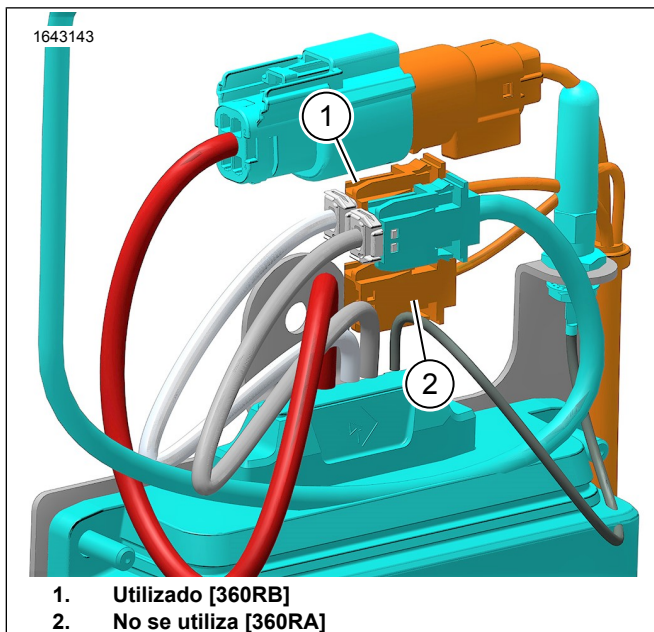

Figura 8. Arnés de cables interno 69202871

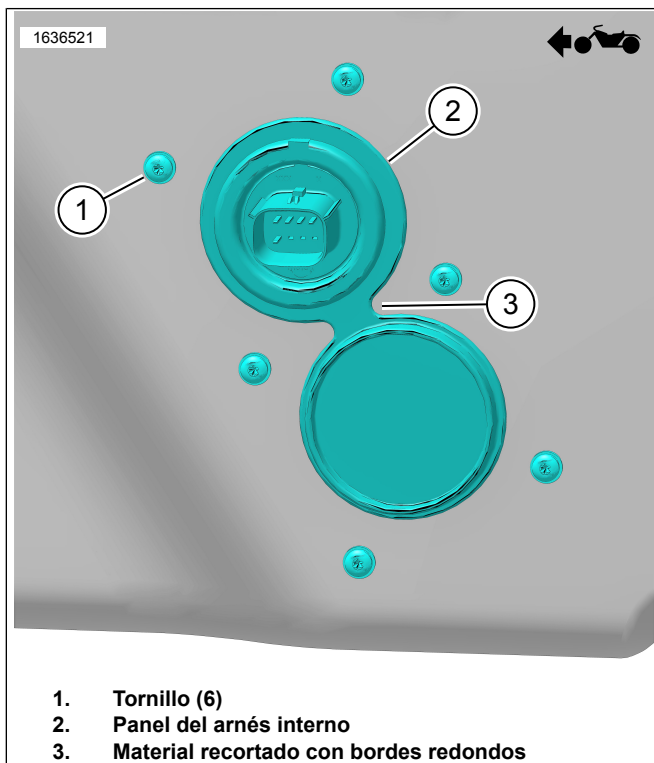

Figura 9. Pieza de soporte de montaje del amplificador

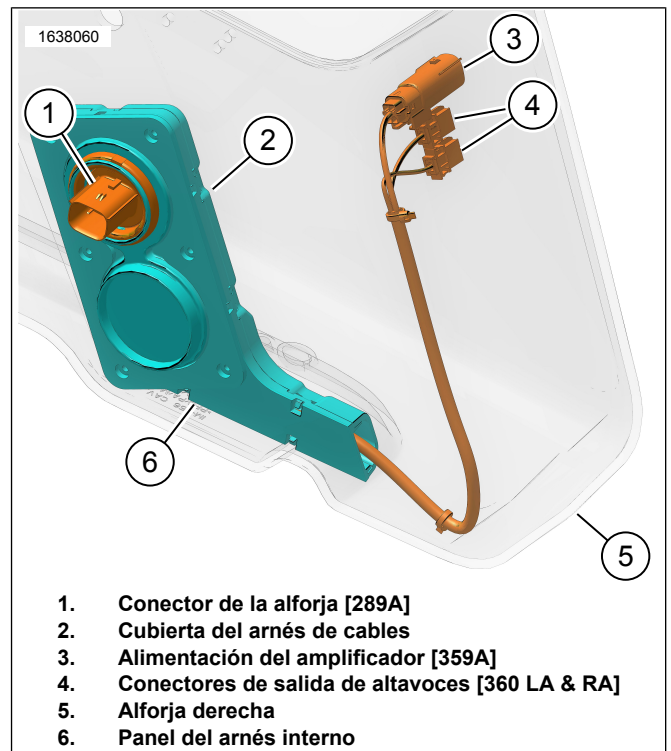

Figura 10. Conjunto del amplificador

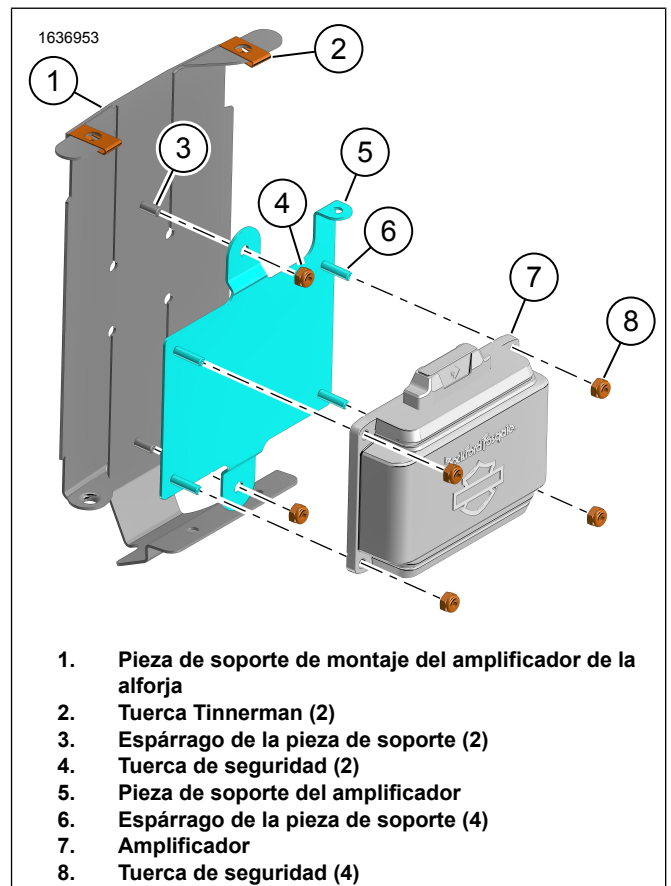

Figura 11. Instalación de la pieza de soporte

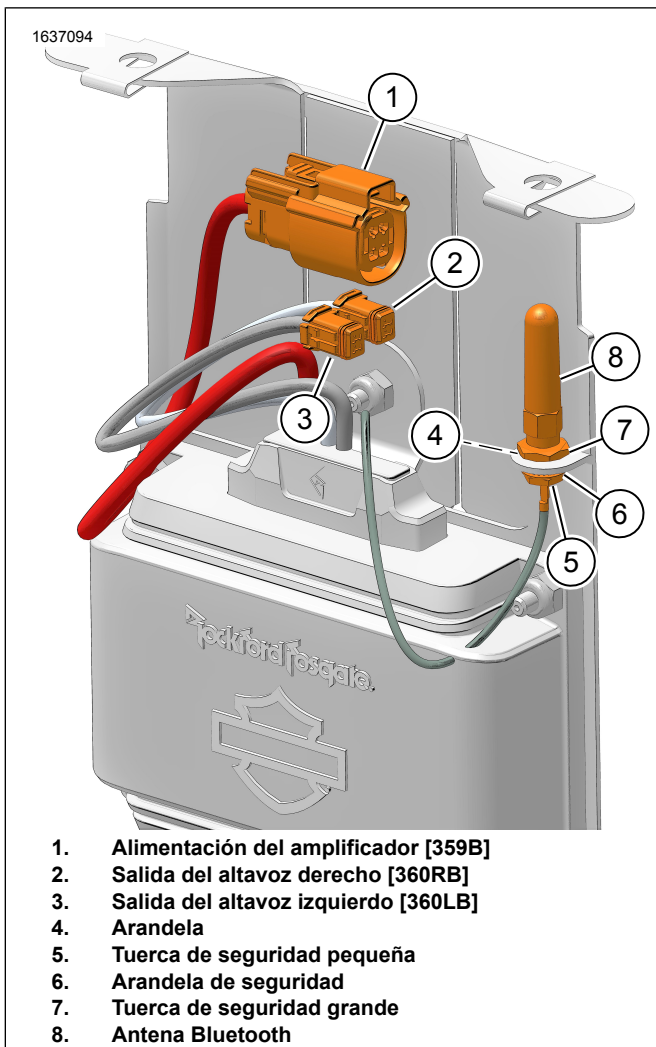

Figura 12. Contorno de la alforja

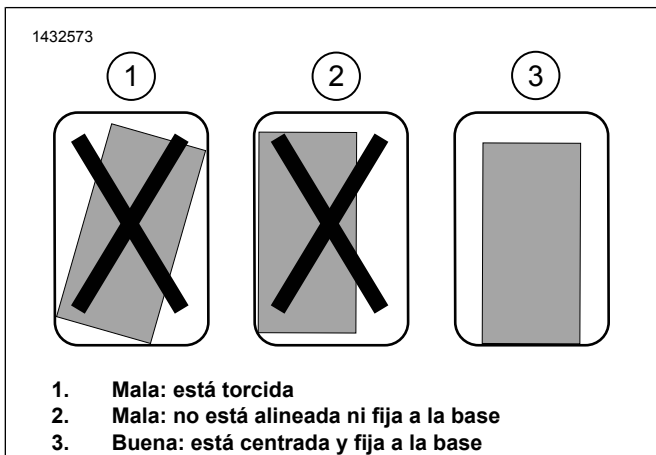

Figura 13. Arnés de la alforja con amplificador

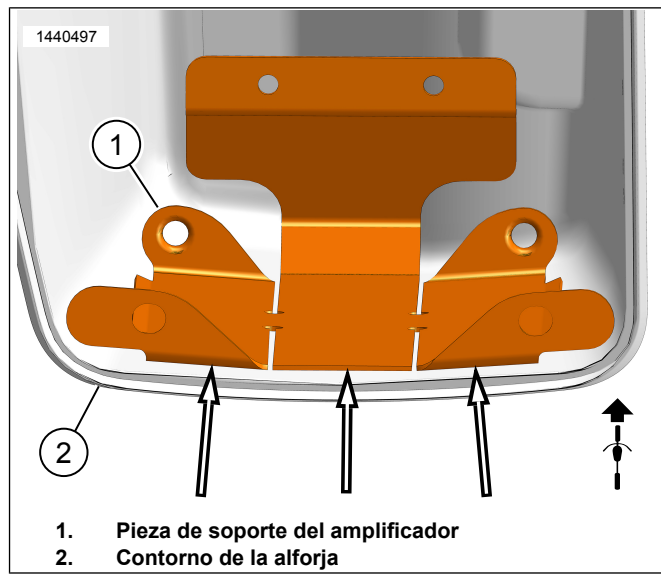

Figura 14. Cubierta del amplificador

ARNESES EXTERNO

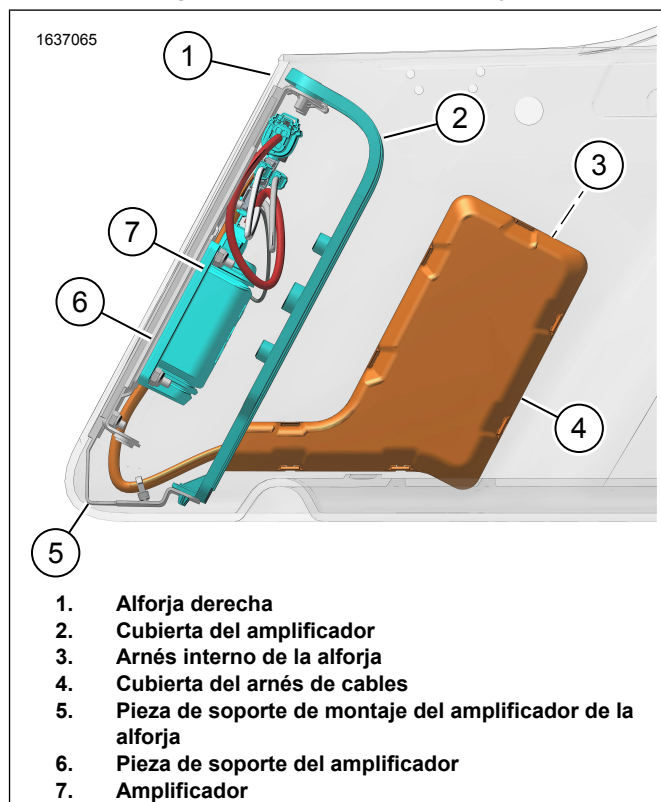
NOTA

Verifique que el minifusible no esté instalado en el arnés externo 69202870 antes de la instalación.

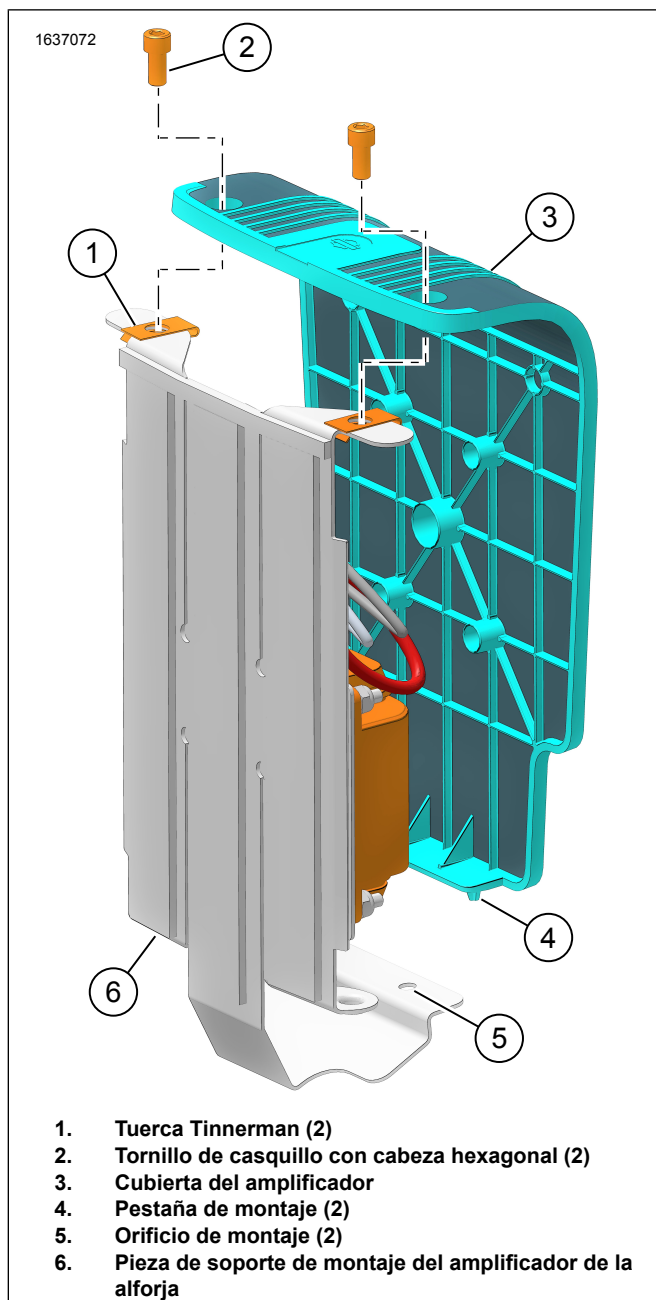
1. Figura 15 Conecte el cable (+) de la batería (2) al terminal (+) de la batería. Consulta el manual de servicio.
2. **Vehículos 2014-2016:** Tienda e instale los arneses.
 - a. Figura 15 Tienda el [325A] (4) al lado izquierdo de la estructura del vehículo.
 - b. Figura 16 Conecte [3 pines] (6) del arnés de puente (5) a [325A] (4) del arnés externo 69202870. Figura 15
3. **Vehículos 2017 y posteriores:** Tienda e instale los arneses.
 - a. Tienda el [325A] (4) al lado derecho de la estructura del vehículo.
 - b. Figura 15 Conecte [325A] al conector P & A del vehículo [325B]. Ubicado debajo del área de la cubierta lateral derecha.
4. Figura 15 Tienda el ramal [289B] (1) del arnés externo a lo largo de la estructura y el soporte de la riostra del guardabarros. Instale el arnés en los puntos de anclaje con correas de cables, sin apretarlo. No ajuste las correas de cables.
5. Coloque la alforja derecha para comprobar la longitud del arnés. Este debe ser lo suficientemente largo como para conectarlo fácilmente a la alforja.
6. Retire la alforja derecha y apriete las correas de los cables.
7. Asegure el resto del arnés externo 69202870 al vehículo utilizando correas de cable.
8. Figura 16 Tienda e instale el arnés de puente 69203048 (2).
 - a. Figura 16 Conecte [355B] (1) del arnés de puente (2) al arnés del altavoz de la alforja izquierda (5). Figura 4
 - b. Monte la alforja izquierda.
 - c. Figura 16 Tienda [351B] (3) en el arnés de puente 69203048 (2) hacia [351A] (5) en el arnés externo 69202870. Figura 15
 - d. Conecte [351B] y [351A].
 - e. Compruebe la longitud del arnés. Este debe ser lo suficientemente largo como para conectarlo fácilmente a la alforja.
 - f. Quite la alforja izquierda.
 - g. Asegure el resto del arnés de puente 69203048 al vehículo utilizando correas de cable.
9. Verifique que todos los arneses de cables sean lo suficientemente seguros como para evitar el contacto con componentes en movimiento.
10. Figura 1 Instale un fusible de 20 amperios (18) en el portafusibles del arnés externo (3). Figura 15



Figura 15. Arnés externo 69202870



Figura 16. Arneses de puente

ALTAVOCES SIN ALFORJA

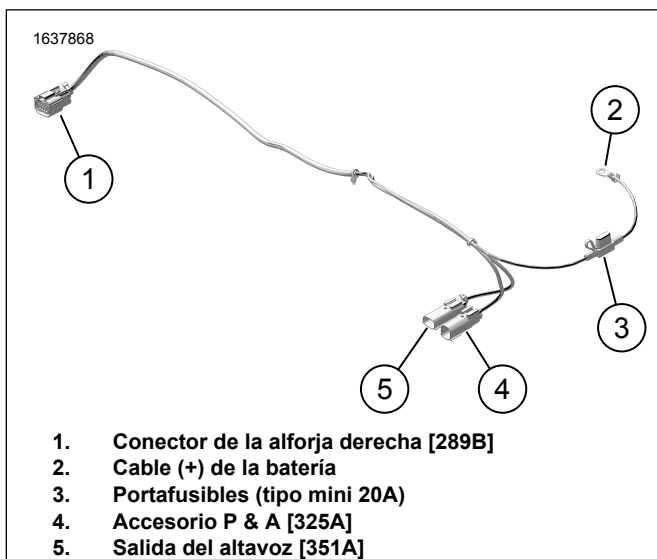
NOTA

Este sistema **NO PUEDE** alimentar y operar más de un conjunto de altavoces. Solo se puede instalar uno a la izquierda y otro a la derecha en las alforjas o en los kits opcionales de carenado inferior o Tour-Pak con cápsulas de altavoces.

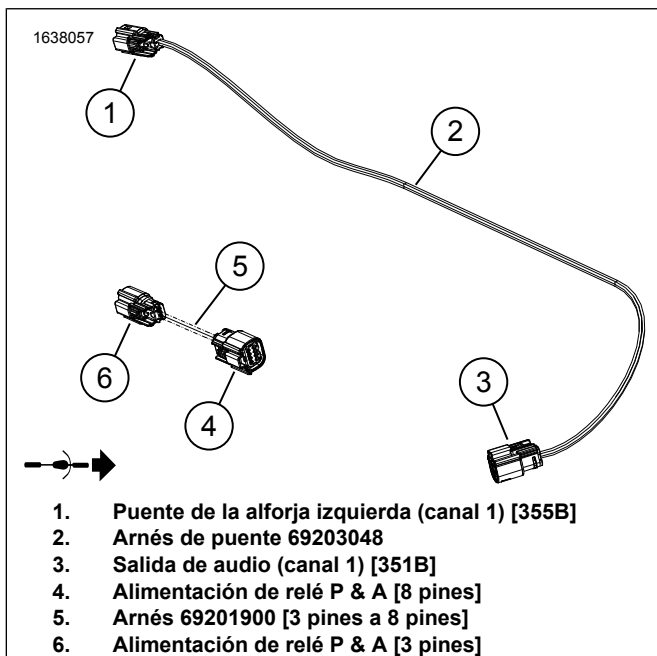
Vea el catálogo de venta al detalle de P&A (piezas y accesorios) o la sección Piezas y accesorios de www.harley-davidson.com (inglés solamente). Póngase en contacto con un concesionario Harley-Davidson para obtener ayuda.

Configuración del altavoz Tour-Pak o de carenado inferior

1. Instale el carenado inferior o Tour-Pak según las instrucciones de ese kit.

2. Tienda el arnés del altavoz a lo largo del bastidor de la estructura según sea necesario.
3. Conecte los altavoces:
 - a. Conecte [360LA] a la izquierda (L).
 - b. Conecte [360RA] a la derecha (R).
4. Figura 15 Conecte a [351A] (5).

Finalización

1. Instale la caja superior. Consulta el manual de servicio.
2. Instale la caja del lado izquierdo. Consulta el manual de servicio.
3. Instale la caja en el eje central inferior, si se retiró. Consulta el manual de servicio.
4. Instale el tanque de combustible, si se retiró. Consulta el manual de servicio.
5. Instalar el asiento. Consulta el manual de servicio.
6. Instalar el fusible principal. Consulta el manual de servicio.
7. Instalar las cubiertas laterales. Consulta el manual de servicio.
8. Instale las alforjas. Consulta el manual de servicio.
9. Verificar las actualizaciones de firmware. Descargar si es necesario.

CONFIGURACIÓN DE LA APLICACIÓN

El componente de Bluetooth solo se debe emparejar con el vehículo una vez, a menos que se agregue un nuevo dispositivo Bluetooth o se produzca un fallo en el componente del sistema.

1. Figura 17 Acceso al sistema de audio.
 - a. Conecte el dispositivo (1) al sistema.
 - b. Acceda a los menús de la aplicación (2) para configurar el sistema de sonido del vehículo.
2. Seleccione la configuración (3) donde se han instalado los altavoces en el vehículo.
3. Confirme la selección (4).
4. Una vez completada la configuración, se mostrará la pantalla de inicio del dispositivo (5).
5. Figura 18 Presione los iconos de la barra de menús para:
 - a. Menú principal (1)
 - b. Menú del ecualizador (2)

c. Menú de diagnóstico (3)

d. Control de volumen automático

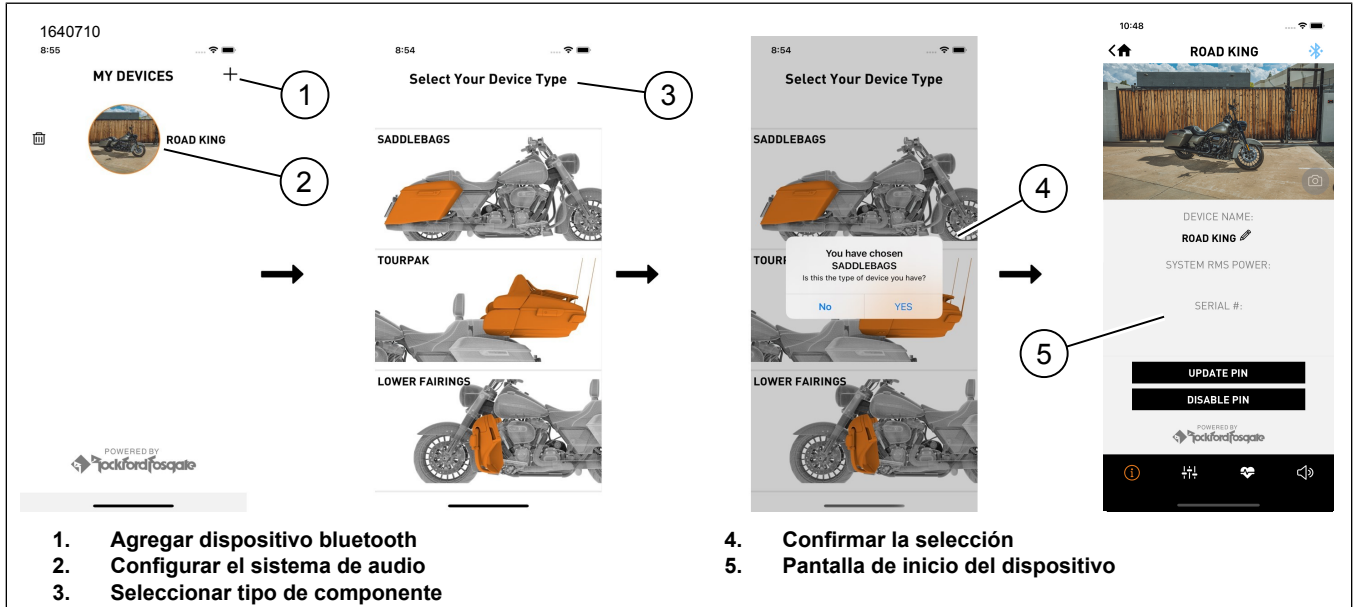

1. Agregar dispositivo bluetooth
2. Configurar el sistema de audio
3. Seleccionar tipo de componente

4. Confirmar la selección
5. Pantalla de inicio del dispositivo

Figura 17. Proceso de configuración

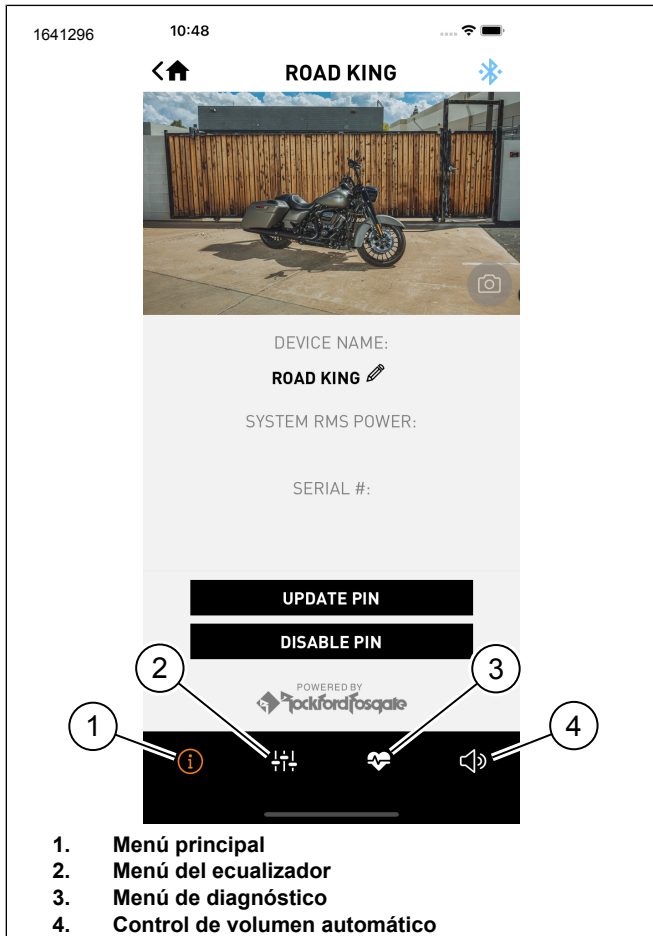

1. Menú principal
2. Menú del ecualizador
3. Menú de diagnóstico
4. Control de volumen automático

Figura 18. Barra de menú

RESTABLECIMIENTO DEL PIN DE LA APLICACIÓN DE AUDIO HARLEY-DAVIDSON

1. Con el vehículo apagado, deshabilite el Bluetooth en cualquier dispositivo cercano que estuviera conectado al sistema de audio.
2. Realice cinco ciclos de claves con al menos diez segundos entre cada ciclo de claves.
3. Habilite el Bluetooth en el dispositivo que se conectará al sistema de audio.
4. En la aplicación móvil H-D Audio, vuelva a conectarse al sistema.
5. Cree un **nuevo** PIN o deshabilite la función de PIN.

Actualización de firmware

1. Figura 19 El círculo rojo indica que hay una actualización de firmware disponible (1).
2. Breve descripción de la actualización (2).
 - a. Descargue y actualice para actualizar esta versión.
 - b. Presione la versión anterior (3) si desea esa versión.
3. Seleccione una actualización de versión (3) y continúe con la actualización (4).
 - a. Figura 18 Al presionar el icono Menú principal (1) se proporcionará más información sobre la actualización.
4. La pantalla muestra el estado de la actualización (5) que se está aplicando al amplificador.



Figura 19.