



INSTRUÇÕES

J06244

2015-06-29



MOTOR DE ALTO DESEMPENHO SE120R SCREAMIN' EAGLE PRO HIGH (BETA)

GERAL

Kit n.º

19206-16

Modelos

Para informações sobre os modelos correspondentes, veja o catálogo de peças e acessórios de varejo ou a seção de peças e acessórios do site www.harley-davidson.com (somente em inglês).

NOTA

Esse produto é apenas para uso em corridas! Remova a etiqueta de emissões e a placa de licença do veículo do chassi de fábrica.

Índice

Tabela 1. ÍNDICE

Página	Assunto
2	INSTALAÇÃO DO MOTOR SE120R
3	ESPECIFICAÇÕES DO MOTOR SE120R
3	TOLERÂNCIAS DE FABRICAÇÃO
4	LIMITES DE DESGASTE DE SERVIÇO
5	CILINDROS SE120R
6	PISTÕES SE120R
8	SUBSTITUIÇÃO/REALIZAÇÃO DE SERVIÇOS NA VARETA DE COMPRESSÃO
9	PEÇAS DE REPOSIÇÃO

Requisitos da instalação

- **Óleo sintético recomendado para motor:** Screamin' Eagle SYN3[®] 20W50 (peça N.º 99824-03/00QT).
- **Modelos Softail anos 2007 a 2011 (exceto o FXCW e o FXCWC):** A instalação do Kit do compensador de capacidade alta SE (peça N.º 40274-08A) é **necessária** para a instalação desse motor.
- Um kit de embreagem que suporte um torque mínimo de 190 N·m (140 ft·lbs). A Harley-Davidson recomenda a instalação da embreagem de pressão da Screamin' Eagle (peça N.º 37000121) e a mola do diafragma (N.º de peça 37951-98). As aplicações de Drag racing usam o kit de embreagem (peça N.º 37976-08A).
- Corpo do acelerador SE, filtro de ar e injetores de fluxo alto. Consulte o catálogo Screamin' Eagle Pro ou entre em contato com uma concessionária Harley-Davidson.
- Kit das gaxetas do escape SE (peça N.º 17048-98).

- Um resfriador de óleo é recomendado. Veja o catálogo de peças e acessórios de varejo ou a seção de peças e acessórios do site www.harley-davidson.com (somente em inglês).
- Super Tuner Screamin' Eagle Pro (SE). Consulte o catálogo Screamin' Eagle Pro ou entre em contato com um concessionário Harley-Davidson.
- Veja as seções apropriadas no manual de serviço para ver as ferramentas necessárias para instalar este kit.

▲ ATENÇÃO

A segurança do motociclista e do passageiro depende da instalação correta deste kit. Use os procedimentos apropriados do Manual de serviço. Se o procedimento não estiver dentro de suas capacidades ou se você não possuir as ferramentas corretas, deixe que uma concessionária Harley-Davidson efetue a instalação. A instalação inadequada deste kit poderá resultar em morte ou lesões graves. (00333b)

NOTA

Esta Folha de instruções faz referência às informações do Manual de serviço. Para a instalação do seu modelo/ano de motocicleta, é necessário ter um manual de serviço. Este pode ser adquirido nas concessionárias Harley-Davidson.

Conteúdo do kit

Veja:

- Figura 7 e Tabela 14,
- Figura 8 e Tabela 15,
- Figura 9 e Tabela 16,
- Figura 10 e Tabela 17,
- Figura 11 e Tabela 18,
- Figura 12 e Tabela 19,
- Figura 14 e Tabela 21,
- Figura 13 e Tabela 20,

PREPARAÇÃO

1. Coloque a motocicleta com um elevador adequado.

▲ ATENÇÃO

Ao fazer manutenção no sistema de combustível, não fume e não permita a presença de faíscas ou chama exposta nas proximidades. A gasolina é extremamente inflamável e altamente explosiva, o que poderá resultar em morte ou lesões graves. (00330a)



▲ ATENÇÃO

Para evitar a pulverização de combustível, purgue o sistema de combustível de alta pressão antes de desconectar a tubulação de suprimento. A gasolina é extremamente inflamável e altamente explosiva, o que poderá resultar em morte ou lesões graves. (00275a)

2. Veja o Manual de serviço e execute o seguinte:
 - a. Remova o assento.
 - b. Purgue e desconecte a tubulação de alimentação de combustível.

▲ ATENÇÃO

Para impedir a partida acidental do veículo, o que poderá resultar em morte ou lesões graves, remova o fusível principal antes de continuar. (00251b)

NOTA

- **COM sirene de segurança:** Com o controle remoto de segurança presente, **LIGUE** a ignição. Veja o manual de serviço. Desative o sistema de segurança. **DESLIGUE** o interruptor da ignição. Remova **IMEDIATAMENTE** o fusível principal.
- **SEM sirene de segurança:** Veja o manual de serviço. Remova o fusível principal.

TODOS os modelos:

3. Veja o Manual de serviço e execute o seguinte:
 - a. Remova o console de instrumentos (se presente) do tanque de combustível.
 - b. Remova o tanque de combustível.
4. Levante a motocicleta.

REMOÇÃO

Remoção do motor atual

1. Remova o motor do chassi. Consulte a seção MOTOR apropriada do Manual de serviço.

INSTALAÇÃO DO MOTOR SE120R

1. Antes de instalar o motor, certifique-se de que não exista nenhum detrito ou contaminação no sistema de lubrificação. O cárter do óleo deve ser lavado por uma concessionária Harley-Davidson ou técnico qualificado.
2. Remova as tampas ou bujões da passagem de óleo da interface do motor até a transmissão.
3. Consulte a seção MOTOR do Manual de serviço. Instale o motor no chassi.

4. **Modelos Softail anos 2007 a 2011 (exceto o FXCW e o FXCWC):** Instale o kit do compensador de capacidade alta Screamin' Eagle (comprado separadamente), seguindo as instruções **incluídas** no kit. Consulte o catálogo Screamin' Eagle Pro ou entre em contato com uma concessionária Harley-Davidson para ver o kit correto de compensador. **Modelos Softail anos 2012 e posteriores e todos os modelos FXCW e FXCWC:** Instale o compensador do equipamento original (original de fábrica) conforme as instruções do Manual de serviço.

CONCLUSÃO

1. Instale o tanque de combustível. Veja o manual de serviço.
2. Veja o manual de serviço. Instale o fusível principal.

▲ ATENÇÃO

Depois de instalar o assento, puxe-o para cima para certificar-se de que esteja travado na posição certa. Ao dirigir, um assento solto pode se deslocar, causando perda de controle, o que poderá resultar em morte ou lesões graves. (00070b)

3. Instale o assento. Veja o manual de serviço.

AVISO

O ECM deve ser recalibrado ao instalar este kit. A falha em recalibrar o ECM apropriadamente poderá resultar em dano severo ao motor. (00399b)

4. Faça o download da calibração do novo ECM quando estiver instalando este kit. Consulte o catálogo Screamin' Eagle Pro ou entre em contato com uma concessionária Harley-Davidson.
5. Ligue e opere o motor. Repita diversas vezes para verificar se está operando corretamente.

OPERAÇÃO

Consulte as REGRAS DE PILOTAGEM DURANTE O AMACIAMENTO no Manual do proprietário para amaciar o motor novo.

MANUTENÇÃO

1. Consulte o CRONOGRAMA DE MANUTENÇÃO no Manual do proprietário ou Manual de serviço.
2. Consulte a seção MOTOR do Manual de serviço para ver os procedimentos de serviço adequados.

ESPECIFICAÇÕES DO MOTOR SE120R

NOTA

As seções a seguir fornecem informações exclusivas não disponíveis na seção MOTOR do Manual de serviço para os motores alfa Twin Cam 96™ beta nas plataformas Softail.

Tabela 2. Motor: Screamin' Eagle Twin Cam, SE120R

Item	Especificações	
Taxa de compressão	10,5:1	
Diâmetro do cilindro	4,060 pol.	103,12 mm

Tabela 2. Motor: Screamin' Eagle Twin Cam, SE120R

Item	Especificações	
	pol.	mm
Curso do êmbolo	4,625	117,48
Cilindrada	119,75 pol. cúbicas	1962,39 cc
Sistema de lubrificação	Tanque coletor seco pressurizado com resfriador de óleo	
Velocidade máxima sustentável do motor (RPM)	6200 RPM	

TOLERÂNCIAS DE FABRICAÇÃO

Consulte as especificações da Twin-Cam 96™ no Manual de serviço para qualquer especificação não mostrada nas tabelas a seguir.

Tabela 3. Cabeçotes dos cilindros

ITEM	pol.	mm
Guia da válvula no cabeçote (apertada)	0,0020 a 0,0033	0,051 a 0,084
Admissão da sede da válvula no cabeçote (apertada)	0,004 a 0,0055	0,102 a 0,140
Escape da sede da válvula no cabeçote (apertada)	0,004 a 0,0055	0,102 a 0,140

Tabela 4. Válvulas

ITEM	pol.	mm
Ajuste na guia (admissão e escape)	0,0011 a 0,0029	0,028 a 0,074
Largura do assento	0,034 a 0,062	0,86 a 1,57
Projeção da haste no ressalto do cabeçote do cilindro	1,990 a 2,024	50,55 a 51,41

Tabela 5. Especificações das molas das válvulas

ITEM	PRESSÃO	DIMENSÃO
Fechada	79 kg (180 lb)	45,7 mm (1,800 pol.)
Aberta	196 kg (500 lb)	29,9 mm (1,177 pol.)
Comprimento livre	n/a	56,1 mm (2,210 pol.)

Tabela 6. Pistões

Pistão:	Distância mínima (pol.)
Ajuste do pistão para o cilindro (com folga)	0,0026 a 0,0036
Ajuste do pino do pistão (com folga)	0,0003 a 0,0008
Lacuna das extremidades do anel superior	0,012 a 0,020
Lacuna das extremidades do segundo anel	0,016 a 0,024
Lacuna da galeria do anel raspador de óleo	0,008 a 0,0028
Folga longitudinal do anel superior	0,0010 a 0,0022
Folga longitudinal do segundo anel	0,0010 a 0,0022
Folga longitudinal do anel raspador de óleo	0,0003 a 0,0072

Tabela 7. Especificações do excêntrico – SE266E

Admissão	Especificações
Abre	24° BTDC
Fecha	58° ABDC
Duração	262°
Levantamento máximo da válvula	16,713 mm (0.658 in)
Levantamento da válvula (@ PMS Ponto Morto Superior)	5,283 mm (0.208 in)
Escape	Especificações
Abre	69° BBDC
Fecha	17° ATDC
Duração	266°
Levantamento máximo da válvula	16,713 mm (0.658 in)
Levantamento da válvula (@ PMS Ponto Morto Superior)	4,521 mm (0.178 in)
Sincronização do excêntrico a 1,346 mm (0.053 in) do tucho em graus do virabrequim	

LIMITES DE DESGASTE DE SERVIÇO

Use os limites de desgaste como guia para a substituição de peças.

NOTA

Consulte as especificações da Twin-Cam 96 no Manual de serviço para qualquer especificação não mostrada nas tabelas a seguir

Tabela 8. Cilindros

ITEM	SUBSTITUA SE O DESGASTE ULTRAPASSAR	
	pol.	mm
Conicidade	0,002	0,051
Excentricidade	0,002	0,051
Distorção das superfícies da gaxeta ou do anel de vedação "o-ring": Parte superior	0,006	0,152
Distorção das superfícies da gaxeta ou do anel de vedação "o-ring": Base	0,004	0,102

Tabela 9. Diâmetro do cilindro

ITEM	SUBSTITUA SE O DESGASTE ULTRAPASSAR	
	pol.	mm
Padrão	4,062	103,17
0,025 mm (0,010 pol.) sobremedida	4,072	103,43

Tabela 10. Pistões

Ajuste do pistão para o cilindro (com folga)	Limite de desgaste (pol.)
Ajuste no cilindro (com folga)	0,0061
Ajuste do pino do pistão (com folga)	0,0011

Tabela 10. Pistões

Ajuste do pistão para o cilindro (com folga)	Limite de desgaste (pol.)
Lacuna das extremidades do anel superior	0,030
Lacuna das extremidades do segundo anel	0,034
Lacuna da galeria do anel raspador de óleo	0,038
Folga longitudinal do anel superior	0,0030
Folga longitudinal do segundo anel	0,0030
Folga longitudinal do anel raspador de óleo	0,0079

CILINDROS SE120R

Preparação

- Coloque a motocicleta com um elevador adequado.

⚠ ATENÇÃO

Ao fazer manutenção no sistema de combustível, não fume e não permita a presença de faíscas ou chama exposta nas proximidades. A gasolina é extremamente inflamável e altamente explosiva, o que poderá resultar em morte ou lesões graves. (00330a)

⚠ ATENÇÃO

Para evitar a pulverização de combustível, purgue o sistema de combustível de alta pressão antes de desconectar a tubulação de suprimento. A gasolina é extremamente inflamável e altamente explosiva, o que poderá resultar em morte ou lesões graves. (00275a)

- Veja o Manual de serviço e execute o seguinte:
 - Remova o assento.
 - Purgue e desconecte a tubulação de alimentação de combustível.

⚠ ATENÇÃO

Para impedir a partida acidental do veículo, o que poderá resultar em morte ou lesões graves, remova o fusível principal antes de continuar. (00251b)

NOTA

- COM sirene de segurança:** Com o controle remoto de segurança presente, **LIGUE** a ignição. Veja o manual de serviço. **Desative** o sistema de segurança. **DESLIGUE** o interruptor da ignição. Remova **IMEDIATAMENTE** o fusível principal.
- SEM sirene de segurança:** Veja o manual de serviço. Remova o fusível principal.

TODOS os modelos:

- Veja o Manual de serviço e execute o seguinte:
 - Remova o console de instrumentos (se presente) do tanque de combustível.
 - Remova o tanque de combustível.
- Levante a motocicleta.

Remoção dos componentes do motor

- Veja o manual de serviço. Remova o conjunto do filtro de ar.
- Remova o sistema de escapamento existente conforme o Manual de serviço.
- Desmonte a parte superior do motor. Veja as seções do motor no Manual de serviço.

Instale os componentes da extremidade superior do motor

NOTA

- Veja Figura 1. A gaxeta da base do cilindro de 103,1 mm (4.060 in) (1) e a gaxeta do cabeçote do cilindro (2) eliminam a necessidade de anéis de vedação "o-ring". Não use anéis de vedação "o-ring" em pinos de encaixe do cilindro ou em bicos do cilindro.
- Ao instalar a nova gaxeta da base (1), instale-a com o lado com o ressalto para baixo e o lado côncavo para cima.

- Consulte o manual de serviço. Monte o motor com a seguinte alteração:
 - Monte a parte superior do motor usando as gaxetas da base e as juntas do cabeçote fornecidas no kit. Consulte a seção MOTOR apropriada do Manual de serviço.



Figura 1. Gaxetas dos cilindros

Montagem final

- Instale o tanque de combustível. Veja o manual de serviço.
- Veja o manual de serviço. Instale o fusível principal.

⚠ ATENÇÃO

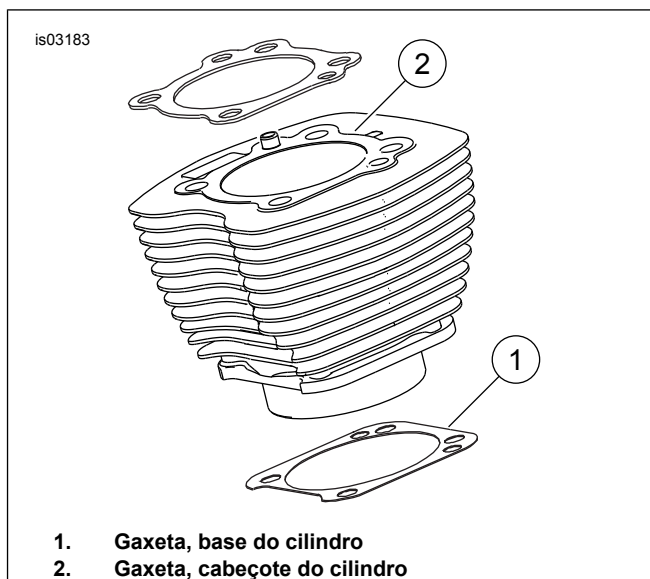
Depois de instalar o assento, puxe-o para cima para certificar-se de que esteja travado na posição certa. Ao dirigir, um assento solto pode se deslocar, causando perda de controle, o que poderá resultar em morte ou lesões graves. (00070b)

3. Instale o assento. Veja o manual de serviço.

PISTÃO SE120R

Consulte a seção MOTOR apropriada do Manual de serviço.

Instalação do pistão

⚠ ATENÇÃO

Para impedir a partida acidental do veículo, o que poderá resultar em morte ou lesões graves, desconecte os cabos da bateria (primeiro o negativo (-)) antes de continuar. (00307a)

⚠ ATENÇÃO

Desconecte o cabo negativo (-) da bateria primeiro. Se o cabo positivo (+) da bateria entrar em contato com o terra, com o cabo negativo (-) conectado, as faíscas resultantes podem causar uma explosão da bateria, o que poderá resultar em morte ou lesões graves. (00049a)

1. Veja o manual de serviço. Remova o assento. Faça a desconexão dos dois cabos da bateria, começando pelo cabo negativo. Guarde todas as ferragens de montagem do assento.

⚠ ATENÇÃO

Ao fazer manutenção no sistema de combustível, não fume e não permita a presença de faíscas ou chama exposta nas proximidades. A gasolina é extremamente inflamável e altamente explosiva, o que poderá resultar em morte ou lesões graves. (00330a)

2. Consulte MOTOR: PREPARAÇÃO DA MOTOCICLETA PARA SERVIÇO e REVISÃO GERAL DA EXTREMIDADE SUPERIOR, DESMONTAGEM das seções do Manual de serviço para obter os procedimentos de remoção do cabeçote do cilindro, do cilindro e do pistão.
3. Siga os procedimentos na seção MOTOR: SERVIÇO E REPARO DO SUBCONJUNTO, EXTREMIDADE SUPERIOR/CILINDRO/BIELA SUPERIOR do Manual de serviço para a inspeção das peças.
4. Veja MOTOR: na seção SERVIÇO E REPAROS NO SUBCONJUNTO, CILINDRO do Manual de serviço para obter as instruções de retífica e brunimento.

NOTA

- Instale o anel superior (barril) e o segundo anel (cônico Napier) com a marca "N" voltada para cima. Os trilhos dos anéis de óleo podem ser instalados com qualquer lado para cima.
- As gaxetas da base do cilindro de 103,1 mm (4.060 in) e as gaxetas do cabeçote do cilindro no kit eliminam a necessidade de anéis de vedação "o-ring" (peça N.º 11273). Não use anéis de vedação "o-ring" em pinos de encaixe do cilindro ou em bicos do cilindro.
- Ao instalar a nova gaxeta da base, instale-a com o lado com o ressalto para baixo e o lado côncavo para cima.

NOTA

A verificação do ajuste do pistão para o cilindro neste local de acordo com as Tabela 11 é para referência.



Figura 2. Medidas do pistão

5. Veja Figura 2. Meça a largura do pistão (1), 90 graus horizontalmente dos dois lados do furo do pino do pistão e 32,38 mm (1.275 in) para baixo a partir da superfície da plataforma (parte superior) do pistão (2). Veja Tabela 11 para o ajuste do pistão para o cilindro neste local.
6. Os pistões neste kit são específicos para a dianteira e traseira. Instale o pistão marcado como "FRONT" (dianteiro) no cilindro dianteiro com a seta virada para a dianteira do motor. Instale o pistão marcado como "REAR" (traseiro) no cilindro traseiro com a seta virada para a dianteira do motor.
7. Consulte MOTOR: REVISÃO GERAL DA EXTREMIDADE SUPERIOR, MONTAGEM na seção do Manual de serviço para obter os procedimentos de instalação do pistão, do cilindro e do cabeçote do cilindro.

Tabela 11. Especificações

Pistão:	Distância mínima (pol.)
Ajuste do pistão para o cilindro (com folga)	0,0026 a 0,0036
Ajuste do pino do pistão (com folga)	0,0003 a 0,0008
Lacuna das extremidades do anel superior	0,012 a 0,020
Lacuna das extremidades do segundo anel	0,016 a 0,024
Lacuna da galeria do anel raspador de óleo	0,008 a 0,0028
Folga longitudinal do anel superior	0,0010 a 0,0022
Folga longitudinal do segundo anel	0,0010 a 0,0022
Folga longitudinal do anel raspador de óleo	0,0003 a 0,0072

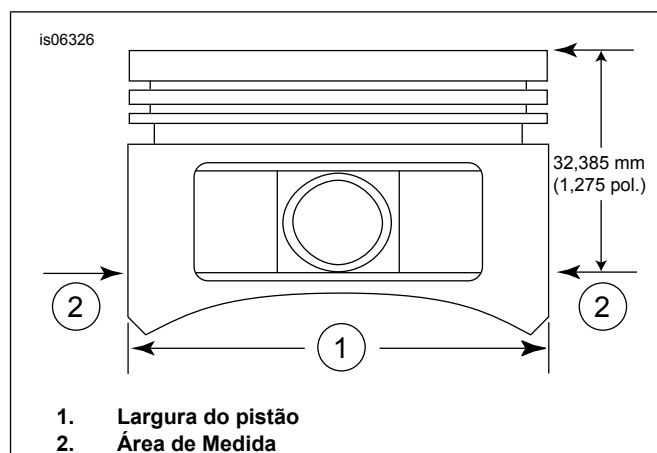
Tabela 12. Limites de desgaste de serviço

Ajuste do pistão para o cilindro (com folga)	Limite de desgaste (pol.)
Ajuste no cilindro (com folga)	0,0061
Ajuste do pino do pistão (com folga)	0,0011

Tabela 12. Limites de desgaste de serviço

Ajuste do pistão para o cilindro (com folga)	Limite de desgaste (pol.)
Lacuna das extremidades do anel superior	0,030
Lacuna das extremidades do segundo anel	0,034
Lacuna da galeria do anel raspador de óleo	0,038
Folga longitudinal do anel superior	0,0030
Folga longitudinal do segundo anel	0,0030
Folga longitudinal do anel raspador de óleo	0,0079

Instalação do anel de retenção do pino do pistão

NOTA

A folga do anel de retenção deve estar na posição para cima ou para baixo quando instalado.

1. Veja Figura 3. Introduza a extremidade aberta do anel de retenção (1) no entalhe (2) da ranhura (3) ao redor do ressalto do pino do pistão para que a folga fique na posição para cima ou para baixo quando instalado.
2. Veja Figura 4. Posicione o polegar (1) conforme exibido. Pressione firmemente até que 85% do anel de retenção (2) esteja assentado na ranhura.
3. Não risque nem danifique o pistão. Use uma chave de fenda de lâmina pequena para calçar o anel de retenção no restante da ranhura. Repita o procedimento para os anéis de retenção restantes.

NOTA

Certifique-se de que o anel de retenção do pistão fique totalmente assentado, caso contrário OCORRERÃO DANOS NO MOTOR.

4. Consulte MOTOR: na seção MONTAGEM DA MOTOCICLETA APÓS REMOÇÃO PARA SERVIÇO do Manual de serviço para obter os procedimentos de remontagem final.



Figura 3. Anel de retenção e pistão



Figura 4. Instalação do anel de retenção

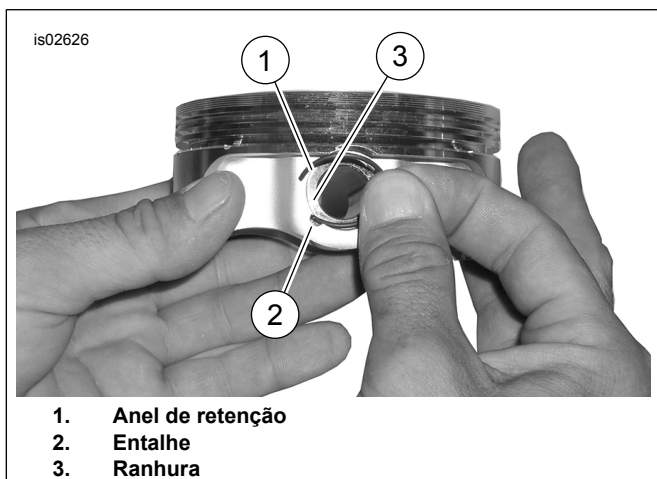

Figura 5. Montagem do pistão

Tabela 13. Montagem do pistão

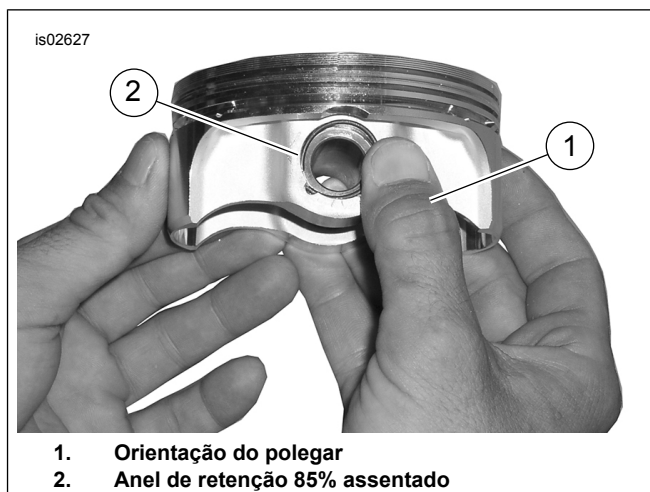
Item	Descrição (quantidade)
1	Pistão (dianteiro, padrão)
2	Pistão (traseiro, padrão)
3	• Conjunto de anéis, padrão (2)
4	• Pino do pistão (2)
5	• Anel de retenção (4)
1	Pistão (dianteiro, +0,010 pol.)
2	Pistão (traseiro, +0,010 pol.)
3	• Conjunto de anéis, +0,010 (2)
4	• Pino do pistão (2)
5	• Anel de retenção (4)

SUBSTITUIÇÃO/REALIZAÇÃO DE SERVIÇOS NA VARETA DE COMPRESSÃO

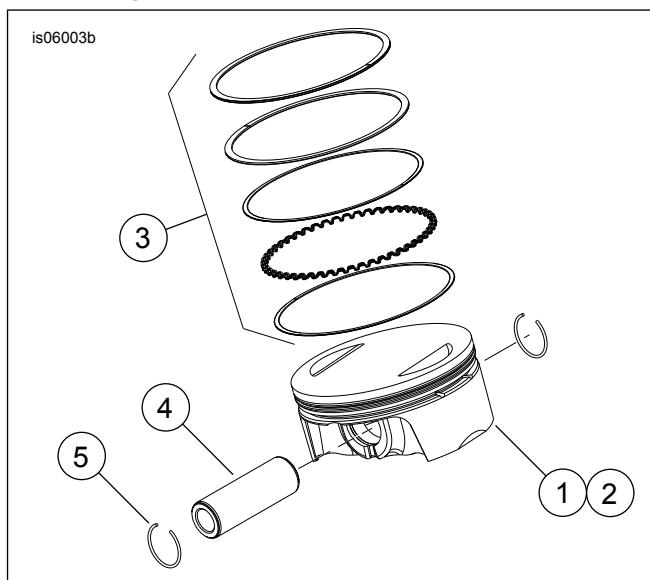
1. Consulte a seção MOTOR apropriada do Manual de serviço.

NOTA

Siga os procedimentos do Manual de serviço para a instalação e remoção das varetas de compressão. As varetas de compressão são marcadas com "INT" (admissão) e "EXH" (escape).

As varetas de compressão são direcionais. Certifique-se de que as extremidades maiores das varetas de compressão estejam instaladas nos soquetes do tucho.



Figura 6. Varetas de compressão

PEÇAS DE REPOSIÇÃO

is07076a

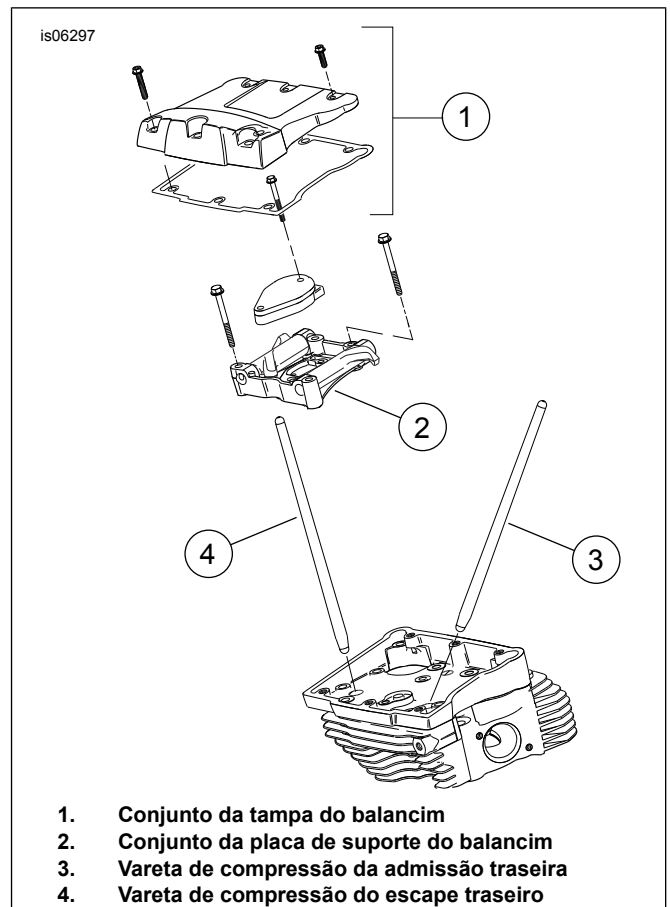

Figura 7. Montagem do motor, motor Screamin' Eagle 120R (Beta) completo

Tabela 14. Peças de reposição, motor Screamin' Eagle 120R (Beta)

Item	Descrição (quantidade)	Número da peça
1	Montagem do motor, completa	19206-16

PEÇAS DE REPOSIÇÃO

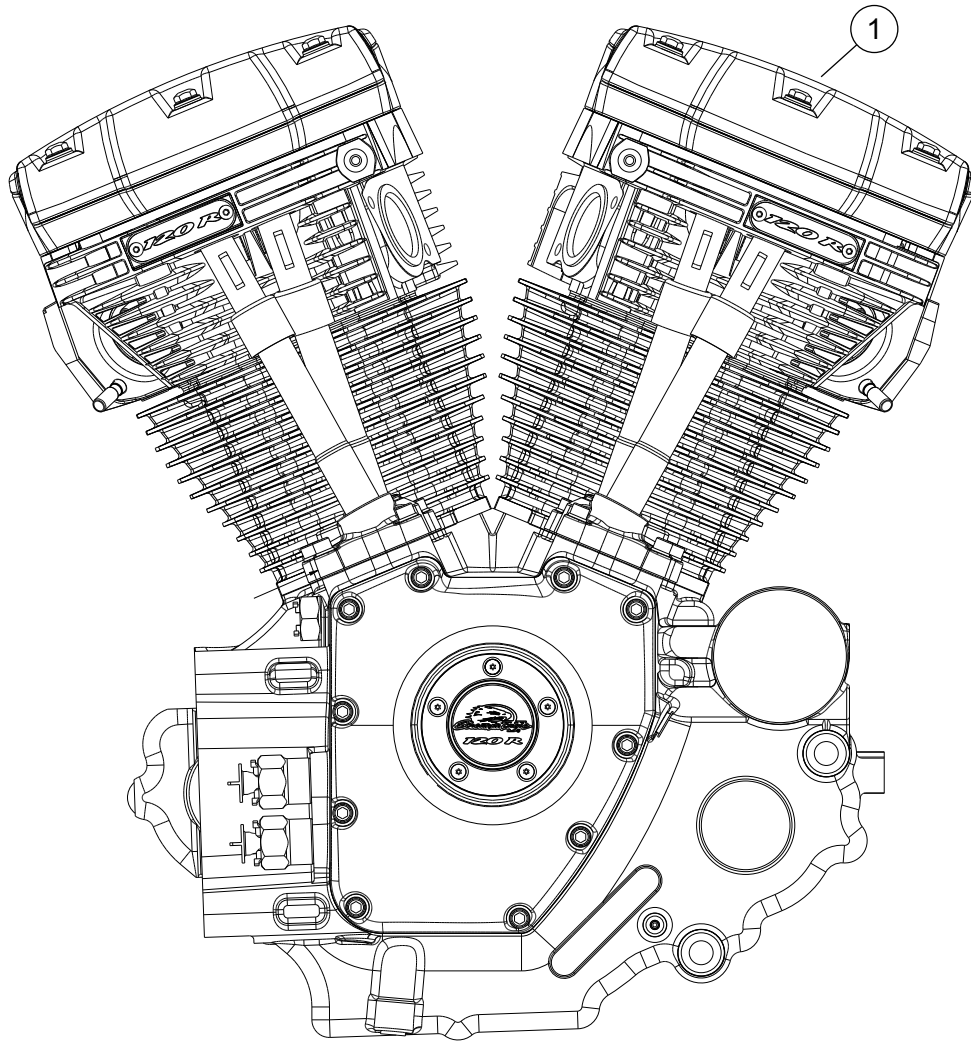

Figura 8. Cilindros do motor Screamin' Eagle Pro SE120R (Beta)

Tabela 15. Peças de reposição, cilindros do motor Screamin' Eagle Pro SE120R (Beta)

Item	Descrição (quantidade)	Número da peça
1	Kit do cilindro SE, 103,1 mm (4.060 in) (preto). Inclui cilindros dianteiros e traseiros, itens 2 a 4, parafuso hexagonal flangeado (peça No. 1105) e arruela de vedação (peça No. 1086A).	16550-04C
2	• Pino da cavilha, anel (4)	16595-99A
3	• Gaxeta, base do cilindro (2)	16736-04A
4	• Gaxeta, cabeçote do cilindro (2)	16104-04
5	Prisioneiro, cilindro (8)	16834-99A
6	Kit de gaxetas, revisão geral do motor (não mostrado). NÃO inclui gaxeta do cabeçote do cilindro, gaxeta da base ou as vedações das hastes das válvulas.	17053-99C
7	Kit de gaxetas, parte superior (não mostrado). NÃO inclui gaxeta do cabeçote do cilindro, gaxeta da base ou as vedações das hastes das válvulas.	17052-99C

PEÇAS DE REPOSIÇÃO

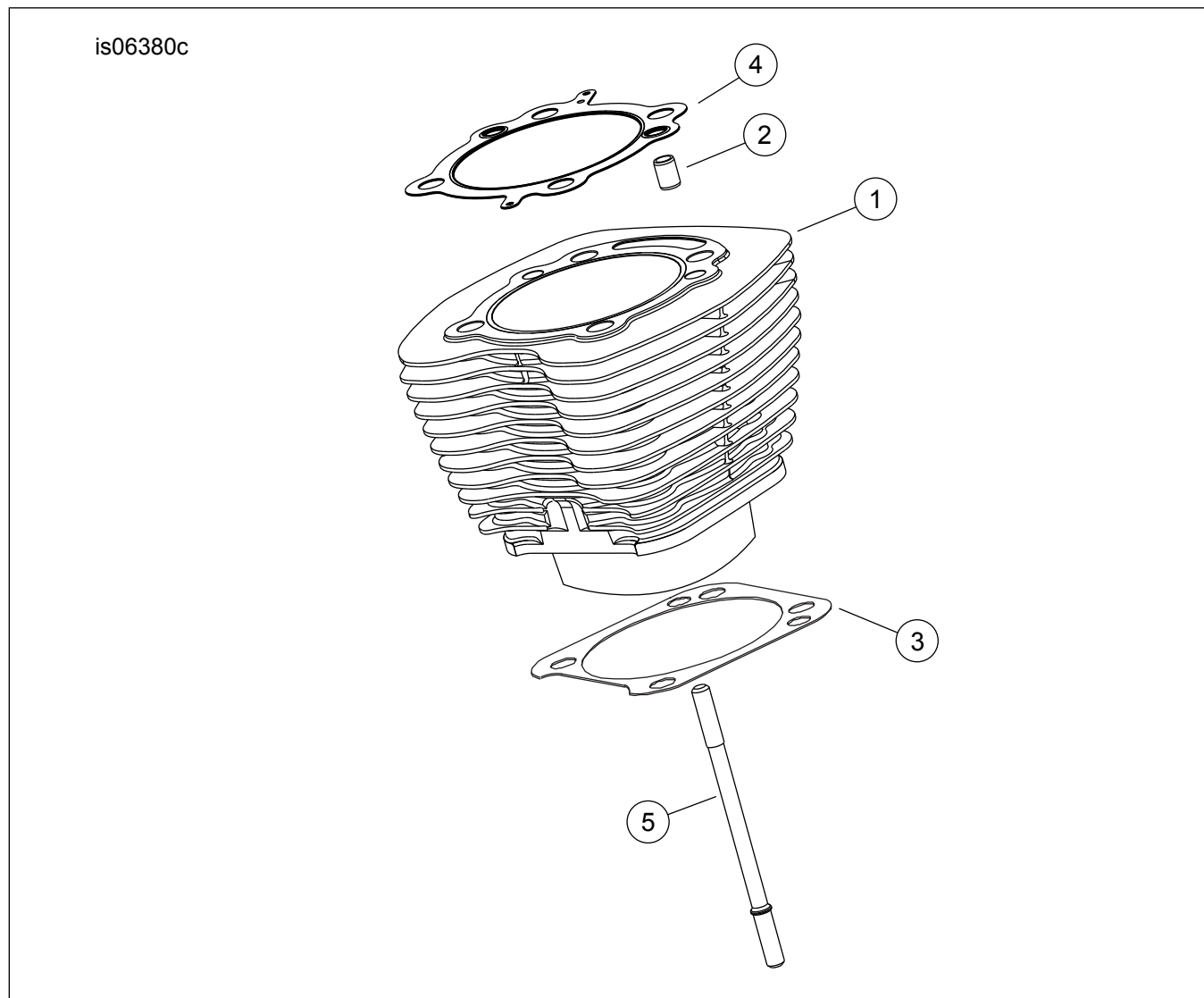

Figura 9. Cabeçotes de cilindro e válvulas do motor Screamin' Eagle Pro SE120R (Beta)

PEÇAS DE REPOSIÇÃO

Tabela 16. Peças de reposição, cabeçotes de cilindro e válvulas do motor Screamin' Eagle Pro SE120R (Beta)

Item	Descrição (quantidade)	Número da peça
1	Conjunto de cabeçote do cilindro, traseiro (inclui os itens de 2 a 13) Conjunto de cabeçote do cilindro, dianteiro (inclui os itens de 2 a 13)	17444-10 17443-10
2	• Cabeçote do cilindro (usinado, com itens 11, B, C, D e E instalados)	Não se vende separadamente
3	• Anel, mola da válvula, superior (4). Incluído com Item "A".	Não se vende separadamente
4	• Anel, mola da válvula, inferior (4). Incluído com Item "A".	Não se vende separadamente
5	• Prisioneiro, orifício de escape (4)	16715-83
6	• Válvula da admissão (2)	18190-08
7	• Válvula do escape (2)	18183-03
8	• Vedação, válvula (4)	18046-98
9	• Unidade da mola da válvula (4). Incluído com Item "A".	Não se vende separadamente
10	• Retentor, anel da válvula (8). Também incluído com Item "A".	18240-98

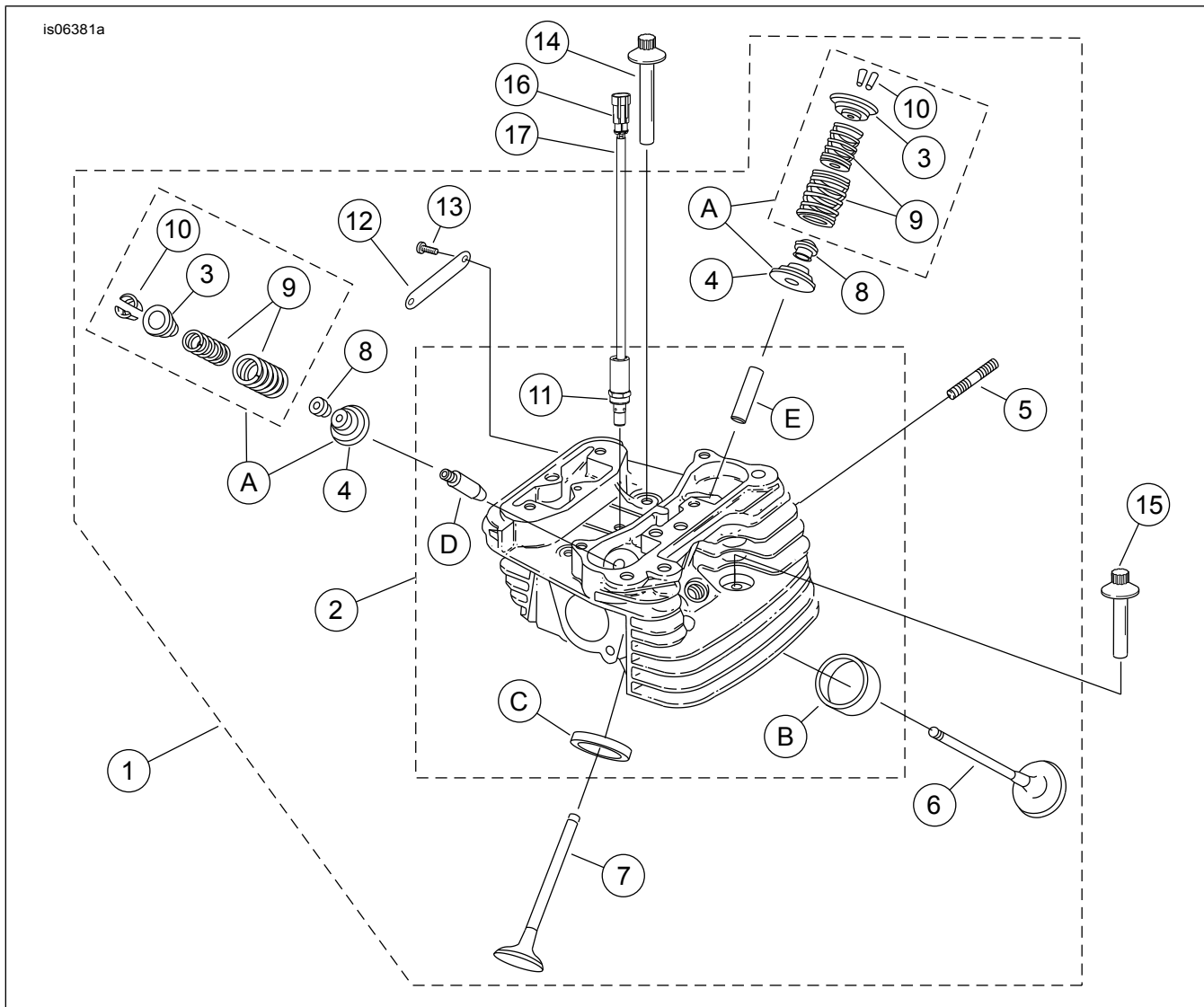
Tabela 16. Peças de reposição, cabeçotes de cilindro e válvulas do motor Screamin' Eagle Pro SE120R (Beta)

Item	Descrição (quantidade)	Número da peça
11	• Solenoide, liberação automática de compressão (ACR) (2)	28861-07A
12	• Emblema, "120R" (2)	17136-10
13	• Parafuso, cabeça abaulada, TORX (4)	25800017
14	Parafuso, rosca interna, 81 mm (3 3/16 in) de comprimento (4)	16478-85A
15	Parafuso, rosca interna, 47,6 mm (1 7/8 in) de comprimento (4)	16480-92A
16	Conector macho, 2 pinos	72009-05
17	Vedação dos fios, 16-20 AWG (4)	72011-05
18	Vela de ignição, Screamin' Eagle (2) (não mostrada)	32186-10
Kits de reposição:		
A	Kit da mola da válvula, Screamin' Eagle	18281-02A
As peças Screamin' Eagle a seguir são disponíveis separadamente:		
B	Assento, válvula de admissão	18191-08
C	Assento, válvula de escape	18048-98A
D	Guia da válvula, admissão (para serviço)	
	• (+ 0,003 pol.)	18158-05
	• (+ 0,002 pol.)	18156-05
	• (+ 0,001 pol.)	18154-05
E	Guia da válvula, escape (para serviço)	
	• (+ 0,003 pol.)	18157-05
	• (+ 0,002 pol.)	18155-05
	• (+ 0,001 pol.)	18153-05

PEÇAS DE REPOSIÇÃO

is06384c



Figura 10. Balancins e varetas de compressão do motor SE120R Screamin' Eagle Pro (Beta)

PEÇAS DE REPOSIÇÃO

Tabela 17. Peças de reposição, balancins e varetas de compressão do motor SE120R Screamin' Eagle Pro (Beta)

Item	Descrição (quantidade)	Número da peça
1	Parafusos, parafuso hexagonal flangeado, 5/16-18 x 63,5 mm (2.5 in), Grau 8 com trava-rosca (8)	1039
2	Parafuso, parafuso hexagonal flangeado interno/externo, 5/16-18 x 25,4 mm (1.0 in), com trava-rosca (6)	3692A
3	Parafuso, parafuso hexagonal flangeado interno/externo, 5/16-18 x 44,4 mm (1.75 in), com trava-rosca (10)	3693A
4	Parafuso, parafuso hexagonal flangeado SEMS, 5/16-18 x 31,8 mm (1.25 in), com trava-rosca (8)	3736B
5	Parafuso, parafuso hexagonal flangeado, 1/4-20 x 42,9 mm (1.69 in), Grau 8, com trava-rosca, (4)	4400
6	Parafuso, Allen hexagonal, arruela tratada por calor, 1/4-20 x 25,4 mm (1.0 in), trava-rosca (6)	4741A
7	Arruela, 0,79 mm (0.031 in) de espessura (4)	6762B
8*	Anel de vedação "o-ring", tampa da vareta de compressão, 17 mm (0.674 in) ID, marrom (4)	11132A
9*	Anel de vedação "o-ring", tampa da vareta de compressão, 22 mm (0.862 in) ID, marrom (4)	11145A
10*	Anel de vedação "o-ring", 15,5 mm (0.612 in) ID, preto (2)	11270
11*	Anel de vedação "o-ring", 17 mm (0.671 in) ID, amarelo (4)	11293
12	Gaxeta, caixa do balancim (2)	16719-99B
13	Kit de gaxetas, manutenção do excêntrico (contém itens marcados "**")	17045-99D
14	Balancim (admissão dianteira, escape traseiro) com buchas (2)	17360-83A
15	Balancim (admissão traseira, escape dianteiro) com buchas (2)	17375-83A
16*	Gaxeta, tampa do balancim (2)	17386-99A
17	Bucha, braço do balancim (8)	17428-57
18	Tampa do balancim, (cromada) (2)	17572-99
19	Caixa do balancim, (cromada) (2)	17578-10
20	Tampa do tucho de válvula, dianteira (cromada) Tampa do tucho de válvula, traseira (cromada)	17964-99 17966-99
21	Suporte, balancim (2)	17594-99
22*	Conjunto do respiro (2). Inclui os itens 5 e 33.	17025-03A
23	Eixo, balancim (4)	17611-83
24	Kit de vareta de compressão com ajuste perfeito (+0,030 pol.)	18401-03
25	Tampa, vareta de compressão, inferior (4)	17939-99
26	Capa, tampa da mola (4)	17945-36B
27	Mola, tampa da vareta de compressão (4)	17947-36
28	Tampa, vareta de compressão superior (4)	17948-99
29	Fixador, tampa da mola (4)	17968-99
30	Pino, antirrotação (2)	18535-99
31	Kit de tuchos de alta capacidade Screamin' Eagle (inclui 4)	18572-13
32	Gaxeta, tampa do tucho (2)	18635-99B
33	Montagem do defletor, respiro, com válvula de respiro e filtro (2)	26500002

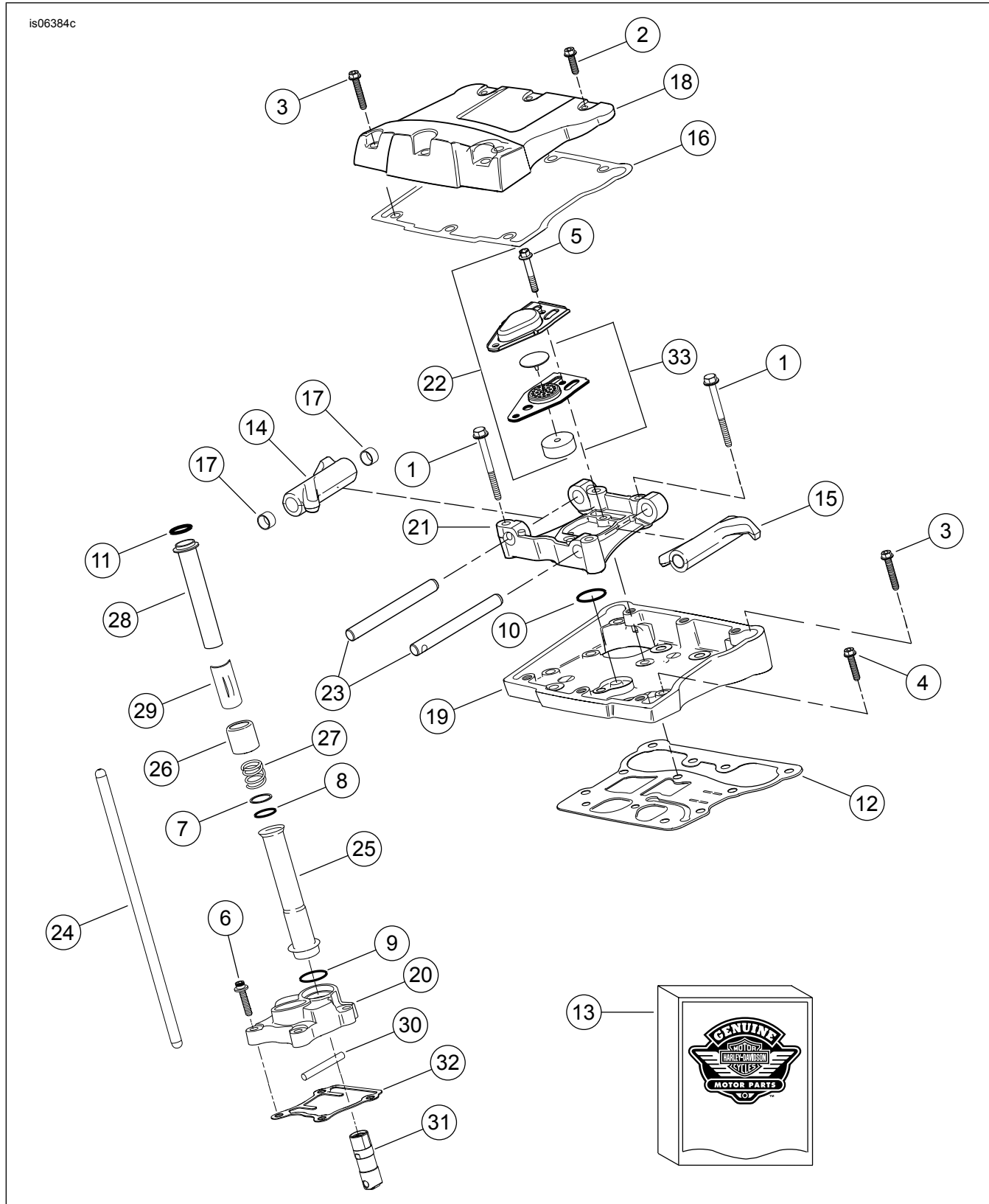
PEÇAS DE REPOSIÇÃO



Figura 11. Pistões e volante do motor SE120R Screamin' Eagle Pro (Beta)

Tabela 18. Peças de reposição, pistões e volante do motor SE120R Screamin' Eagle Pro (Beta)

Item	Descrição (quantidade)	Número da peça
1	Anel de retenção	11177A
2	Conjunto de anéis do pistão, padrão (2)	22526-10
	Conjunto de anéis do pistão, 0,254 mm (0.010 in) acima do tamanho (2)	22529-10
3	Kit de pistão, dianteiro e traseiro, com kits de anel, pino do pistão e anéis de aperto, padrão	22574-10
	Kit de pistão, dianteiro e traseiro, com kits de anel, pino do pistão e anéis de aperto, 0,254 mm (0.010 in) acima do tamanho	22576-10
4	Anel de aperto, pino do pistão (4)	22097-99
5	Pino do pistão (2)	22310-10
6	Kit do conjunto do volante (curso de 4 a 5/8 pol.)	24100004A

PEÇAS DE REPOSIÇÃO

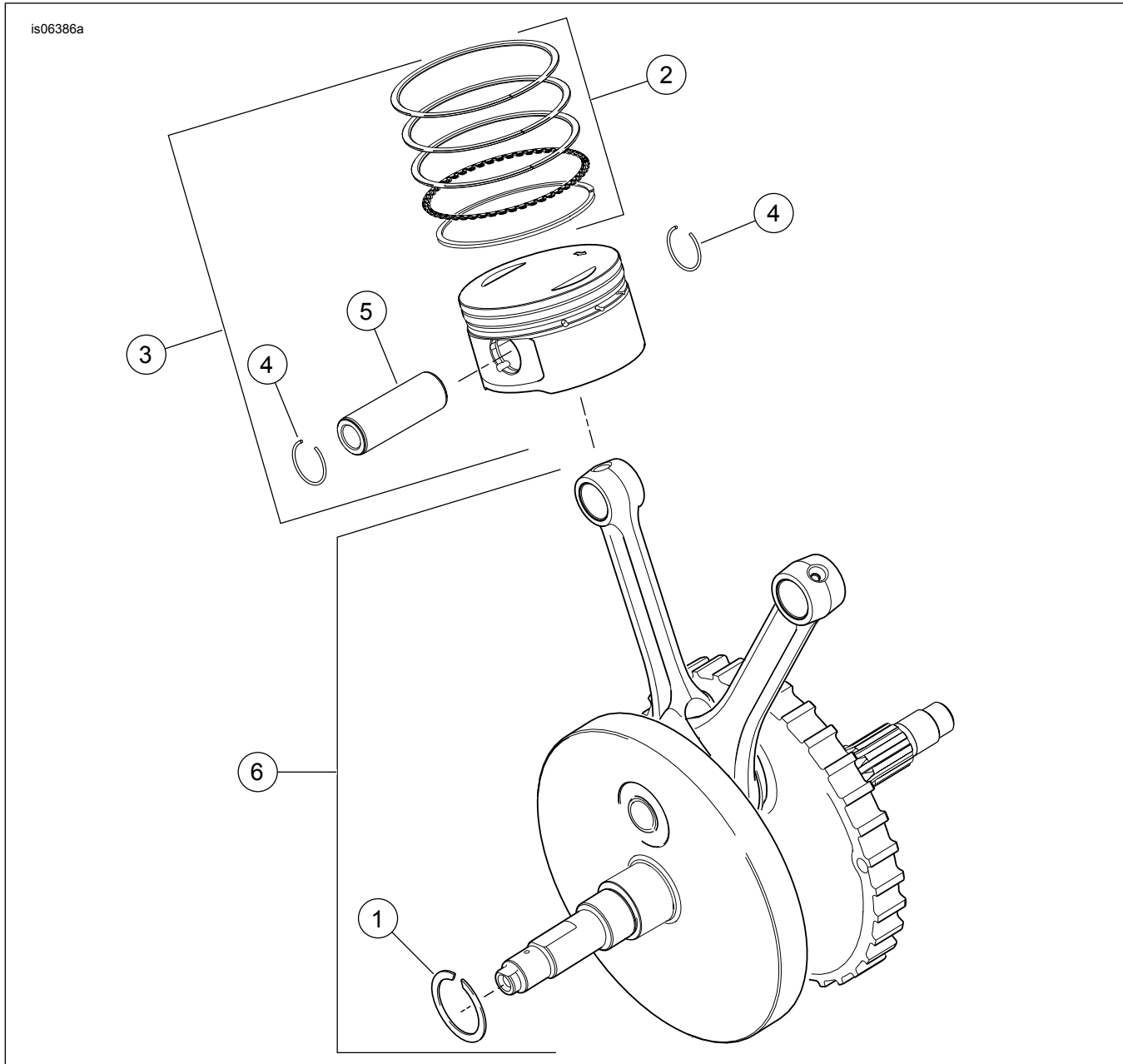

Figura 12. Carcaça do motor SE120R Screamin' Eagle Pro (Beta), filtro de óleo do motor e ventoinha

Tabela 19. Peças de reposição, carcaça do motor SE120R Screamin' Eagle Pro (Beta), filtro de óleo do motor e ventoinha

Item	Descrição (quantidade)	Número da peça
1	Tampão (3)	765
2	Parafuso, hexagonal flangeado, 5/16-18 x 76 mm (3.0 in) de comprimento (11)	895
3	Parafuso, centro superior da carcaça	1105
4	Arruela de vedação	1086A
5	Arruela, 32 mm (1.2 in) ID, 46 mm (1.8 in) OD, 3,2 mm (0.12 in) de espessura (2)	8972
6	Kit de rolamento de agulhas, comando de válvulas (2) (cada kit inclui dois conjuntos do rolamento)	24018-10
7	Anel de vedação "o-ring" (2)	10930
8	Retentor de óleo	12068
9	Pino da cavilha, 14,158 mm (0.557 in) D x 19 mm (0.75 in) de comprimento (2)	16574-99A
10	Pino da cavilha, 9,525 mm (0.375 in) D x 10,16 mm (0.40 in) de comprimento (2)	16589-99A
11	Pino da cavilha, 11,074 mm (0.436 in) D x 15,5 mm (0.61 in) de comprimento (4)	16595-99A
12	Injetor de refrigeração do pistão (2) (inclui Item 7)	22315-06A
13	Kit do rolamento, lado esquerdo [inclui item 5 e 18, um rolamento (17) e a pista interna do rolamento]	24004-03B
14	Espaçador, eixo da roda dentada	24009-06
15	Conjunto da carcaça, (preta) com rolamentos, injetores de refrigeração e parafusos	24400001A
16	Espaçador (4)	24603-00
17	Rolamento, principal (2)	24605-07
18	Anel de retenção	35114-02
19	Adaptador, filtro de óleo	26352-95A
20	Filtro de óleo (cromado)	63798-99A
21	Parafuso, cabeça TORX®, 8-32 x 9,5 mm (0.375 in) de comprimento (4)	68042-99
22	Parafuso, retenção do rolamento, cabeça abaulada TORX®, 1/4-20 x 11,1 mm (0.44 in) de comprimento (2)	703B

PEÇAS DE REPOSIÇÃO

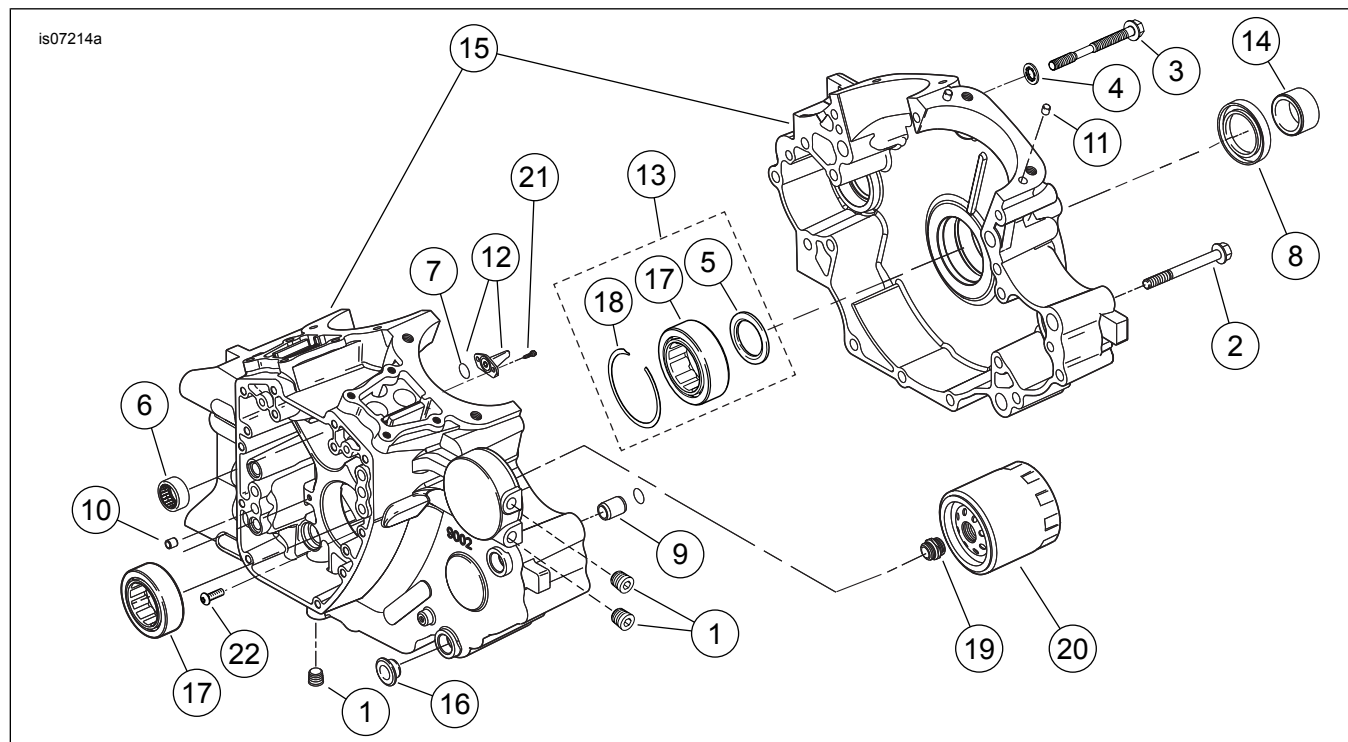
is07218a



Figura 13. Peças de reposição: Balanceador do motor SE120R Screamin' Eagle Pro (Beta)

PEÇAS DE REPOSIÇÃO

Tabela 20. Peças de reposição, balanceador do motor SE120R Screamin' Eagle Pro (Beta)

Item	Descrição (quantidade)	Número da peça
1	Kit do eixo balanceador (2). Inclui itens 2 a 3	14789-07
2	• Rolamento	8992A
3	• Rolamento, carcaça	8959
4	Anel de retenção, rolamento do eixo balanceador (2)	35240-07
5	Parafuso (2)	703B
6	Bucha, cavilha (2)	16583-00A
7	Conjunto do suporte, guia da corrente. Inclui o item 8	14728-07
8	• Kit de montagem do pistão, tensionador da corrente (2)	14764-00
9	Parafuso (6)	956
10	Vedação, óleo de interconexão	45359-00
11	Kit de acionamento da corrente Inclui itens 12 a 13.	14762-00

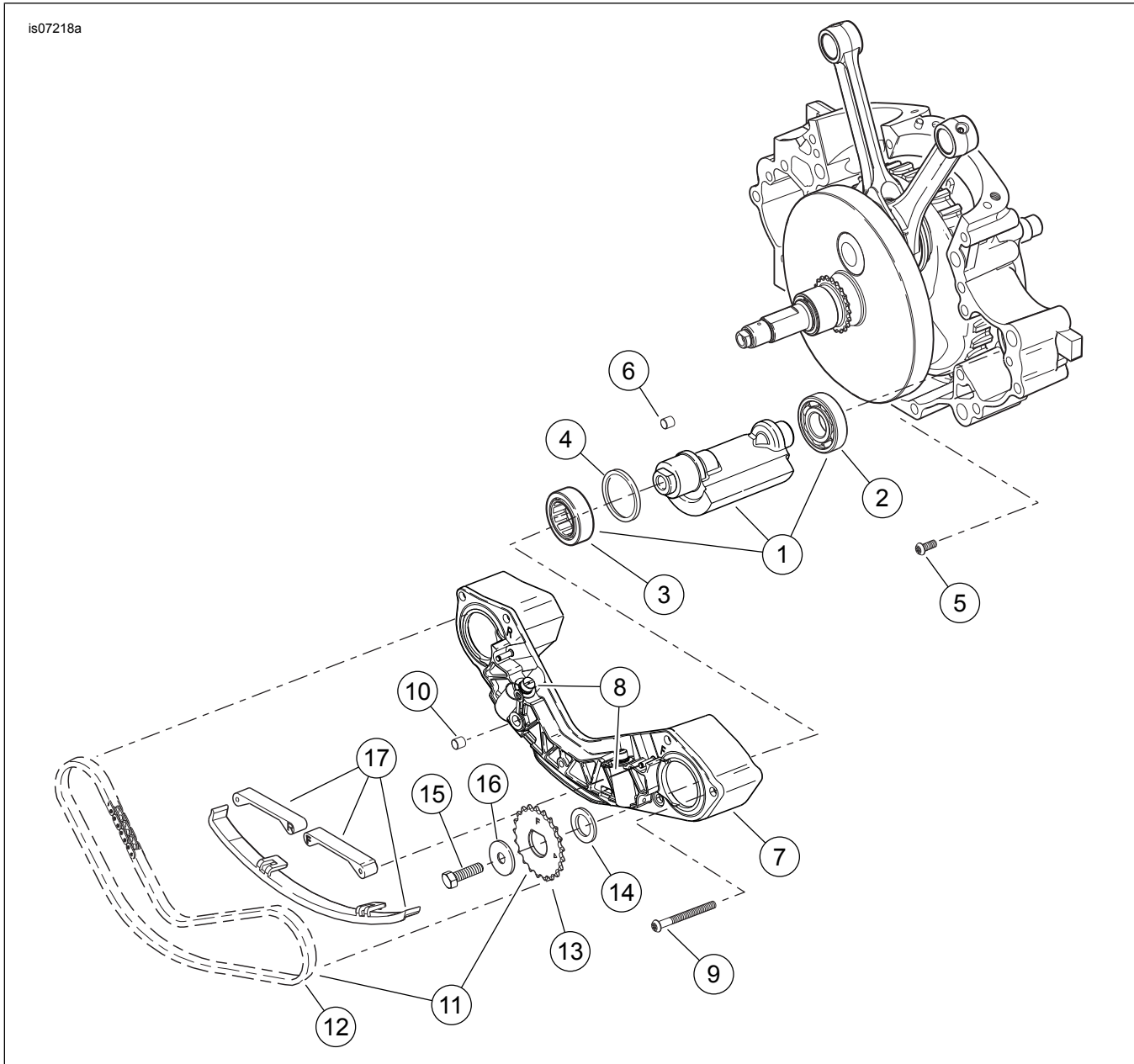
Tabela 20. Peças de reposição, balanceador do motor SE120R Screamin' Eagle Pro (Beta)

Item	Descrição (quantidade)	Número da peça
12	• Corrente, acionamento do balanceador (conjunto da corrente de sincronização)	14769-00
13	• Roda dentada, eixo balanceador, dianteiro (mostrado, marcado com "F") • Roda dentada, eixo balanceador, traseiro (não mostrado, marcado com "R")	Não se vende separadamente Não se vende separadamente
14	Espaçador, 0,99 mm (0.039 in) de espessura. Atrás da roda dentada dianteira .	14784-07
15	Parafuso, eixo balanceador (2)	3110
16	Arruela, parafuso do eixo balanceador (2)	6456
17	Kit guia, tensionador da corrente; inclui guias inferior, dianteira e traseira	14762-00

PEÇAS DE REPOSIÇÃO

is06389b



Figura 14. Comandos de válvulas e tampa dos comandos de válvulas do motor SE120R Screamin' Eagle Pro (Beta)

PEÇAS DE REPOSIÇÃO

Tabela 21. Peças de reposição, comandos de válvulas e tampa dos comandos de válvulas do motor SE120R Screamin' Eagle Pro (Beta)

Item	Descrição (quantidade)	Número da peça
1	Conjunto da placa de suporte do excêntrico (inclui itens 2 a 5)	25400019
2	• Pino cilíndrico	601
3	• Tampão rosqueado (12)	Não se vende separadamente
4	• Mola, válvula de segurança	26210-99
5	• Válvula de descarga, bomba de óleo	26400-82B
6	Tensor da corrente, comando do excêntrico primário	39968-06
7	Parafuso, tensionador da corrente primária do excêntrico (2)	942
8	Kit da corrente do comando de válvulas e parafuso (inclui itens 9 a 13)	25585-06
9	• Roda dentada, comando do excêntrico, 34 dentes	25728-06
10	• Roda dentada, comando do excêntrico (no virabrequim), 17 T	25673-06
11	• Kit de retenção da roda dentada do acionamento do excêntrico	25566-06
12	• --- Arruela, 9,5 mm (0.38 in) ID x 28,6 mm (1.13 in) OD x 5,6 mm (0.22 in) de espessura	6294
13	• Corrente do comando excêntrico primário	25675-06
14	Bucha, virabrequim	Não se vende separadamente
15	Espaçador, alinhamento da roda dentada do comando do excêntrico, 2,54 mm (0.100 in) de espessura	25729-06
16	Espaçador, alinhamento da roda dentada do comando do excêntrico, 2,54 mm (0.100 in) de espessura (use conforme necessário) Espaçador, alinhamento da roda dentada do comando do excêntrico, 2,79 mm (0.110 in) de espessura (use conforme necessário) Espaçador, alinhamento da roda dentada do comando do excêntrico, 3,05 mm (0.120 in) de espessura (use conforme necessário) Espaçador, alinhamento da roda dentada do comando do excêntrico, 3,3 mm (0.130 in) de espessura (use conforme necessário) Espaçador, alinhamento da roda dentada do comando do excêntrico, 3,56 mm (0.140 in) de espessura (use conforme necessário) Espaçador, alinhamento da roda dentada do comando do excêntrico, 3,81 mm (0.150 in) de espessura (use conforme necessário)	25729-06 25731-06 25734-06 25736-06 25737-06 25738-06
17	Anel de retenção	11461
18	Tensor da corrente, comando do excêntrico secundário	39969-06
19	Parafuso, tensionador do excêntrico secundário (2) Parafuso, tampa do excêntrico (10) 1/4-20 x 31,8 mm (1.25 in) de comprimento, Classe 8, recartilhado, com trava-rosca	4740A 4740A
20	Parafuso, Allen, 1/4-20 x 25,4 mm (1.0 in) de comprimento, com trava-rosca (10)	4741A
21	Kit do comando de válvulas, SE266E (inclui itens 22 a 23)	25494-10
22	• Comando de válvulas, dianteiro, SE266E	Não se vende separadamente
23	• Comando de válvulas, traseiro, SE266E	Não se vende separadamente
24	Kit do rolamento de agulhas, comando de válvulas (inclui dois do Item 25)	24018-10
25	• Rolamento, agulha, complemento completo (2)	Não se vende separadamente
26	Corrente, comando do excêntrico secundário	25683-06
27	Conjunto da bomba de óleo (inclui itens 28 a 31)	62400001
28	• Conjunto gerotor, aspiração	Não se vende separadamente
29	• Conjunto gerotor, pressão	Não se vende separadamente
30	• Separador, gerotor (2)	Não se vende separadamente
31	• Mola, separador	40323-00
32	Kit de gaxetas, manutenção do excêntrico (contém item 33 e itens marcados "" na Tabela 16)	17045-99D
33	• Anel de vedação "o-ring", 17 mm (0.671 in) ID, amarelo	11293
34	Anel de vedação "o-ring", 9,2 mm (0.362 in) ID, marrom (2)	11301

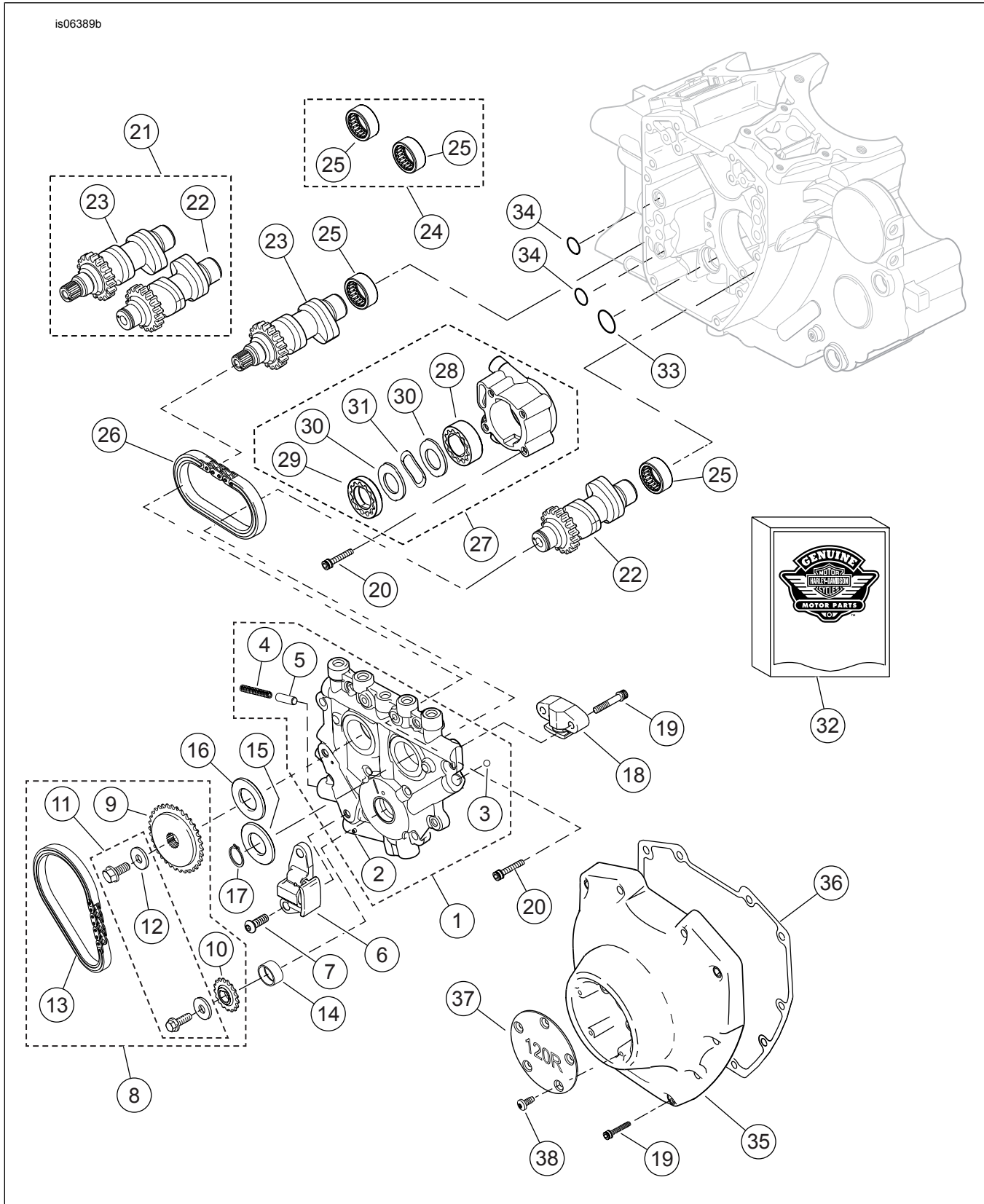
Tabela 21. Peças de reposição, comandos de válvulas e tampa dos comandos de válvulas do motor SE120R Screamin' Eagle Pro (Beta)

Item	Descrição (quantidade)	Número da peça
35	Tampa do excêntrico, (cromada)	25369-01B
36	Gaxeta, tampa do excêntrico	25244-99A
37	Tampa, timer, "120R"	25495-10
38	Parafuso, cabeça TORX, 8-32 x 9,5 mm (0.38 in) de comprimento (5)	68042-99