



INSTRUCTIONS

J05614

2015-12-04



MANUEL DU PROPRIÉTAIRE, MOTEUR COMPLET SE120ST SCREAMIN' EAGLE

GÉNÉRALITÉS

Numéro de kit

19221-15

Modèles

Pour obtenir des informations sur la configuration des modèles, consulter le catalogue P&A de vente au détail ou la section Parts and Accessories (Pièces et accessoires) sur le site www.harley-davidson.com (en anglais uniquement).

REMARQUE

- Les moteurs de rechange doivent être équipés des pièces et systèmes de contrôle d'émissions propres au modèle de véhicule et à l'année de fabrication afin de répondre à la réglementation en matière d'émissions. Le non-respect de cette obligation constitue une falsification aux yeux des réglementations EPA des États-Unis et peut entraîner des amendes et pénalités substantielles.
- L'utilisation est légale sur la voie publique uniquement si le composant est monté sur les modèles spécifiés. La loi interdit son utilisation sur la voie publique lorsqu'il est monté sur des modèles autres que ceux spécifiés. Ne satisfait pas aux conditions requises pour bénéficier de la garantie pièces et accessoires de 24 mois. Ce moteur comprend une garantie d'un an lorsqu'il est installé sur des modèles appropriés, selon la spécification figurant dans le document d'étalonnage conforme au module de contrôle électronique disponible au téléchargement. Contacter un concessionnaire Harley-Davidson pour plus d'informations sur les conditions de garantie.
- **Pour les modèles 2016** : Une nouvelle étiquette d'information de produit (**EO : M-005-0220**) est requise. Localiser l'étiquette VIN sur le tube de cadre en dessous du guidon. Placer la nouvelle étiquette d'information de produit en dessous de l'étiquette VIN sur le tube de cadre du véhicule. L'étiquette des émissions partielles avec **Gamme de moteur : GHDXC1.96AEG** incluse dans ce kit doit impérativement être installée sur les modèles **2016**, conformément à la réglementation relative aux émissions. Localiser l'étiquette des émissions sur le tube de cadre en dessous du guidon. Installer l'étiquette partielle du kit sur la **partie supérieure** de l'étiquette sur le véhicule.
- **Pour les modèles 2015** : Une nouvelle étiquette d'information de produit (**EO : M-005-0208**) est requise. Localiser l'étiquette VIN sur le tube de cadre en dessous du guidon. Placer la nouvelle étiquette d'information de produit en dessous de l'étiquette VIN sur le tube de cadre du véhicule. L'étiquette des émissions partielles avec **Gamme de moteur : FHDXC1.96AEG** incluse dans ce kit doit impérativement être installée sur les modèles **2015**, conformément à la réglementation relative aux émissions. Localiser l'étiquette des émissions sur le tube de cadre en dessous du guidon. Installer l'étiquette partielle du kit sur la **partie supérieure** de l'étiquette sur le véhicule.
- **Pour les modèles de 2010 à 2014** : Une nouvelle étiquette d'information de produit (**EO : D-338-81**) est requise. Localiser l'étiquette VIN sur le tube de cadre en dessous du guidon. Placer la nouvelle étiquette d'information de produit en dessous de l'étiquette VIN sur le tube de cadre du véhicule.

Déclaration de garantie

Consulter le manuel du propriétaire du véhicule pour plus d'informations sur la garantie des émissions.

Consulter un concessionnaire Harley-Davidson pour obtenir une copie de la garantie limitée applicable au moteur complet Street Performance Harley-Davidson : 12 mois/kilométrage illimité.

Table des matières

Tableau 1. SOMMAIRE

Page	Objet
2	PRÉPARATION
2	DÉPOSE DU MOTEUR ACTUEL
2	INSTALLATION DU MOTEUR SE120ST
3	SPÉCIFICATION DU MOTEUR SE120ST
3	TOLÉRANCES DE FABRICATION
4	COTES DE LIMITE D'USURE
4	CYLINDRES SE120ST
5	PISTONS SE120ST
8	PIÈCES DE RECHANGE

Conditions requises pour la pose

- **Huile moteur synthétique recommandée** : Screamin' Eagle SYN3[®] 20W50 (no de pièce 99824-03/00QT).
- **Modèles Touring 2010** : L'installation du kit de compensateur de haute capacité SE (no de pièce 40100061) est **requis** pour installer ce moteur.
- **Modèles Touring de 2011 à 2013** : L'installation du kit de compensateur de haute capacité SE (no de pièce 42200064A) est requise pour installer ce moteur.

- Un kit d'embrayage qui permet un couple minimum de 189,8 N·m (140 ft-lbs) est requis. Harley-Davidson recommande d'installer l'embrayage à pression (no de pièce 37000121) et le ressort à diaphragme (no de pièce 37951-98) Screamin' Eagle.
- Un kit de joints d'échappement Screamin' Eagle (no de pièce 17048-98) est nécessaire.
- Un refroidisseur d'huile est recommandé. Voir le catalogue P&A de vente au détail ou la section Pièces et accessoires de www.harley-davidson.com.
- Un téléchargement à l'aide de Digital Technician. Contacter un concessionnaire Harley-Davidson.
- Consulter le manuel d'entretien pour connaître les outils spéciaux requis pour la pose de ce kit.

▲ AVERTISSEMENT

La sécurité du conducteur et du passager dépend de la pose correcte de ce kit. Suivre les procédures du manuel d'entretien approprié. Si l'opérateur ne possède pas les compétences requises ou les outils appropriés pour effectuer la procédure, la pose doit être confiée à un concessionnaire Harley-Davidson. Une pose incorrecte de ce kit risque de causer la mort ou des blessures graves. (00333b)

REMARQUE

Cette fiche d'instructions renvoie aux informations contenues dans le manuel d'entretien. Il est nécessaire d'utiliser un manuel d'entretien correspondant au modèle et à l'année de la moto pour cette pose. Celui-ci est disponible auprès d'un concessionnaire Harley-Davidson.

Contenu du kit

Voir :

- Figure 5 et Tableau 13,
- Figure 6 et Tableau 14,
- Figure 7 et Tableau 15,
- Figure 8 et Tableau 16,
- Figure 9 et Tableau 17,
- Figure 10 et Tableau 18,
- Figure 11 et Tableau 19.

PRÉPARATION

1. Soulever la moto au moyen d'un dispositif de levage approprié.

▲ AVERTISSEMENT

Lors d'opérations d'entretien sur le circuit de carburant, ne pas fumer ni laisser de flammes nues ou d'étincelles à proximité. L'essence est un produit extrêmement inflammable et hautement explosif, qui peut entraîner la mort ou des blessures graves. (00330a)

▲ AVERTISSEMENT

Pour éviter les projections de carburant, purger le carburant à haute pression dans le système avant de déconnecter la conduite d'alimentation. L'essence est un produit extrêmement inflammable et hautement explosif, qui peut entraîner la mort ou des blessures graves. (00275a)

2. Se reporter au manuel d'entretien et procéder comme suit :
 - a. Déposer la selle.
 - b. Purger et débrancher la conduite d'alimentation en carburant.

▲ AVERTISSEMENT

Pour éviter tout démarrage accidentel de la moto, risquant d'entraîner la mort ou des blessures graves, déposer le fusible principal avant de poursuivre. (00251b)

REMARQUE

- **Avec sirène de sécurité** : en présence du porte-clés de sécurité, mettre l'interrupteur d'allumage en position **MARCHE (ON)**. Consulter le manuel d'entretien. Désactiver le système de sécurité. Retirer **IMMÉDIATEMENT** le fusible principal.
- **SANS sirène de sécurité** : Voir le manuel d'entretien. Déposer le fusible principal.

TOUS les modèles :

3. Se reporter au manuel d'entretien et procéder comme suit :
 - a. Déposer la console d'instruments (le cas échéant) du réservoir de carburant.
 - b. Déposer le réservoir de carburant.
4. Soulever la moto.

DÉPOSE

Dépose du moteur actuel

1. Déposer le moteur du châssis. Se reporter à la section **MOTEUR** dans le manuel d'entretien.

INSTALLATION DU MOTEUR SE120ST

1. Avant d'installer le moteur, s'assurer qu'il n'y a pas de débris ou de produits de contamination dans le système d'alimentation d'huile. Un concessionnaire Harley-Davidson ou un technicien qualifié doit rincer le carter d'huile.
2. Déposer les capuchons/bouchons de passage d'huile à l'interface moteur/boîte de vitesse.
3. Voir la section **MOTEUR** dans le manuel d'entretien. Poser le moteur dans le châssis.
4. **Modèles Touring 2010** : Installer le kit de compensateur de haute capacité Screamin' Eagle (no de pièce 40100061, acheté séparément), en suivant les instructions incluses dans ce kit. **Modèles Touring de 2011 à 2013** : Installer le kit de compensateur de haute capacité Screamin' Eagle (no de pièce 42200064A, acheté séparément), en suivant les instructions incluses dans ce kit.
5. Installer le corps du papillon et les injecteurs à débit élevé en suivant les instructions incluses dans ce kit.

FIN DE LA PROCÉDURE

1. Poser le réservoir de carburant. Consulter le manuel d'entretien.
2. Consulter le manuel d'entretien. Poser le fusible principal.
3. Poser la selle. Consulter le manuel d'entretien. Après avoir installé la selle, tirer la selle vers le haut pour vérifier qu'elle est bien fixée.

AVIS

Il faut réétalonner l'ECM pour installer ce kit. Si le réétalonnage de l'ECM n'est pas effectué correctement, cela peut conduire à des dommages graves du moteur. (00399b)

4. Télécharger le nouvel étalonnage du module de contrôle électronique lors de la pose de ce kit. Se reporter au catalogue Screamin' Eagle Pro ou contacter un concessionnaire Harley-Davidson.
5. Démarrer et faire tourner le moteur. Répéter plusieurs fois pour vérifier le bon fonctionnement.

FONCTIONNEMENT

Voir RÈGLES DE CONDUITE DE RODAGE dans le manuel du propriétaire du véhicule pour le rodage du nouveau moteur.

MAINTENANCE

1. Se reporter au PROGRAMME DE MAINTENANCE dans le manuel d'entretien ou le manuel du propriétaire.
2. Voir la section MOTEUR dans le manuel d'entretien pour les procédures d'entretien appropriées.

SPÉCIFICATION DU MOTEUR SE120ST

REMARQUE

Les sections suivantes fournissent des renseignements uniques qui ne sont pas disponibles dans la section MOTEUR du manuel d'entretien pour les moteurs Alpha Twin Cam 103 des plates-formes Touring.

Tableau 2. Moteur : Twin Cam SE120ST Screamin' Eagle

Article	Spécification	
Taux de compression	10,5:1	
Alésage	4,060 po	103,12 mm
Course	4,625 po	117,48 mm
Cylindrée	119,75 po ³	1 962,39 cm ³
Système de lubrification	Carter sec pressurisé avec refroidisseur d'huile	

TOLÉRANCES DE FABRICATION

Se reporter aux spécifications du moteur Twin Cam 103™ dans le manuel d'entretien pour toute spécification non répertoriée dans les tableaux suivants.

Tableau 3. Culasses

ARTICLE	PO	MM
Guide de soupape dans la culasse (serré)	0,0020 à 0,0033	0,051 à 0,084
Siège de soupape d'admission dans la culasse (serré)	0,004 à 0,0055	0,102 à 0,140
Siège de soupape d'échappement dans la culasse (serré)	0,004 à 0,0055	0,102 à 0,140

Tableau 4. Soupapes

ARTICLE	PO	MM
Jeu dans le guide (admission/échappement)	0,0011 à 0,0029	0,028 à 0,074
Largeur de la selle	0,034 à 0,062	0,86 à 1,57
Dépassement de tige du bossage de culasse	1,990 à 2,024	50,55 à 51,41

Tableau 5. Spécifications du ressort de soupape

ARTICLE	PRESSION	DIMENSION
Fermé	79 kg (180 lb)	1,800 po (45,7 mm)
Ouverture	196 kg (500 lb)	1,177 po (29,9 mm)
Longueur au repos	n/a	2,210 po (56,1 mm)

Tableau 6. Pistons

Piston :	Jeu (pouces)
Ajustement piston/cylindre (desserré)	0,0026 à 0,0036
Jeu de l'axe de piston (desserré)	0,0003 à 0,0008
Jeu axial du segment supérieur	0,012 à 0,020
Jeu axial du deuxième segment	0,016 à 0,024
Jeu du segment racleur d'huile	0,008 à 0,0028
Jeu latéral de segment supérieur	0,0010 à 0,0022
Jeu latéral du deuxième segment	0,0010 à 0,0022
Jeu latéral du segment racleur d'huile	0,0003 à 0,0072

Tableau 7. Spécifications de came - 259E

Admission	Spécification
S'ouvre	19° avant point mort haut
Se ferme	47° après point mort haut
Durée	246°
Levée maximum de soupape	0,579 po
Levée de soupape au TDC	0,182 po
Échappement	Spécification
S'ouvre	58° avant point mort bas
Se ferme	12° après point mort bas
Durée	250°
Levée maximum de soupape	0,579 po
Levée de soupape au TDC	0,155 po
Calage de came à 0,053 po Levée de poussoir en degrés de vilebrequin	

COTES DE LIMITE D'USURE

Utiliser les limites d'usure comme guide pour remplacer les pièces.

REMARQUE

Se reporter aux spécifications du moteur Twin Cam 103™ dans le manuel d'entretien pour toute spécification non répertoriée dans les tableaux suivants

Tableau 8. Cylindres

ARTICLE	REEMPLACER SI L'USURE DÉPASSE	
	PO	MM
Conicité	0,002	0,051
Ovalisation	0,002	0,051
Gauchissement du joint ou des surfaces de joints toriques : Haut	0,006	0,152
Gauchissement du joint ou des surfaces de joints toriques : base	0,004	0,102

Tableau 9. Alésage de cylindre

ARTICLE	REEMPLACER SI L'USURE DÉPASSE	
	PO	MM
Standard	4,062	103,17
0,010 po surdimensionné	4,072	103,43

Tableau 10. Pistons

Ajustement piston/cylindre (desserré)	Limite d'usure (pouces)
Jeu dans le cylindre (desserré)	0,0061
Jeu de l'axe de piston (desserré)	0,0011
Jeu axial du segment supérieur	0,030
Jeu axial du deuxième segment	0,034
Jeu du segment racleur d'huile	0,038
Jeu latéral de segment supérieur	0,0030
Jeu latéral du deuxième segment	0,0030
Jeu latéral du segment racleur d'huile	0,0079

CYLINDRES SE120ST

Préparation

1. Soulever la moto au moyen d'un dispositif de levage approprié.

▲ AVERTISSEMENT

Lors d'opérations d'entretien sur le circuit de carburant, ne pas fumer ni laisser de flammes nues ou d'étincelles à proximité. L'essence est un produit extrêmement inflammable et hautement explosif, qui peut entraîner la mort ou des blessures graves. (00330a)

▲ AVERTISSEMENT

Pour éviter les projections de carburant, purger le carburant à haute pression dans le système avant de déconnecter la conduite d'alimentation. L'essence est un produit extrêmement inflammable et hautement explosif, qui peut entraîner la mort ou des blessures graves. (00275a)

2. Se reporter au manuel d'entretien et procéder comme suit :
 - a. Déposer la selle.

- b. Purger et débrancher la conduite d'alimentation en carburant.

▲ AVERTISSEMENT

Pour éviter tout démarrage accidentel de la moto, risquant d'entraîner la mort ou des blessures graves, déposer le fusible principal avant de poursuivre. (00251b)

REMARQUE

- **Avec sirène de sécurité** : en présence du porte-clés de sécurité, mettre l'interrupteur d'allumage en position MARCHE (ON). Consulter le manuel d'entretien. Désactiver le système de sécurité. Retirer **IMMÉDIATEMENT** le fusible principal.
- **SANS sirène de sécurité** : Voir le manuel d'entretien. Déposer le fusible principal.

TOUS les modèles :

3. Se reporter au manuel d'entretien et procéder comme suit :
 - a. Déposer la console d'instruments (le cas échéant) du réservoir de carburant.
 - b. Déposer le réservoir de carburant.
4. Soulever la moto.

Dépose des composants du moteur

1. Se référer au manuel d'entretien. Déposer l'ensemble de filtre à air existant.
2. Déposer le système d'échappement présent en observant les instructions du manuel d'entretien.
3. Démonter la partie supérieure du moteur. Consulter les sections relatives au moteur dans le manuel d'entretien.

Pose des composants de la partie supérieure du moteur

REMARQUE

- Voir Figure 1. Le joint d'embase de cylindre de 103 mm (4.060 in) (1) et le joint de culasse (2) éliminent la nécessité des joints toriques. Ne pas utiliser de joints toriques sur les goujons de cylindre ou les emboîtements de cylindre.
- Lors de la pose d'un nouveau joint de base (1), l'installer avec le côté gaufré vers le bas et le côté concave vers le haut.

1. Se reporter au manuel d'entretien. Monter le moteur avec les modifications suivantes :

- a. Monter la partie supérieure du moteur en utilisant les joints de base et les joints de culasse fournis dans le kit. Se reporter à la section MOTEUR dans le manuel d'entretien.

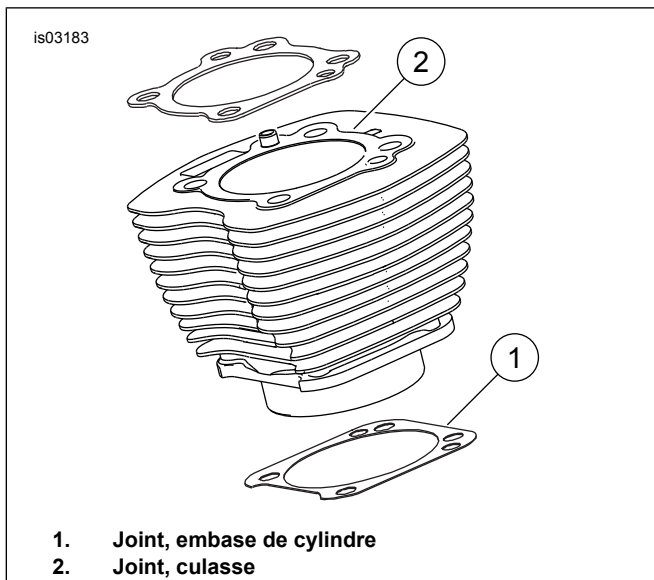

Figure 1. Joints de cylindre

Montage final

1. Poser le réservoir de carburant. Consulter le manuel d'entretien.
2. Consulter le manuel d'entretien. Poser le fusible principal.
3. Poser la selle. Consulter le manuel d'entretien. Après avoir installé la selle, tirer la selle vers le haut pour vérifier qu'elle est bien fixée.

PISTONS SE120ST

Se reporter à la section MOTEUR dans le manuel d'entretien.

Pose du piston

▲ AVERTISSEMENT

Pour éviter tout démarrage accidentel du véhicule, qui risque de causer la mort ou des blessures graves, déconnecter les câbles de batterie (en commençant par le câble négatif (-)) avant de continuer. (00307a)

▲ AVERTISSEMENT

Commencer par débrancher le câble négatif (-) de la batterie. Si le câble positif (+) touche la masse alors que le câble négatif (-) est branché, des étincelles risquent de provoquer une explosion de la batterie pouvant entraîner la mort ou des blessures graves. (00049a)

1. Consulter le manuel d'entretien. Déposer la selle. Déconnecter les deux câbles de la batterie, en commençant par le câble négatif. Conserver toute la visserie de montage de la selle.

▲ AVERTISSEMENT

Lors d'opérations d'entretien sur le circuit de carburant, ne pas fumer ni laisser de flammes nues ou d'étincelles à proximité. L'essence est un produit extrêmement inflammable et hautement explosif, qui peut entraîner la mort ou des blessures graves. (00330a)

2. Se reporter aux sections MOTEUR : DÉSHABILLAGE DE LA MOTO POUR L'ENTRETIEN et RÉVISION COMPLÈTE DE LA PARTIE SUPÉRIEURE, DÉMONTAGE dans le manuel d'entretien pour consulter les procédures de dépose des culasses, des cylindres et des pistons.
3. Suivre les procédures indiquées dans la section MOTEUR : ENTRETIEN ET RÉPARATION DE SOUS-ENSEMBLE, sections PARTIE SUPÉRIEURE/CYLINDRE/BIELLE SUPÉRIEURE du manuel d'entretien pour l'inspection des pièces.
4. Consulter la section MOTEUR : ENTRETIEN ET RÉPARATION DES SOUS-ENSEMBLES, CYLINDRE dans le manuel d'entretien pour connaître les instructions d'alésage et d'aiguillage.

REMARQUE

- Poser le segment supérieur (à face cylindrique) et le second segment (Napier à face conique) avec la marque « N » vers le haut. Les rails de segment d'huile peuvent être installés avec l'un ou l'autre côté en haut.
- Les joints d'embase de cylindre de 103 mm (4.060 in) et les joints de culasse inclus dans le kit éliminent la nécessité des joints toriques (no de pièce 11273). **Ne pas utiliser de joints toriques sur les goujons de cylindre ou les emboîtements de cylindre.**
- Lors de la pose d'un nouveau joint de base, l'installer avec le côté gaufré vers le bas et le côté concave vers le haut.

REMARQUE

La vérification de l'ajustement piston/cylindre à cet emplacement selon le Tableau 11 se fait à titre de référence.

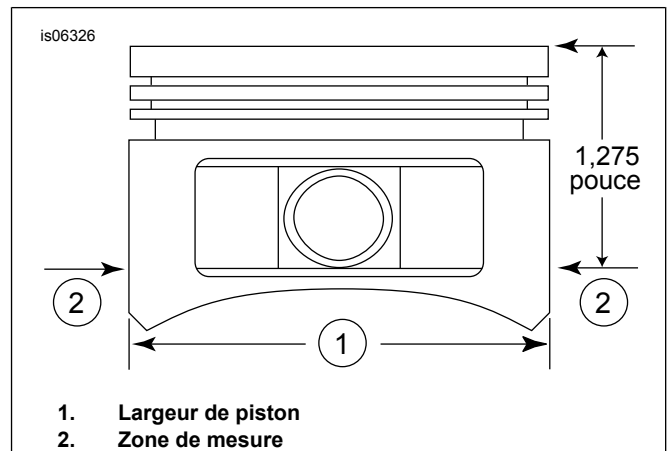

Figure 2. Dimensions de piston

5. Figure 2 Mesurer la largeur du piston (1), 90 degrés à l'horizontale des deux côtés du trou d'axe de piston et à 32 mm (1.275 in) vers le bas à partir de la surface de plateau (supérieure) du piston (2). Voir le Tableau 11 pour l'ajustement piston/cylindre à cet emplacement.
6. Les pistons de ce kit sont différents à l'avant et à l'arrière. Installer le piston marqué « FRONT » (avant) dans le cylindre avant avec la flèche dirigée vers l'avant du moteur. Installer le piston marqué « REAR » (arrière) dans le cylindre arrière avec la flèche dirigée vers l'avant du moteur.

7. Se reporter aux sections MOTEUR : RÉVISION COMPLÈTE DE LA PARTIE SUPÉRIEURE, MONTAGE dans le manuel d'entretien pour consulter les procédures d'installation des pistons, des cylindres et des culasses.

Tableau 11. Spécifications

Piston :	Jeu (pouces)
Ajustement piston/cylindre (desserré)	0,0026 à 0,0036
Jeu de l'axe de piston (desserré)	0,0003 à 0,0008
Jeu axial du segment supérieur	0,012 à 0,020
Jeu axial du deuxième segment	0,016 à 0,024
Jeu du segment racleur d'huile	0,008 à 0,0028
Jeu latéral de segment supérieur	0,0010 à 0,0022
Jeu latéral du deuxième segment	0,0010 à 0,0022
Jeu latéral du segment racleur d'huile	0,0003 à 0,0072

Tableau 12. Cotes de limite d'usure

Ajustement piston/cylindre (desserré)	Limite d'usure (pouces)
Jeu dans le cylindre (desserré)	0,0061
Jeu de l'axe de piston (desserré)	0,0011
Jeu axial du segment supérieur	0,030
Jeu axial du deuxième segment	0,034
Jeu du segment racleur d'huile	0,038
Jeu latéral de segment supérieur	0,0030
Jeu latéral du deuxième segment	0,0030
Jeu latéral du segment racleur d'huile	0,0079

Pose de l'anneau de retenue d'axe de piston

REMARQUE

L'ouverture de l'anneau de retenue doit être à la position de 12 h ou de 6 h une fois installé.

- Voir Figure 3. Insérer l'extrémité ouverte de l'anneau de retenue (1) dans l'encoche (2), sur la rainure (3), autour du bossage de l'axe de piston, de façon que l'ouverture soit à la position de 12 h ou de 6 h une fois installé.

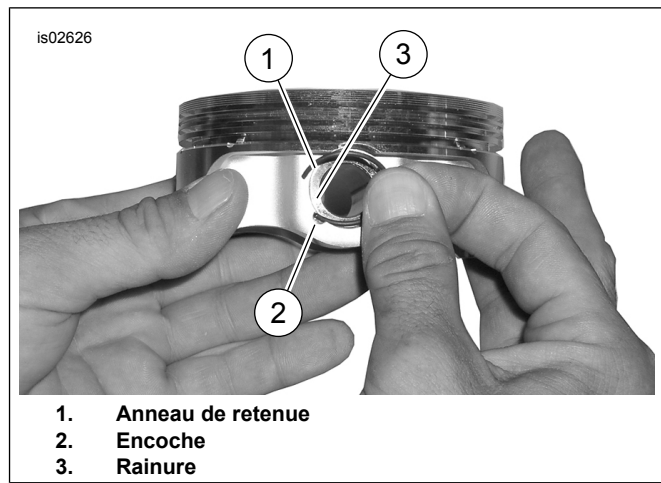

Figure 3. Anneau de retenue et piston

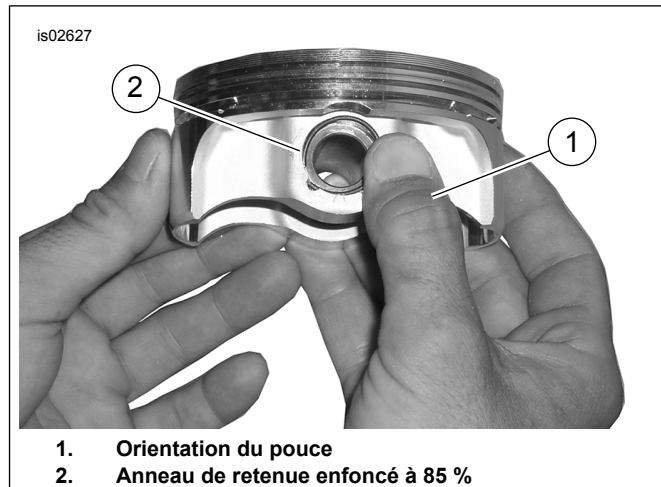

Figure 4. Pose de l'anneau de retenue

- Voir Figure 4. Placer le pouce (1) comme indiqué. Appuyer fermement jusqu'à ce qu'environ 85 % de l'anneau de retenue (2) soit installé dans la rainure.
- Ne pas érafler ni rayer le piston. Utiliser un tournevis à petite lame pour enfoncer l'anneau de retenue dans le reste de la rainure. Répéter la procédure pour les autres anneaux de retenue.

REMARQUE

Veiller à ce que l'anneau de retenue du piston soit complètement emboîté, sinon le MOTEUR SERA ENDOMMAGÉ.

- Se reporter aux sections MOTEUR : ASSEMBLAGE DE LA MOTO APRÈS LE DÉMONTAGE dans le manuel d'entretien pour les procédures finales de remontage.

PIÈCES DE RECHANGE

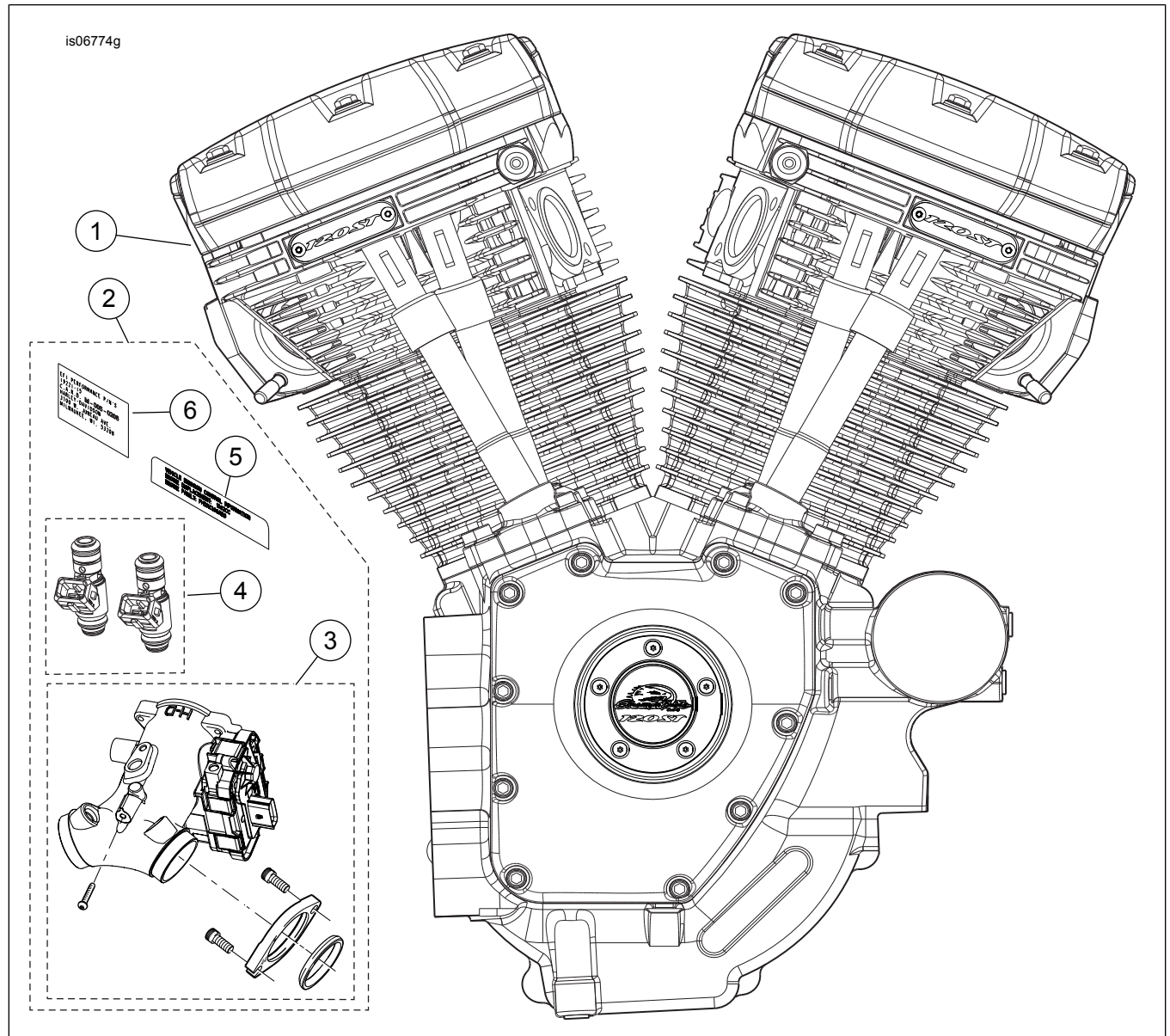

Figure 5. Ensemble de moteur, moteur complet 120ST Screamin' Eagle

Tableau 13. Pièces de rechange, moteur complet 120ST Screamin' Eagle

Article	Description (quantité)	Numéro de pièce
1	Ensemble de moteur, complet	19221-15
2	Module d'induction et kit de visserie (inclut les articles 3 à 6)	Non vendu séparément
3	• Kit de corps du papillon, 58 mm Screamin' Eagle	27713-08
4	• Kit d'injecteur à débit élevé Screamin' Eagle	27796-08
5	• Étiquette des émissions partielles (gamme de moteur GHDXC1.96AEG) (obligatoire sur les modèles 2016 uniquement)	Non vendu séparément
	• Étiquette des émissions partielles (gamme de moteur FHDXC1.96AEG) (obligatoire sur les modèles 2015 uniquement)	Non vendu séparément
6	• Nouvelle étiquette d'information sur le produit, « M-005-0220 » (obligatoire sur les modèles 2016 uniquement)	Non vendu séparément
	• Nouvelle étiquette d'information sur le produit, « M-005-0208 » (obligatoire sur les modèles 2015 uniquement)	Non vendu séparément
	• Nouvelle étiquette d'information sur le produit, « D-338-81 » (obligatoire sur les modèles 2010 à 2014 uniquement)	Non vendu séparément

PIÈCES DE RECHANGE

is07340a

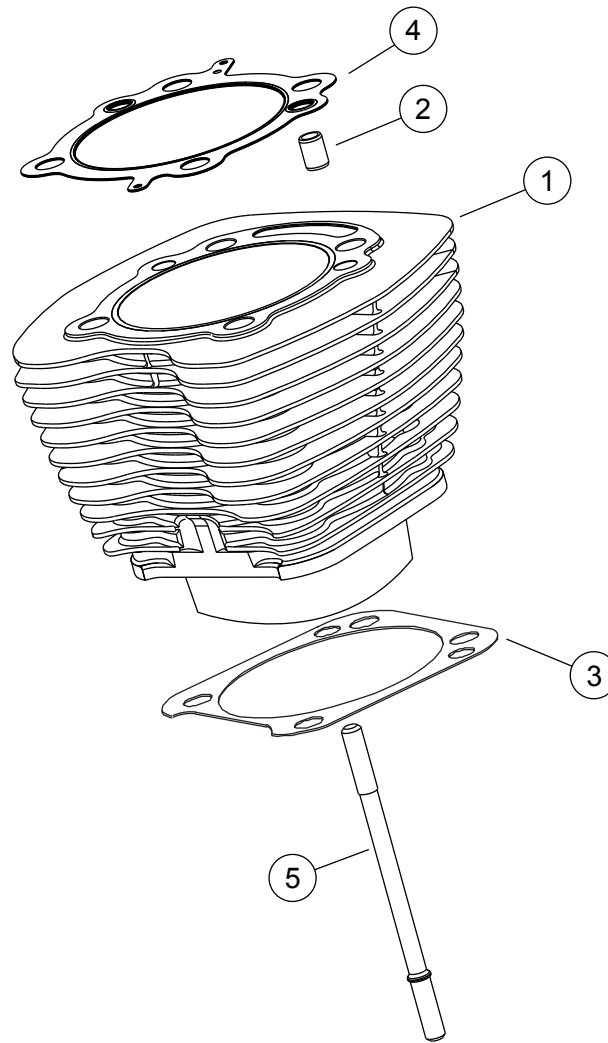

Figure 6. Cylindres de moteur complet SE120ST Screamin' Eagle

Tableau 14. Pièces de rechange, cylindres de moteur complet SE120ST Screamin' Eagle

Article	Description (quantité)	Numéro de pièce
1	Kit de cylindre SE, 4,060 po (noir). Inclut les cylindres avant et arrière, articles 2 à 4, les vis à tête hexagonale à collet (no de pièce 1105) et une rondelle d'étanchéité (no de pièce 1086A).	16550-04C
2	• Goujon prisonnier, anneau (4)	16595-99A
3	• Joint, embase de cylindre (2)	16736-04A
4	• Joint, culasse (2)	16104-04
5	Goujon, cylindre (8)	16834-99A
6	Kit de joint, révision complète du moteur (non illustrée). N'inclut PAS le joint de culasse, le joint de base ou les joints de tige de soupape.	17053-99C
7	Kit de joint, partie supérieure (non illustrée). N'inclut PAS le joint de culasse, le joint de base ou les joints de tige de soupape.	17052-99C

PIÈCES DE RECHANGE

is06381a

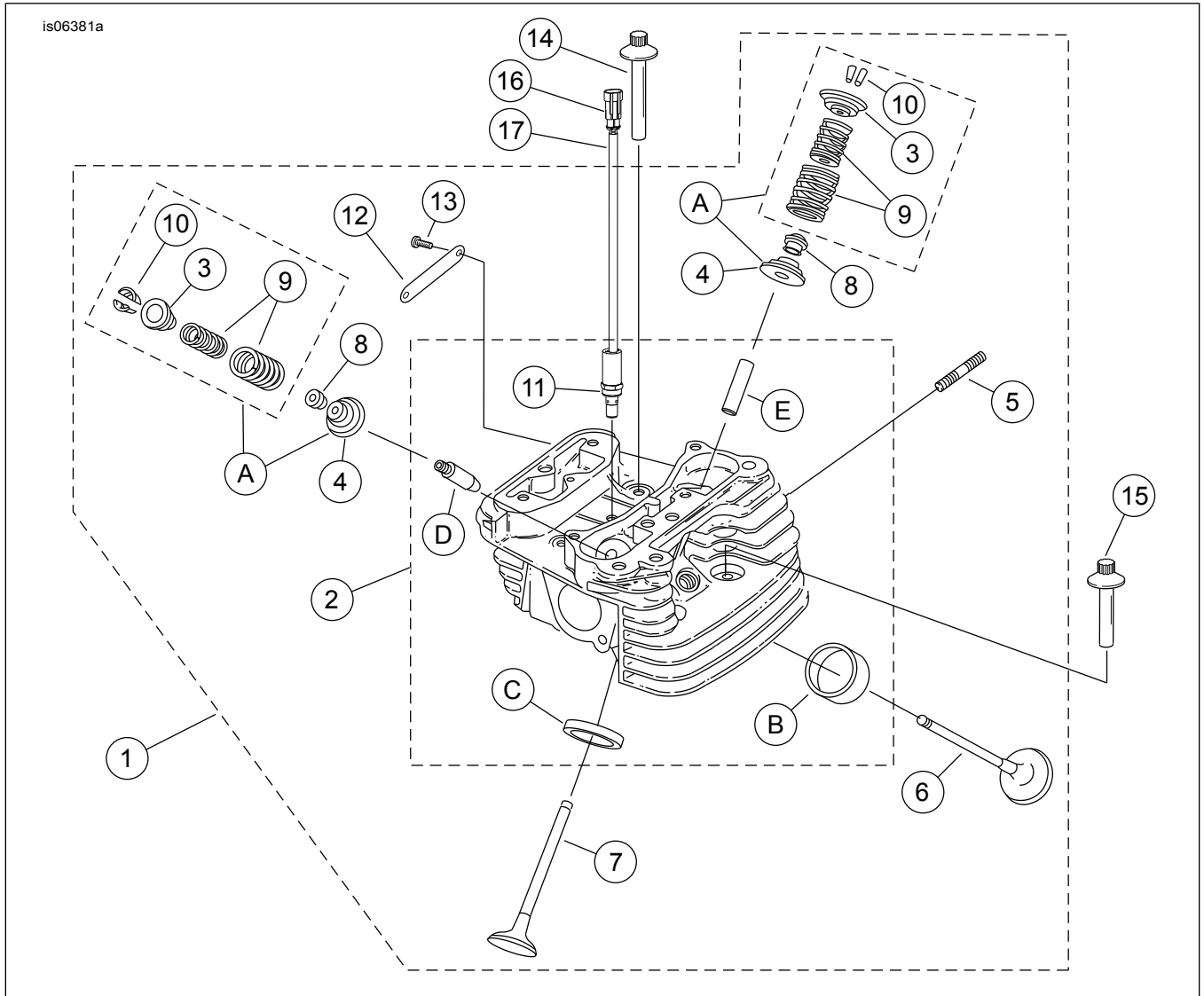

Figure 7. Culasses et soupapes de moteur complet SE120ST Screamin' Eagle

PIÈCES DE RECHANGE

Tableau 15. Pièces de rechange, culasses et soupapes de moteur complet SE120ST Screamin' Eagle

Kit	Article	Description (quantité)	Numéro de pièce
Kit 19221-15 (moteur complet)	1	Ensemble de culasse arrière (inclut les éléments 2 à 13) Ensemble de culasse avant (inclut les éléments 2 à 13) (REMARQUE : Des médaillons « 120R » sont installés sur les culasses. Remplacer par des médaillons « 120ST » (article 12) et des vis (article 13), achetés séparément).	17444-10 17443-10
	2	• Culasse (usinée, avec les articles 11, B, C, D et E installés)	Non vendu séparément
	3	• Collier de ressort de soupape supérieur (4). Également inclus avec l'article « A ».	18213-10
	4	• Collier de ressort de soupape inférieur (4). Inclus avec l'élément « A ».	Non vendu séparément
	5	• Goujon d'orifice d'échappement (4)	16715-83
	6	• Soupape d'admission (2)	18190-08
	7	• Soupape d'échappement (2)	18183-03
	8	• Joint de soupape (4)	18046-98
	9	• Unité de ressort de soupape (4). Inclus avec l'élément « A ».	Non vendu séparément
	10	• Retenue, collier de soupape (8). Également inclus avec l'article « A ».	18240-98
	11	• Détente automatique de compression (2)	28861-07A
	12	• Médaillon « 120ST » (2)	14100436
	13	• Vis à tête bombée, TORX (4)	25800017
	14	Vis, filetage interne, 81 mm (3.19 in) de long (4)	16478-85A
	15	Vis, filetage interne, 48 mm (1.88 in) de long (4)	16480-92A
	16	Prise mâle à deux fiches	72009-05
	17	Joint de fil, 16-20 AWG (4)	72011-05
	18	Bougie Screamin' Eagle (2) (non illustrée)	32186-10
Kit de pièces détachées :			
	A	Kit de ressort de soupape Screamin' Eagle (inclut les articles 3, 4, 9 et 10)	18281-02A
Les pièces Screamin' Eagle suivantes sont disponibles séparément :			
	B	Siège de soupape d'admission	18191-08
	C	Siège de soupape d'échappement	18048-98A
	D	Guide de soupape d'admission (pour l'entretien)	
		• + 0,076 mm (+ 0,003 po)	18158-05
		• + 0,025 mm (+ 0,001 po)	18154-05
	E	Guide de soupape d'échappement (pour l'entretien)	
		• + 0,076 mm (+ 0,003 po)	18157-05
		• + 0,051 mm (+ 0,002 po)	18155-05
		• + 0,025 mm (+ 0,001 po)	18153-05

PIÈCES DE RECHANGE

is06384c

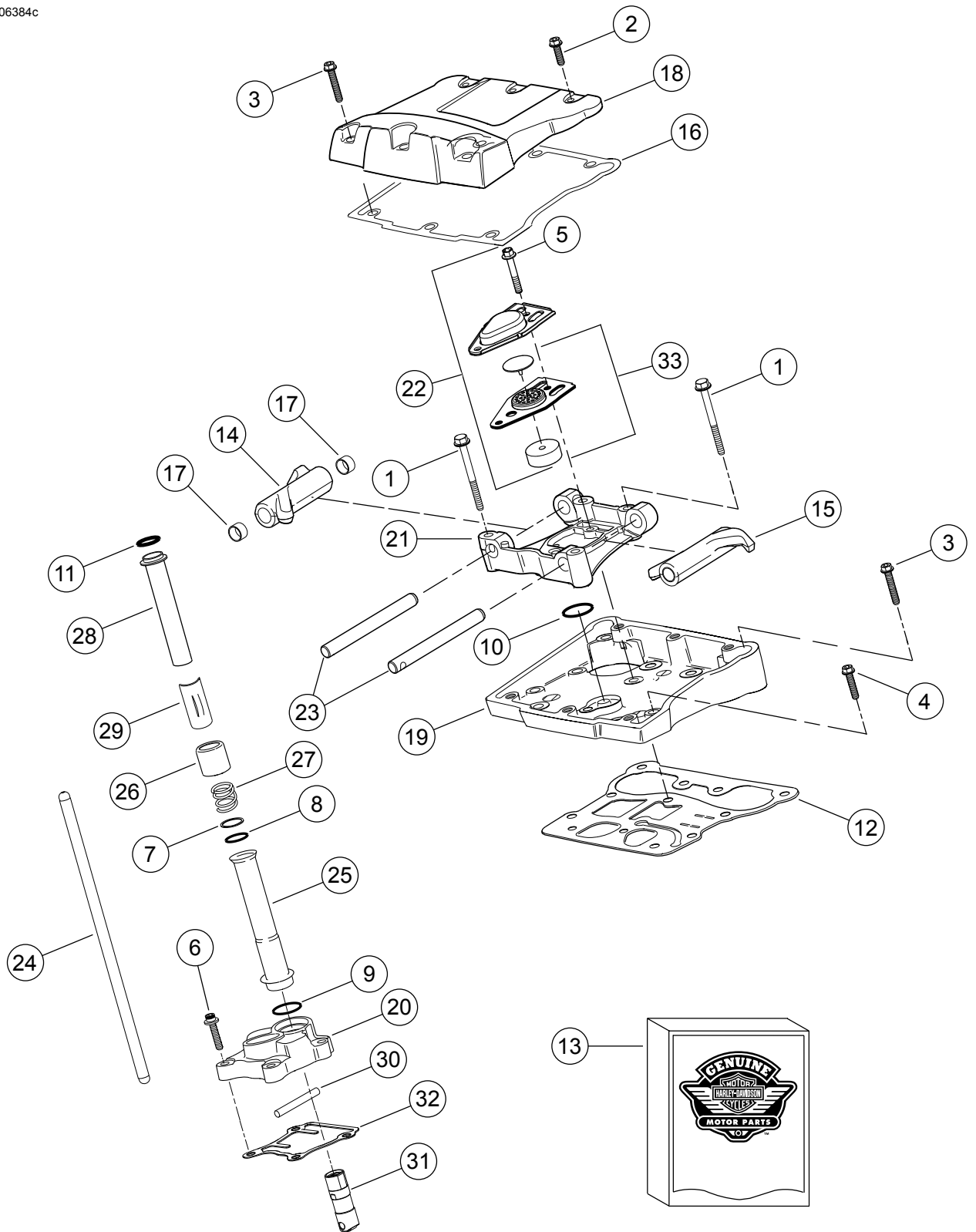

Figure 8. Culbuteurs et tiges de poussée du moteur complet SE120ST Screamin' Eagle

PIÈCES DE RECHANGE

Tableau 16. Pièces de rechange, culbuteurs et tiges de poussée du moteur complet SE120ST Screamin' Eagle

Article	Description (quantité)	Numéro de pièce
1	Vis à capuchon à tête hexagonale à collet, 5/16-18 x 63,5 mm (2.5 in), grade 8 avec produit anti-desserrage (8)	1039
2	Vis à tête hexagonale à collet interne/externe, 5/16-18 x 25,4 mm (1.0 in), avec produit anti-desserrage (6)	3692A
3	Vis à tête hexagonale à collet interne/externe, 5/16-18 x 44,4 mm (1.75 in), avec produit anti-desserrage (10)	3693A
4	Vis à tête hexagonale à collet SEMS, 5/16-18 x 31,8 mm (1.25 in), avec produit anti-desserrage (8)	3736B
5	Vis, à tête hexagonale à collet, 1/4-20 x 42,9 mm (1.69 in), grade 8 avec produit anti-desserrage (4)	4400
6	Vis à capuchon à tête creuse hexagonale, rondelle traitée thermiquement, 1/4-20 x 25,4 mm (1.0 in), produit anti-desserrage (6)	4741A
7	Rondelle, 0,79 mm (0.031 in) d';épaisseur (4)	6762B
8*	Joint torique, couvercle de tige de poussée, DI de 17 mm (0.674 in), marron (4)	11132A
9*	Joint torique, couvercle de tige de poussée, DI de 22 mm (0.862 in), marron (4)	11145A
10*	Joint torique, DI de 15,5 mm (0.612 in), noir (2)	11270
11*	Joint torique, DI de 17 mm (0.671 in), jaune (4)	11293
12	Joint du boîtier de culbuteur (2)	16719-99B
13	Kit de joint, entretien de came (contient les articles marqués « * »)	17045-99D
14	Culbuteur (admission avant, échappement arrière) avec bagues (2)	17360-83A
15	Culbuteur, (admission arrière, échappement avant) avec bagues (2)	17375-83A
16*	Joint de cache-culbuteur (2)	17386-99A
17	Bague de culbuteur (8)	17429-91
18	Cache-culbuteur, (chromé) (2)	17572-99
19	Boîtier de culbuteur, chromé (2)	17578-10
20	Couvercle de poussoir, avant (chromé) Couvercle de poussoir, arrière (chromé)	17964-99 17966-99
21	Support, culbuteur (2)	17594-99
22*	Ensemble du reniflard (2)	17025-03A
23	Axe de culbuteur (4)	17611-83
24	Tige de poussée, échappement, 26,8 cm (10.536 in) de long, avec deux bandes noires à chaque extrémité (2) Tige de poussée, admission, 26,5 cm (10.418 in) de long, SANS bandes (2)	17922-99 17923-99
25	Couvercle de tige de poussée inférieur (4)	17939-99
26	Ressort de retenue du couvercle de tige de poussée (4)	17945-36B
27	Ressort, couvercle de tige de poussée (4)	17947-36
28	Couvercle de tige de poussée supérieur (4)	17948-99
29	Arrêtoir du couvercle de tige de poussée (4)	17968-99
30	Goupille antirotation (2)	18535-99
31	Kit de poussoir hydraulique (inclut quatre poussoirs)	18572-13
32*	Joint de couvercle de poussoir (2)	18635-99B
33	Ensemble de chicane de reniflard (2)	26500002

PIÈCES DE RECHANGE

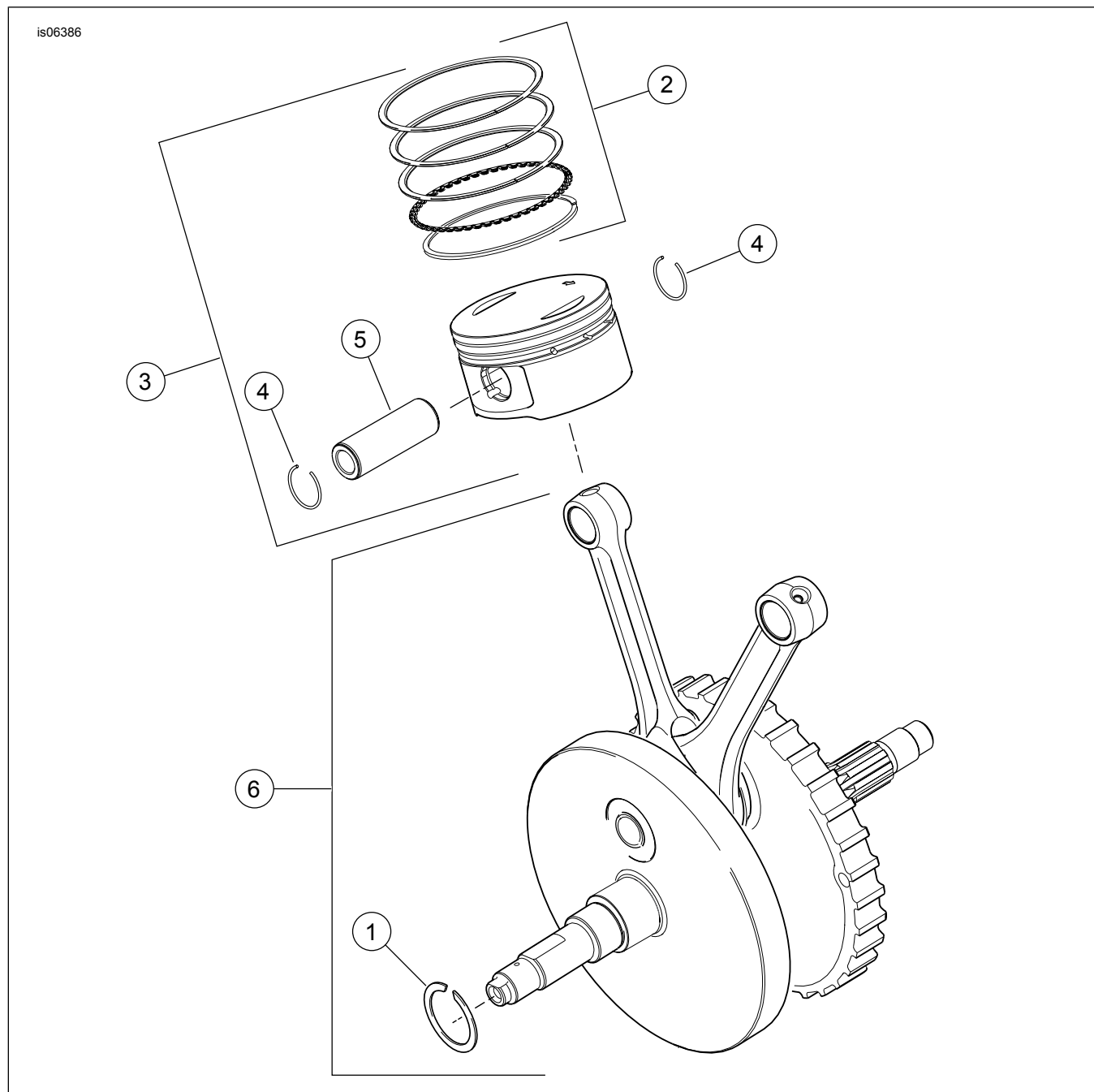

Figure 9. Pistons et volant du moteur complet SE120ST Screamin' Eagle

Tableau 17. Pièces de rechange, pistons et volant du moteur complet SE120ST Screamin' Eagle

Article	Description (quantité)	Numéro de pièce
1	Anneau de retenue	11177A
2	Jeu de segments de piston, standard (2)	22526-10
	Jeu de segments de piston, surdimensionnés de 0,254 mm (0.010 in) (2)	22529-10
3	Kit de pistons, avant et arrière, avec jeux de segments, axe de piston et anneaux de verrouillage, standard	22574-10
	Kit de pistons, avant et arrière, avec jeux de segments, axe de piston et anneaux de verrouillage, surdimensionnés de 0,254 mm (0.010 in)	22576-10
4	Anneau de verrouillage, axe de piston (4)	22097-99
5	Axe de piston (2)	22310-10
6	Kit d'ensemble de volant	23893-10A

PIÈCES DE RECHANGE

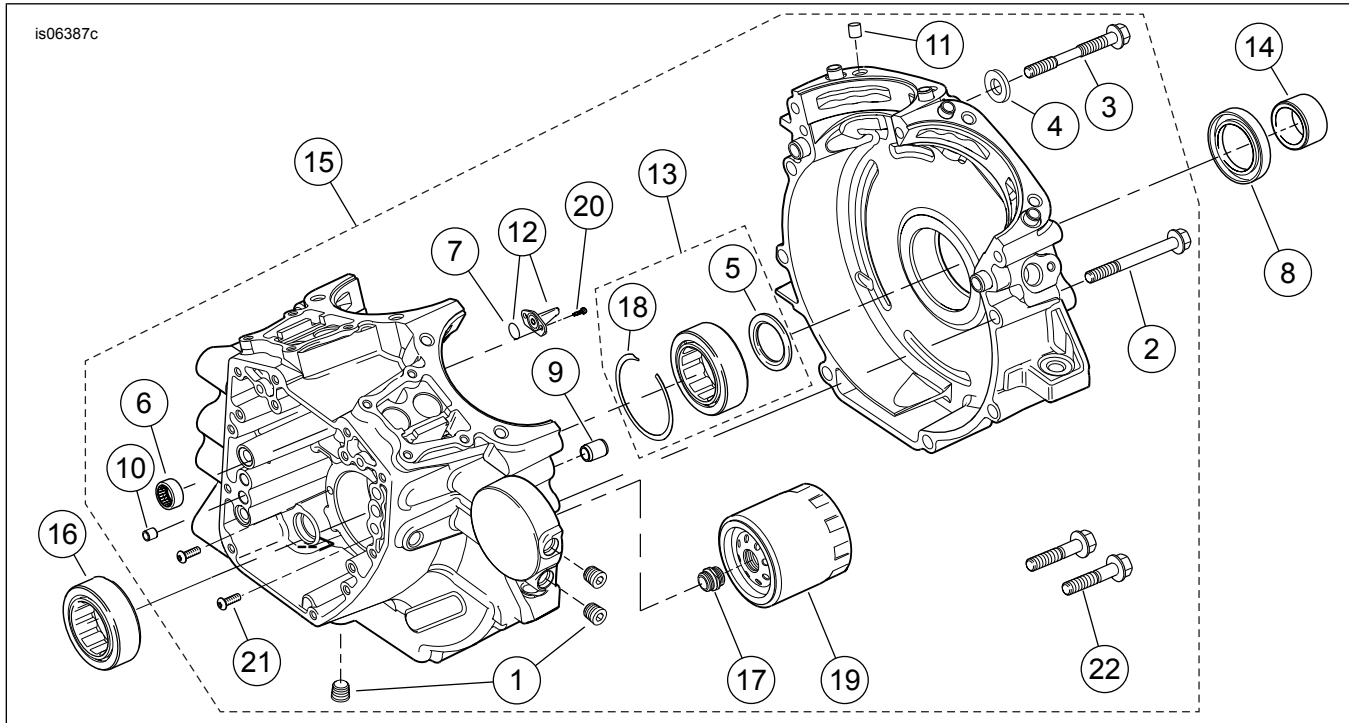

Figure 10. Carter moteur, filtre à huile et refroidisseur d'huile du moteur complet SE120ST Screamin' Eagle

Tableau 18. Pièces de rechange, carter moteur, filtre à huile et refroidisseur d'huile du moteur complet SE120ST Screamin' Eagle

Article	Description (quantité)	Numéro de pièce
1	Bouchon (3)	765
2	Vis, à tête hexagonale à collet, 5/16-18 x 76 mm (3.0 in) de long (8)	895
3	Vis centrale supérieure, carter	1105
4	Rondelle d'étanchéité	1086A
5	Rondelle, 31,8 mm (1.25 in) DI x 46,4 mm (1.83 in) DE x 3,18 mm (0.12 in) d'épaisseur (2).	8972
6	Kit de roulement à aiguilles, arbre à cames (2) (chaque kit inclut deux ensembles de roulement)	24018-10
7	Joint torique (2)	10930
8	Joint d'huile	12068
9	Goujon prisonnier, 14,158 mm (0.557 in) D x 19 mm (0.75 in) de long (2)	16574-99A
10	Goujon prisonnier, 9,525 mm (0.375 in) D x 10,16 mm (0.40 in) de long (2)	16589-99A
11	Goujon prisonnier, 11,074 mm (0.436 in) D x 15,5 mm (0.61 in) de long (4)	16595-99A
12	Injecteur de refroidissement de piston (2) (inclut l'article 7)	22315-06A
13	Kit de roulement, côté gauche (inclut un article 5, un article 16, un article 18 et la piste intérieure de roulement)	24004-03B
14	Entretoise, arbre de pignon	24009-06
15	Jeu de carter moteur, (noir) (inclut les articles 1, 2, 3, 4, 6, 7, 9, 10, 11, 12, 13, 16, 17, 18, 19, 20, 21 et 22)	24400057
16	Roulement principal (2). Un est inclus dans l'article 13.	24605-07
17	Adaptateur, filtre à huile	26352-95A
18	Anneau de retenue	35114-02
19	Filtre à huile (chromé)	63798-99A
20	Vis, à tête TORX®, 8-32 x 9,5 mm (0.375 in) de long (4)	68042-99
21	Vis de rétention de roulement, tête bombée TORX®, 1/4-20 x 11,1 mm (0.44 in) de long (2)	703B
22	Vis, à tête hexagonale à collet, avec rondelle, 3/8-16 x 40,4 mm (1.59 in), grade 8 avec produit anti-desserrage (2)	3983

PIÈCES DE RECHANGE

is06389a

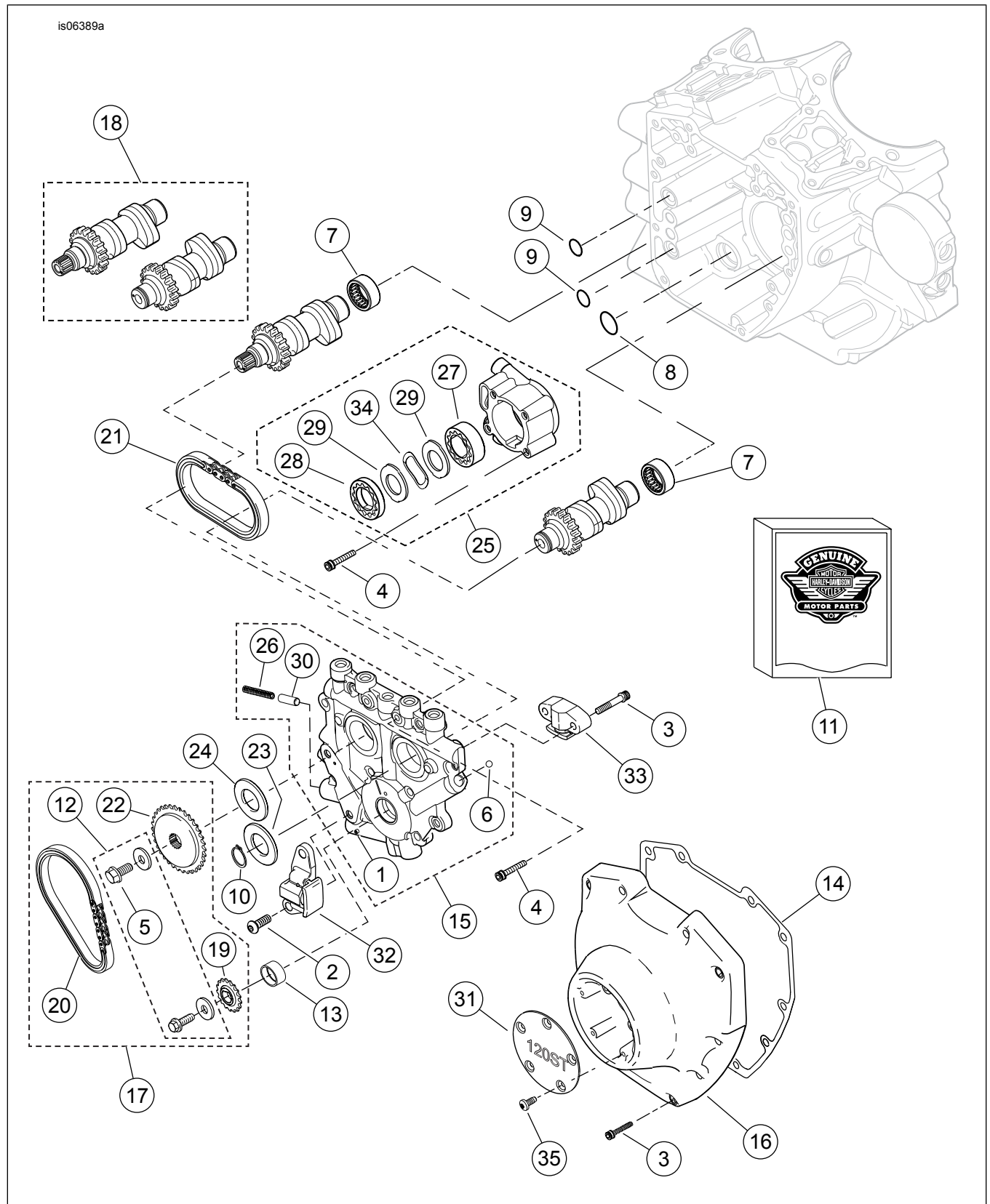

Figure 11. Arbres à cames et couvercle d'arbre à cames du moteur complet SE120ST Screamin' Eagle

PIÈCES DE RECHANGE

Tableau 19. Pièces de rechange, arbres à cames et couvercle d'arbre à cames du moteur complet SE120ST Screamin' Eagle

Article	Description (quantité)	Numéro de pièce
1	Goupille cylindrique	601
2	Vis, tendeur de chaîne de came primaire (2)	942
3	Vis, couvercle de came, 1/4-20 x 31,8 mm (1.25 in) de long, grade 8, moletée avec produit anti-desserrage (10) Vis, tendeur de came secondaire, 1/4-20 x 1,25 po de long, grade 8, moletée avec produit anti-desserrage (2)	4740A 4740A
4	Vis, à tête creuse, 1/4-20 x 25,4 mm (1.0 in) de long avec produit anti-desserrage (8)	4741A
5	Rondelle, 9,5 mm (0.38 in) DI x 28,6 mm (1.13 in) DE x 5,6 mm (0.22 in) d';épaisseur	6294
6	Bille	8873
7	Kit de roulement à aiguilles, arbre à cames (2) (chaque kit inclut deux ensembles de roulement)	24018-10
8*	Joint torique, DI de 17 mm (0.671 in), jaune	11293
9	Joint torique, DI de 9,2 mm (0.362 in), marron (2)	11301
10	Anneau de retenue	11461
11	Kit de joint, entretien de came (contient les articles marqués « * » dans ce tableau et dans le tableau 17)	17045-99D
12	Kit de retenue de pignon d'entraînement de came	25566-06
13	Bague, vilebrequin	25344-99
14	Joint, couvercle de came	25244-99A
15	Ensemble de plaque de support de came (inclut les articles 1, 6, 26 et 30)	25355-06A
16	Couvercle de came (chromé)	25369-01B
17	Kit de chaîne d'arbre à cames et fixations (inclut les articles 12, 19, 20 et 22)	25585-06
18	Kit d'arbre à cames, avant et arrière, SE259E	25482-10
19	Pignon, entraînement de came (sur le vilebrequin), 17 dents	25673-06
20	Chaîne d'entraînement de came primaire	25675-06
21	Chaîne d'entraînement de came secondaire	25683-06
22	Pignon, entraînement de came, 34 dents	25728-06
23	Entretoise, alignement de pignon d';entraînement de came, épaisseur de 2,54 mm (0.100 in)	25729-06
24	Entretoise, alignement de pignon d';entraînement de came, 2,54 mm (0.100 in) d';épaisseur (utilisée selon le besoin)	25731-06
	Entretoise, alignement de pignon d';entraînement de came, 2,79 mm (0.110 in) d';épaisseur (utilisée selon le besoin)	25734-06
	Entretoise, alignement de pignon d';entraînement de came, 3,05 mm (0.120 in) d';épaisseur (utilisée selon le besoin)	25736-06
	Entretoise, alignement de pignon d';entraînement de came, 3,05 mm (0.120 in) d';épaisseur (utilisée selon le besoin)	25737-06
	Entretoise, alignement de pignon d';entraînement de came, 3,3 mm (0.130 in) d';épaisseur (utilisée selon le besoin)	25738-06
	Entretoise, alignement de pignon d';entraînement de came, 3,56 mm (0.140 in) d';épaisseur (utilisée selon le besoin)	
	Entretoise, alignement de pignon d';entraînement de came, 3,81 mm (0.150 in) d';épaisseur (utilisée selon le besoin)	
25	Ensemble de pompe à huile (inclut les articles 27 à 29, 34)	26037-06
26	Ressort, soupape de décharge	26210-99
27	Ensemble de rotor, récupération	26278-06
28	Ensemble de rotor, pression	26281-06
29	Plaque séparatrice du rotor (2)	26282-06
30	Soupape de décharge, pompe à huile	26400-82B
31	Carter de distribution, « 120ST »	14100437
32	Tendeur de chaîne, chaîne d'entraînement de came primaire	39968-06
33	Tendeur de chaîne, chaîne d'entraînement de came secondaire	39969-06
34	Ressort, séparateur	40323-00
35	Vis, à tête TORX, 8-32 x 9,5 mm (0.38 in) de long (5)	68042-99