



INSTRUCCIONES

94100155

2024-12-16



KIT DE INSTALACIÓN DEL ARNÉS DEL ALTAVOZ DE LA ALFORJA (N.º DE PIEZA 76000979)

GENERALIDADES

NOTA

El sistema de audio y los altavoces recién instalados no reproducirán audio a menos que se hayan configurado con la aplicación de audio de Harley-Davidson, o lo haya realizado un concesionario autorizado de Harley-Davidson.

Tabla 1.

Harley-Davidson Audio por Rockford Fosgate®	
Kit	Código QR
76000979	N/A

NOTA

Las diferentes generaciones de altavoces, amplificadores y cableado para vehículos Harley-Davidson no se diseñaron ni probaron para funcionar juntas. Consulte a su concesionario para garantizar un rendimiento y compatibilidad óptimos.

Modelos

Para más información sobre el acoplamiento de los modelos, consulte el catálogo de venta al detalle de P&A (piezas y accesorios) o la sección Piezas y accesorios de www.harley-davidson.com (inglés solamente).

Asegúrese de estar utilizando la versión más reciente de la hoja de instrucciones que está disponible en: h-d.com/isheets

Contacte con el Centro de soporte para clientes de Harley-Davidson al 1-800-258-2464 (solamente EE. UU.) o al 1-414-343-4056.

Requisitos de instalación

Descargue la aplicación de audio de Harley-Davidson.

Utilice este kit junto con otros kits de Harley-Davidson Audio impulsados por Rockford Fosgate.

Este arnés es SOLO para uso en los sistemas de audio **2014 y posteriores** de Harley-Davidson.

Estos artículos se encuentran disponibles en su concesionario de Harley-Davidson.

- **Touring, FLHTKSE, FLTRUSE de 2014 y posteriores:** para esta instalación se requiere la compra por separado del kit de del amplificador primario y del adaptador de Harley-Davidson (n.º de pieza 76000997).
- **Touring, FLHTKSE, FLTRUSE de 2014 y posteriores:** para esta instalación se requiere la compra por separado del kit de del amplificador primario de Harley-Davidson (n.º de pieza 76000974 o 76001045).

- **FLHTKSE, FLTRUSE y Touring 2014 y posteriores:** es posible que se requiera la compra por separado del kit de amplificador secundario de Harley-Davidson (N.º de pieza 76000975) para esta instalación. Todo depende de si hay seis o más altavoces, y de cómo se asignen los canales del amplificador.
- **2014 y posterior FLHTKSE, FLTRUSE y Touring:** Es posible que se requiera la compra por separado del kit de altavoz Etapa 1 o 2 (N.º de pieza 76000986 o 76000987) para esta instalación.

⚠ ¡ADVERTENCIA

La seguridad del motociclista y del pasajero dependen de la instalación correcta de este kit. Use los procedimientos correspondiente del Manual de servicio. Si el procedimiento no está dentro de sus capacidades o si no tiene las herramientas correctas, pida a un concesionario Harley-Davidson que realice la instalación. La instalación incorrecta de este kit podría resultar en lesiones graves o la muerte. (00333b)

Se recomienda que la instalación la lleve a cabo un técnico de un concesionario de Harley-Davidson.

Contenido del kit

Consulte Figura 10 y Tabla 2 .

PREPARACIÓN

⚠ ¡ADVERTENCIA

Extraiga el fusible principal antes de continuar para evitar el arranque accidental del vehículo, lo que podría ser la causa de muerte o de lesiones graves. (00251b)

NOTA

Esta hoja de instrucciones hace referencia a la información del Manual de servicio. Para esta instalación, se requiere un Manual de servicio para la motocicleta de este año/modelo. Se encuentra uno disponible en un concesionario Harley-Davidson.

1. Quite las alforjas izquierda y derecha (excluye el Tri-Glide).
2. Extraiga las cubiertas laterales izquierda y derecha.
3. Quite el fusible principal.

NOTA

Modelos con seguridad: Desactive el sistema de seguridad.

4. Extraiga el asiento.

ALFORJA DERECHA

NOTA

La perforación puede variar según el número de altavoces y amplificadores que se estén instalando. **NO** taladre ningún agujero hasta que se entienda la instalación exacta del altavoz.

Si sólo hay un amplificador primario en la alforja izquierda, taladre solo una abertura de 3/4 pulgadas, como se define en **Instalación de arnés sin amplificador secundario**.

Si hay un amplificador secundario, proceda a **La instalación del arnés con el amplificador secundario** y taladre 2 agujeros con una sierra perforadora.

Es posible que las aberturas ya estén presentes en la alforja derecha si se instaló un amplificador secundario antes de esta instalación. En ese caso, la plantilla no se utilizará.

1. Figura 1 Coloque la plantilla (2) en la alforja derecha (1).

a. Utilice la cinta para proteger la plantilla.

2. **NOTA**

Tenga mucho cuidado y no dañe la superficie pintada.

Modifique la alforja derecha.

a. Centre las ubicaciones de perforación de punzonado en la plantilla.

b. **Agujero de arandela:** si solo hay un amplificador primario presente y utilizado, utilice una broca de 19 mm (3/4 pulgadas).

c. **Agujero interno del arnés: SOLO, si un amplificador secundario está presente y utilizado,** entonces utilice una sierra perforadora de 63,5 mm (2 1/2-in).

d. Desbarbe el orificio lijando ligeramente la superficie.



Figura 1. Plantilla de la alforja derecho

INSTALACIÓN DE ARNÉS SIN AMPLIFICADOR SECUNDARIO

NOTA

Retire la cubierta del amplificador de la alforja izquierda para acceder al conector del altavoz bajo el amplificador cerca del conector del amplificador. El amplificador se puede quitar del soporte para facilitar el acceso.

1. **NOTA**

Es posible que tenga que retirar el amplificador del soporte de montaje.

Conecte el arnés del cable del altavoz al amplificador en la alforja izquierda.

a. Figura 2 Localice el arnés del cable 69202532 (2).

b. Figura 3 Desconecte el conector del altavoz (1) del conector del arnés interno (2).

c. Conecte el conector del arnés de cables (2) al conector del altavoz (1).

2. Figura 4 Instale el arnés de cables del altavoz izquierdo.

a. Coloque el arnés de cables (1) como se muestra.

b. Pegue la cinta adhesiva en el conducto de alambre del arnés.

c. Adhiere el conducto de cables de arnés como se muestra.

3. Figura 5 Instale el arnés de cables del altavoz derecho.

a. Figura 2 Localice el arnés del cable 69202533 (3).

b. Enrute el arnés de cables (2) como se muestra.

c. Comience con el conducto de cables del arnés superior y siga hacia la clavija que pasa a través de la alforja.

NOTA

Compruebe la colocación del arnés **ANTES** de pegar los respaldos de la cinta y aplicar el conducto a la alforja. La longitud del arnés será **EXTREMADAMENTE** difícil de ajustar una vez que se hayan adherido varias piezas de conducto en su lugar.

d. Pegue la cinta adhesiva en el conducto de alambre del arnés.

e. Adhiere el conducto de cables de arnés como se muestra.

f. Enrute el arnés de cables (2) a través del orificio de la arandela.

g. Instale la arandela (3) en el arnés de cables (2).

h. Ajuste la arandela (3) según sea necesario e instálela en la alforja.

4. Figura 2 Localice el arnés del cable 69202531 (4).
 - a. Conecte 4 vías de 69202531 (4) al conector del arnés del amplificador primario [351A] debajo de la cubierta lateral derecha.
5. Figura 5 Conecte los arneses (1 y 2.)
6. Asegure los arneses con correas de cables.
 - a. Asegúrese de que haya suficiente longitud de cable para que se pueda retirar la alforja, y de que el arnés de cables no impida ningún movimiento dinámico y tenga una holgura adecuada para todas las partes móviles del vehículo.



Figura 2. Configuración y enrutamiento del arnés de cables



Figura 3. Conecte el altavoz de la alforja izquierda

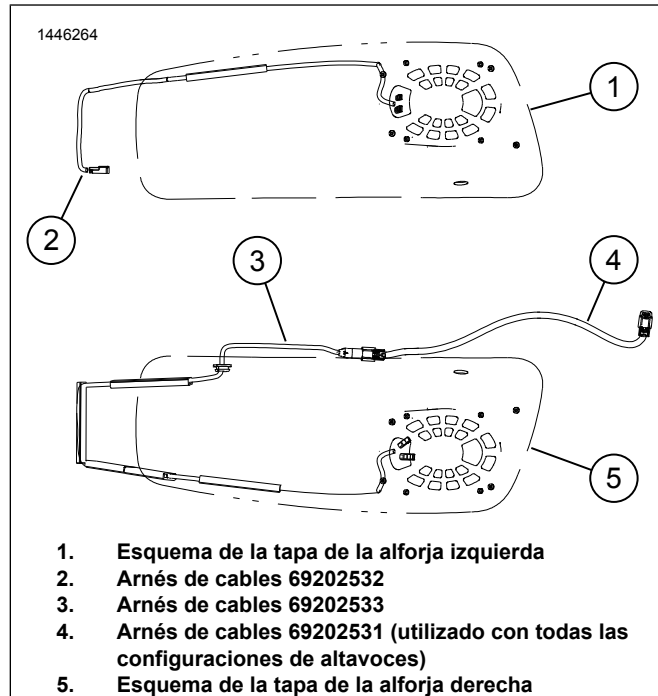

Figura 4. Enrutamiento del arnés de la alforja izquierda

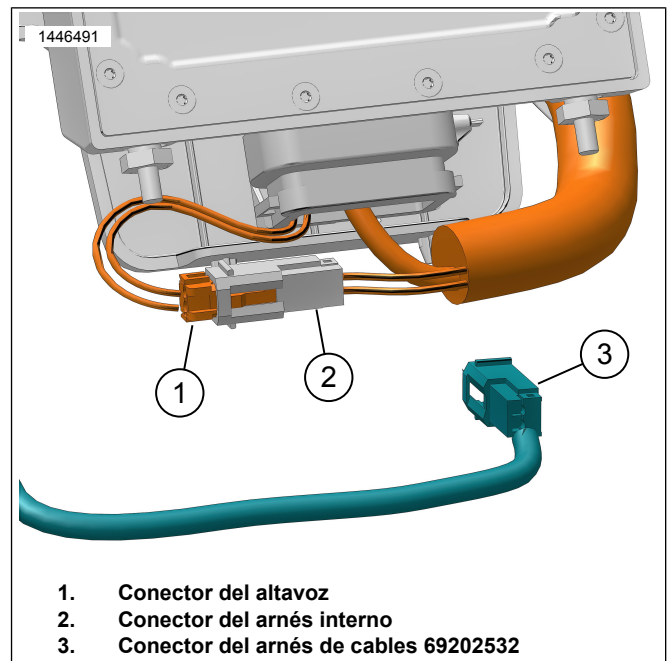

Figura 5. Enrutamiento del arnés de la alforja derecha (sin amplificador)

INSTALACIÓN DE ARNÉS CON AMPLIFICADOR SECUNDARIO

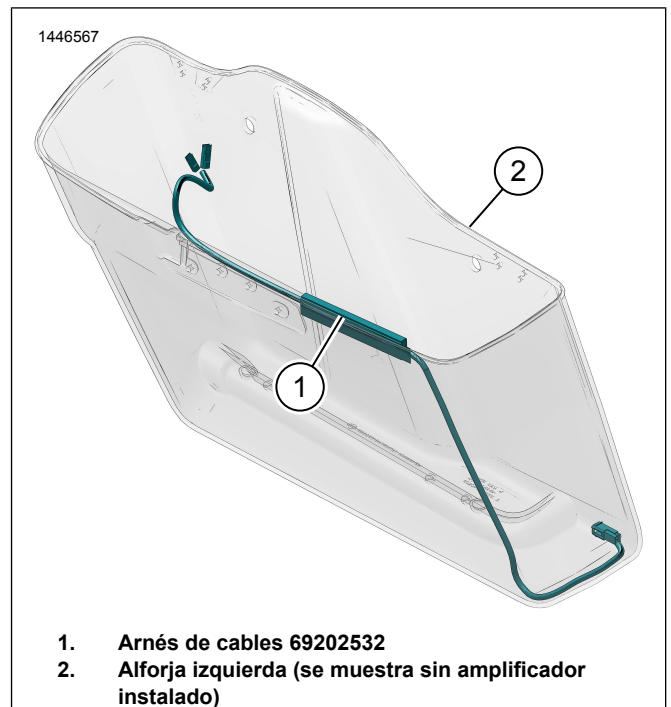
NOTA

Si los altavoces *Tour-Pak* o los altavoces inferiores del fuselaje estaban conectados al amplificador primario antes de esta instalación, deben desconectarse del arnés del amplificador primario a [351]. Se volverán a conectar al arnés del amplificador secundario a [352A_2] y [352A_2].

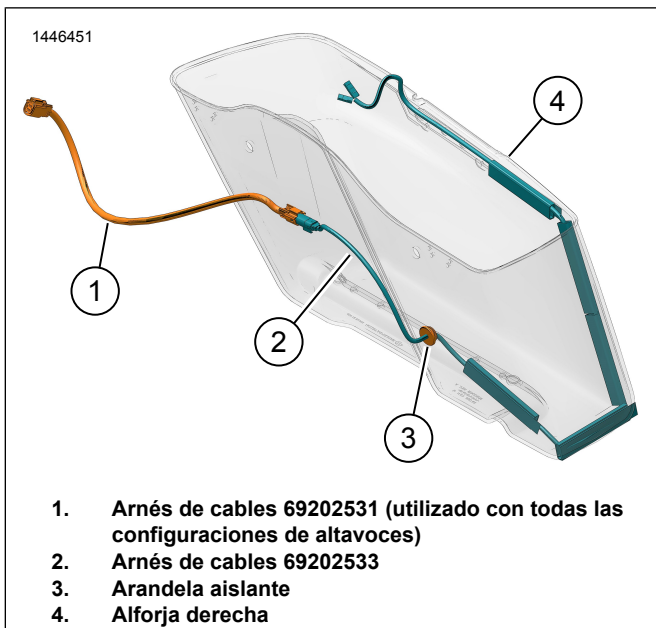
Retire la cubierta del amplificador de la alforja izquierda para acceder al conector del altavoz bajo el amplificador cerca del conector del amplificador. El amplificador se puede quitar del soporte para facilitar el acceso.

NOTA

Si el amplificador secundario aún no se ha instalado, consulte las instrucciones de ese kit para perforar 2 orificios de 1/2 pulgada en la alforja derecha con una sierra perforadora. Figura 1

1. Conecte el arnés del cable del altavoz al amplificador en la alforja izquierda.
 - a. Figura 6 Localice el arnés del cable 69202532 (2).
 - b. Figura 3 Desconecte el conector del altavoz (1) del conector del arnés interno (2).
 - c. Conecte el conector del arnés de cables (2) al conector del altavoz (1).
2. Figura 8 Instale el arnés de cables del altavoz izquierdo.
 - a. Coloque el arnés de cables (1) como se muestra.
 - b. Pegue la cinta adhesiva en el conducto de alambre del arnés.
 - c. Adhiere el conducto de cables de arnés como se muestra.

- d. Vuelva a instalar el amplificador y la cubierta (si se han retirado) en la alforja izquierda.

Par: 13,5 N·m (119 in-lbs)

3. Conecte el arnés del cable del altavoz al amplificador en la alforja derecha.
 - a. Figura 6 Localice el arnés del cable 69202532 (3).
 - b. Figura 7 Conecte el conector del arnés de cables (2) al conector del altavoz (1).
4. Figura 9 Instale el arnés de cables del altavoz derecho.
 - a. Enrute el arnés de cables (3) como se muestra.
 - b. Pegue la cinta adhesiva en el conducto de alambre del arnés.
 - c. Adhiere el conducto de cables de arnés como se muestra.
5. Figura 6 Localice los arneses de cables 69202563 (4) y 69202531 (5).
6. Figura 9 Conecte los arneses 69202531 (1) y 69202563 (2).
 - a. Conecte el extremo de 4 vías de 69202531 (1) al conector del arnés del amplificador primario [351A] debajo de la cubierta lateral derecha.
7. Conecte el arnés 69202563 (2) a la alforja.
8. Asegure los arneses con correas de cables.
9. Instale amplificadores y cubiertas, si se han retirado.
 - a. Apriete los tornillos de la cubierta.
 Par: 13,5 N·m (119 in-lbs) Tornillos de la cubierta del amplificador



Figura 6. Configuración y enrutamiento del arnés de cables



Figura 7. Conecte el altavoz de la alforja izquierda, la derecha es similar

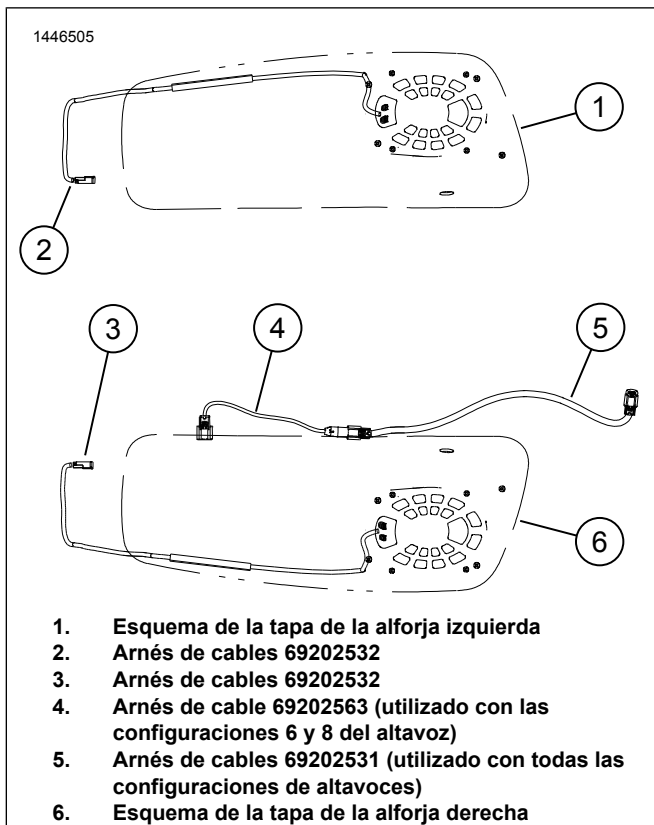

Figura 8. Enrutamiento del arnés de la alforja izquierda

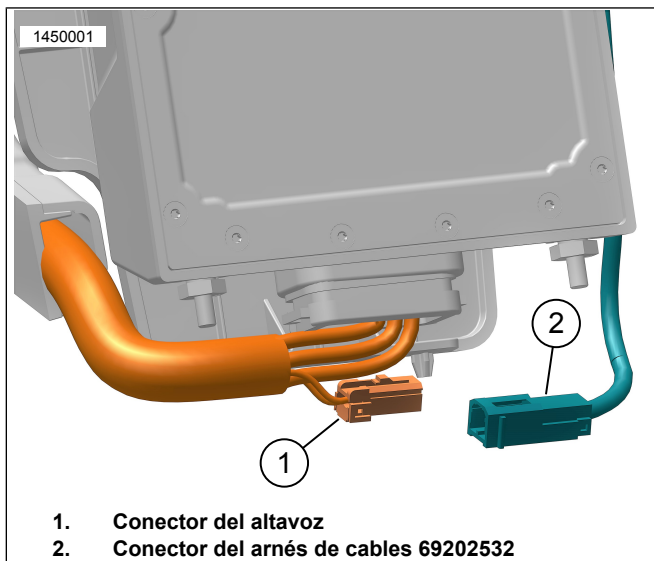

Figura 9. Enrutamiento de arneses de la alforja derecha (con amplificador)

HARDWARE DEL ALTAVOZ

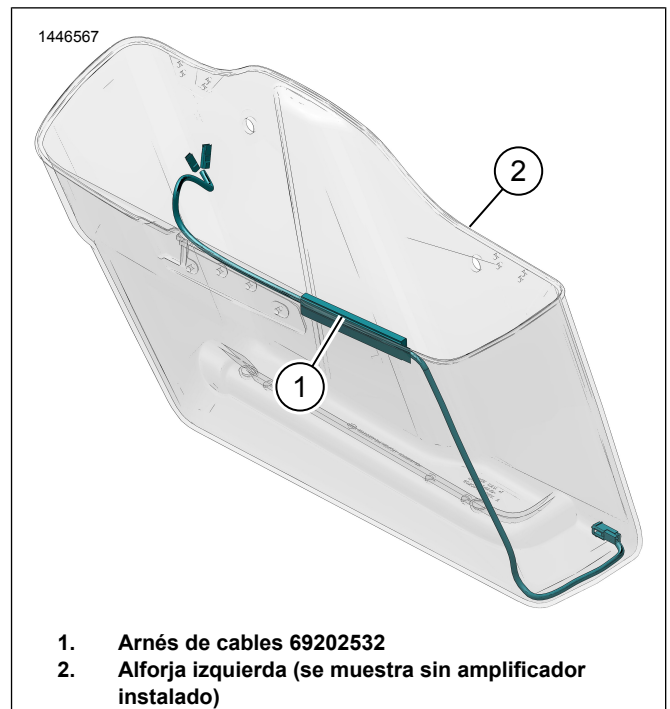
1. Figura 10 Utilice tornillos y arandelas de hardware de altavoz (8, 9, 10) para instalar los altavoces.
2. Consulte el kit de altavoces para obtener instrucciones y valores de par.

Finalización

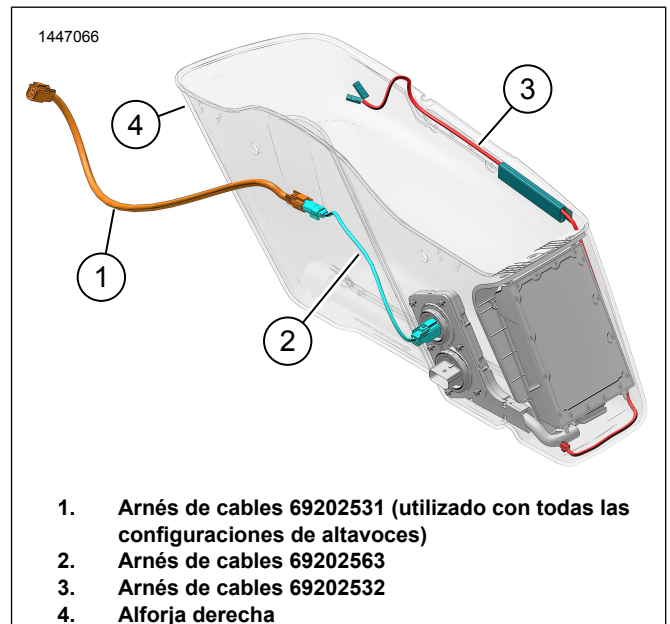
NOTA

Para evitar posibles daños al sistema de sonido, verifique que el encendido esté APAGADO antes de instalar el fusible principal.

1. Instale el fusible principal.

2. **NOTA**

Antes de instalar el fuselaje exterior, compruebe que los altavoces funcionen correctamente. Tenga en cuenta se pueden escuchar zumbidos, chirridos y traqueteos hasta que el fuselaje exterior esté instalado.

Gire el interruptor a ON, pero no arranque la motocicleta.

3. Asegúrese de que funcionan todos los altavoces y que la función de atenuador delantero/trasero funcione correctamente. Si no es así, verifique el cableado de los altavoces.

4. Instale el asiento.

5. Instale las cubiertas laterales izquierda y derecha.

6. Instale las alforjas izquierda y derecha (excluye el Tri-Glide).

CONFIGURACIÓN DE LA APLICACIÓN

1. **Unresolved graphic link (id=40119-100120)** Acceder a su sistema de audio.

- a. Empareje el dispositivo (1) al sistema.
- b. Acceda a los menús de la aplicación (2) para configurar el sistema de sonido del vehículo.

2. **Unresolved graphic link (id=40119-100121)** Pantalla del menú principal.

- a. Icono del menú principal (1).
- b. Restablezca o cambie el número de identificación personal de seguridad (PIN) (2).
- c. Edite y renombre su sistema (3).

d. Personalice el menú principal con la foto de su moto (4).

e. Indicador de conexión Bluetooth. El símbolo de barra inclinada indica: No está conectado (5).

3. **Unresolved graphic link (id=40119-100122)** Pantalla del menú de configuración.

- a. Icono del menú de configuración (1).
- b. Usar para escanear el código QR (2) en iSheet.
- c. Configuración manual para altavoces Stage 1 o 2, ubicación de los altavoces y ruido blanco para asignar las ubicaciones de los altavoces.

4. **Unresolved graphic link (id=40119-100123)** Pantalla de configuración del ecualizador.

- a. Icono de configuración del ecualizador (1)
- b. Ajuste las frecuencias del ecualizador de 7 bandas (2).
- c. Selecciones del ecualizador personalizadas o predefinidas (3).

5. **Unresolved graphic link (id=40119-100124)** Pantalla del menú de diagnóstico.

- a. El icono del menú de diagnóstico (1) muestra el estado del sistema de sonido.
- b. Abra la pantalla de prueba del altavoz (2).
- c. Actualiza el estado del altavoz y del amplificador (3) después de la reparación de componentes.
- d. Seleccione el altavoz para la prueba de ruido blanco (4) y funcionalidad.
- e. Vuelva a la pantalla del menú de diagnóstico (5).

PIEZAS DE SERVICIO

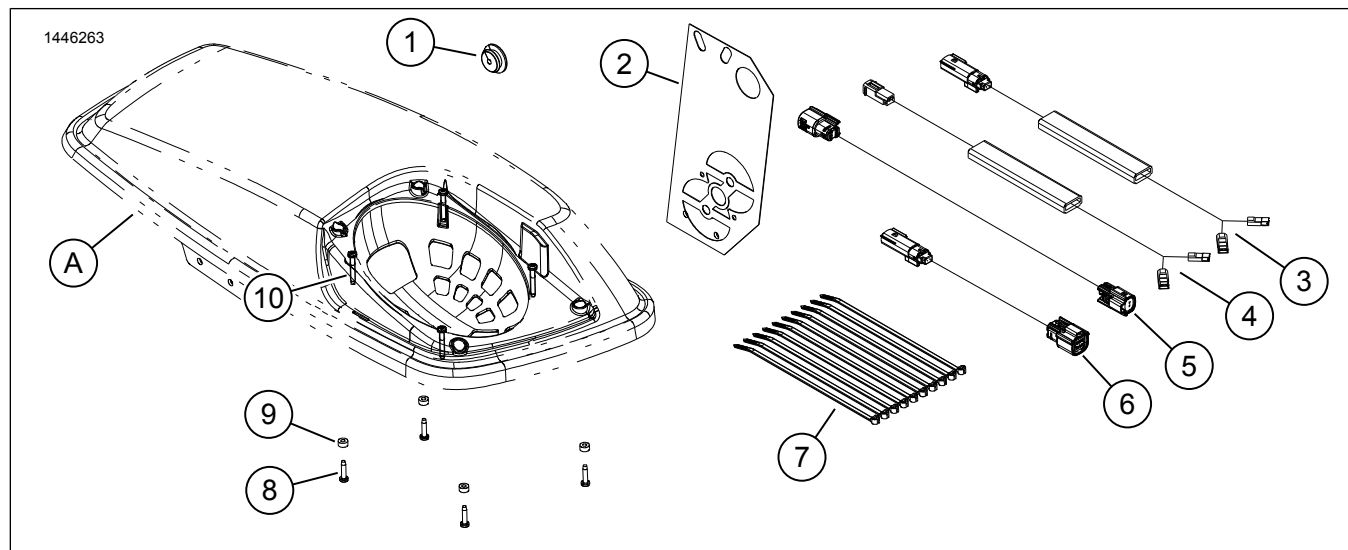

Figura 10. Piezas de servicio, altavoces del fuselaje inferior

Tabla 2. Piezas de servicio

Artículo	Descripción (Cantidad)	Número de pieza
1	Arandela aislante	12100167
2	Plantilla de perforación	No se vende por separado
3	Arnés de cable de altavoz interno, alforja derecha (utilización con sistema de 4 altavoces solamente)	No se vende por separado
4	Arnés de cable de altavoz interno, alforja izquierda (2)	No se vende por separado
5	Arnés de cable de arranque, largo (utilizado con todas las configuraciones de altavoces)	No se vende por separado
6	Arnés de cable de arranque, corto (utilizado con las configuraciones 6 y 8 del altavoz)	No se vende por separado
7	Correa de cables (10)	10006
8	Tornillo, corto (8)	10200351
9	Arandela, goma (8)	10300066
10	Tornillo, largo (8)	10200095
Piezas mencionadas en las instrucciones, pero no incluidas en el kit.		
A	Tapa de la alforja	