



中车架导流板

概述

套件编号

58002-09、58002-09A、57200157、57200356

车型

关于车型适配信息，请参见P&A零售目录或访问www.harley-davidson.com上的PartsandAccessories(零件与附件)部分(仅限英文)。

套件内容：

参见图3和表1。

安装

注意

对于2016型年及更早的车型，车架上需要安装夹片螺母。对于后期车型，螺母已焊接到车架上。

1. 拆下并丢弃后火花塞线夹持器。
2. 图1将夹片螺母(3)穿过大孔，使平的一面朝下。
 - a. 将螺纹孔对准板上的小安装孔。
3. 图1将专用螺母(4)安装到底部六角孔(2)中。
 - a. 查看图3并表1。将垫圈(2)安装到螺丝(1)上。
 - b. 将螺丝(1)完全插入专用螺母(4)中。
 - c. 用力将专用螺母组件压在横梁上。
 - d. 拧紧螺丝(1)(约2.5圈)。

扭矩: 6.8 N·m (60 in-lbs)
 - e. 拆下螺丝(1)和垫圈(2)。
 - f. 对另一侧重复此程序。

4.

注意

请勿在紧固件上使用LOCTITE®，否则会损坏导流板。

将左导流板放置在驻车插头线和蒸发管(如果有)后面。

图2安装车架导流板(3、4)。

5. 安装垫圈(2)和螺丝(1)。拧紧。

扭矩: 2.8-3.9 N·m (25-35 in-lbs)
6. 将后部火花塞电线连接到左导流板电缆夹(5)。



图1。紧固件位置

is05439

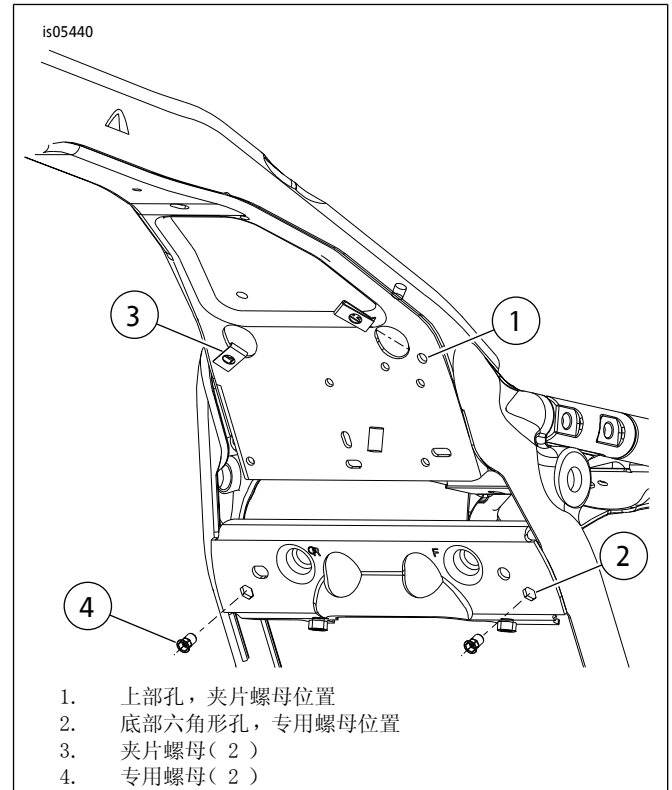
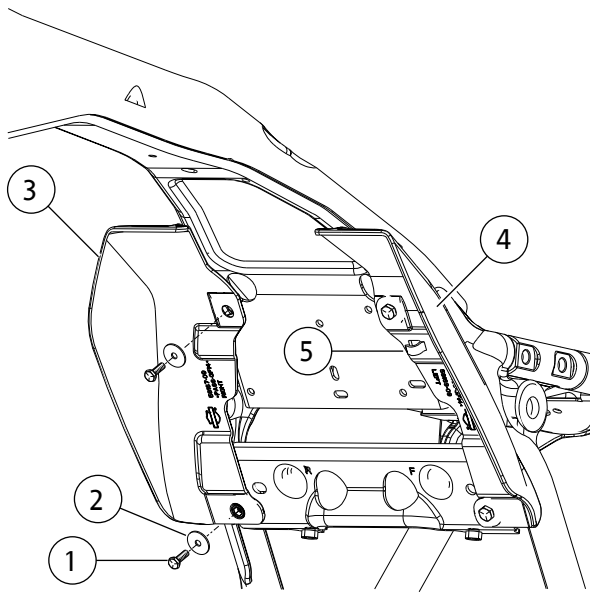

1. 螺丝(4)
2. 垫圈(4)
3. 右导流板
4. 左导流板
5. 火花塞线缆夹

图2。安装导流板

维修零件

表1。维修零件

| 项目 | 名称(数量) | 零件编号 |
|----|-----------------------------------|----------|
| 1 | 螺丝(4) | 3787 |
| 2 | 平垫圈(4) | 6036 |
| 3 | 夹片螺母(2) | 8108 |
| 4 | 专用螺母(2) | 8194 |
| 5 | 中部车架导流板, 右侧(用于58167-09) | 58167-09 |
| | 中部车架导流板, 右侧(用于58002-09A, 无车架风扇) | 58002-09 |
| | 中部车架导流板, 右侧(用于57200157, 有车架风扇) | 58167-09 |
| | 中部车架导流板, 右侧(半透明) | 57200243 |
| 6 | 中部车架导流板, 左侧 | 58169-09 |
| | 中部车架导流板, 左侧(半透明) | 57200256 |

is05434

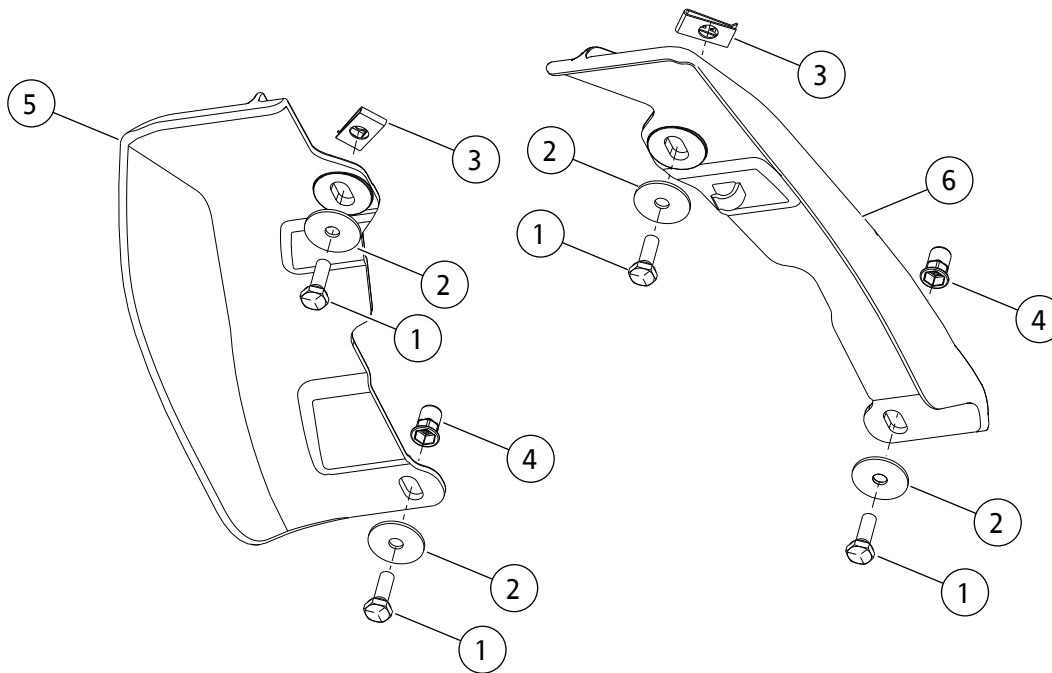

图3。维修零件：中车架导流板