



MITTELRAHMEN-WINDABWEISER

ALLGEMEINES

Satznummern

58002-09, 58002-09A, 57200157, 57200356

Modelle

Modell-Einstellungsinformationen sind im P&A-Einzelhandelskatalog oder im Abschnitt „Parts and Accessories“ (Teile und Zubehör) von www.harley-davidson.com (nur Englisch) zu finden.

Inhalt des Satzes

Siehe Abbildung 3 und Tabelle 1.

EINBAU

HINWEIS

Bei Modellen bis einschließlich Modelljahr 2017 müssen Schnellschlussmutter am Fahrzeugrahmen angebracht werden. Bei späteren Modellen sind die Mutter mit dem Fahrzeugrahmen verschweißt.

1. Den Halter für das hintere Zündkerzenkabel entfernen und entsorgen.
2. Abbildung 1 Die Schnellschlussmutter (3) durch das große Loch mit der flachen Seite nach unten anbringen.
 - a. Die Gewindelöcher auf die kleinen Befestigungslöcher in der Platte ausrichten.
3. Abbildung 1 Die Spezialmutter (4) im unteren Sechskantloch (2) anbringen.
 - a. Siehe Abbildung 3 und Tabelle 1 Die Unterlegscheibe (2) auf der Schraube (1) anbringen.
 - b. Die Schraube (1) vollständig in die Spezialmutter (4) einsetzen.
 - c. Die Spezialmutter-Baugruppe fest gegen den Rahmenquerträger drücken.
 - d. Die Schraube (1) anziehen (ca. 2-1/2 Umdrehungen). Drehmoment: 6,8 N·m (60 in-lbs)
 - e. Die Schraube (1) und Unterlegscheibe (2) entfernen.
 - f. Das Verfahren auf der anderen Seite wiederholen.

4. HINWEIS

Kein LOCTITE® an den Befestigungselementen verwenden, da dies zu Schäden an den Windabweisern führt.

Den linken Windabweiser hinter dem Zündkerzenkabel und dem Verdunstungsrohr (falls vorhanden) positionieren.

Abbildung 2 Den Mittelrahmen-Windabweiser (3,4) einbauen.

5. Die Unterlegscheiben (2) und Schrauben (1) einbauen. Festziehen.
Drehmoment: 2,8–3,9 N·m (25–35 in-lbs)
6. Das hintere Zündkerzenkabel am Kabelclip (5) des linken Windabweisers befestigen.



Abbildung 1. Positionen der Befestigungsteile

is05439

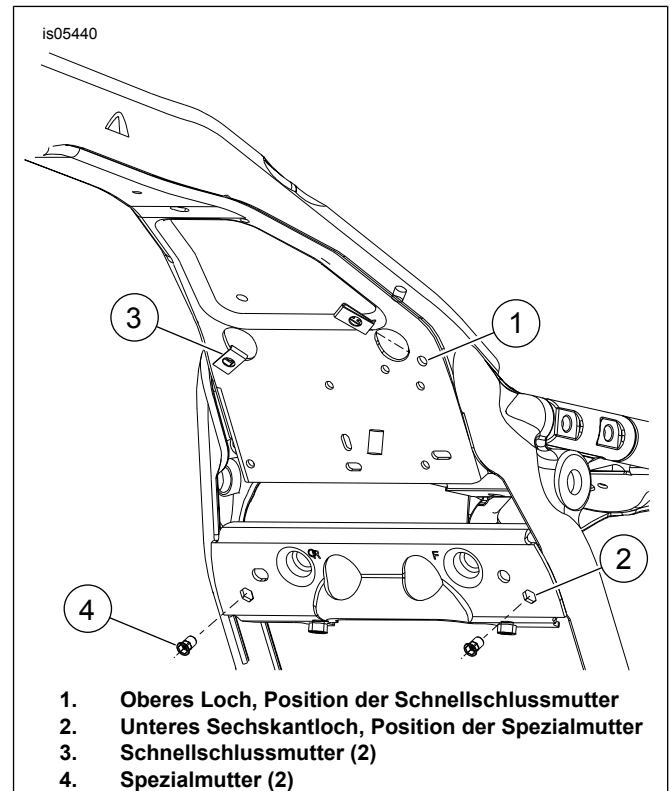
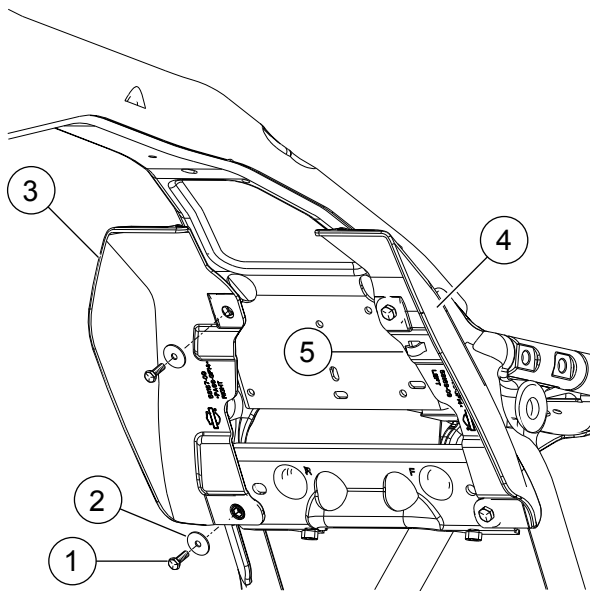

1. Schraube (4)
2. Unterlegscheibe (4)
3. Rechter Windabweiser
4. Linker Windabweiser
5. Zündkabelclip

Abbildung 2. Einbau Windabweiser

ERSATZTEILE

Tabelle 1. Ersatzteile

Teil	Beschreibung (Menge)	Teilenummer
1	Schraube (4)	3787
2	Flache Unterlegscheibe (4)	6036
3	Schnellschlussmutter (2)	8108
4	Spezialmutter (2)	8194
5	Mittelrahmen-Windabweiser, rechts (für 58167-09)	58167-09
	Mittelrahmen-Windabweiser, rechts (für 58002-09A, ohne Fahrgestelllüfter)	58002-09
	Mittelrahmen-Windabweiser, rechts (für 57200157, mit Fahrgestelllüfter)	58167-09
	Mittelrahmen-Windabweiser, lichtdurchlässig rechts	57200243
6	Mittelrahmen-Windabweiser, links	58169-09
	Mittelrahmen-Windabweiser, lichtdurchlässig links	57200256

is05434

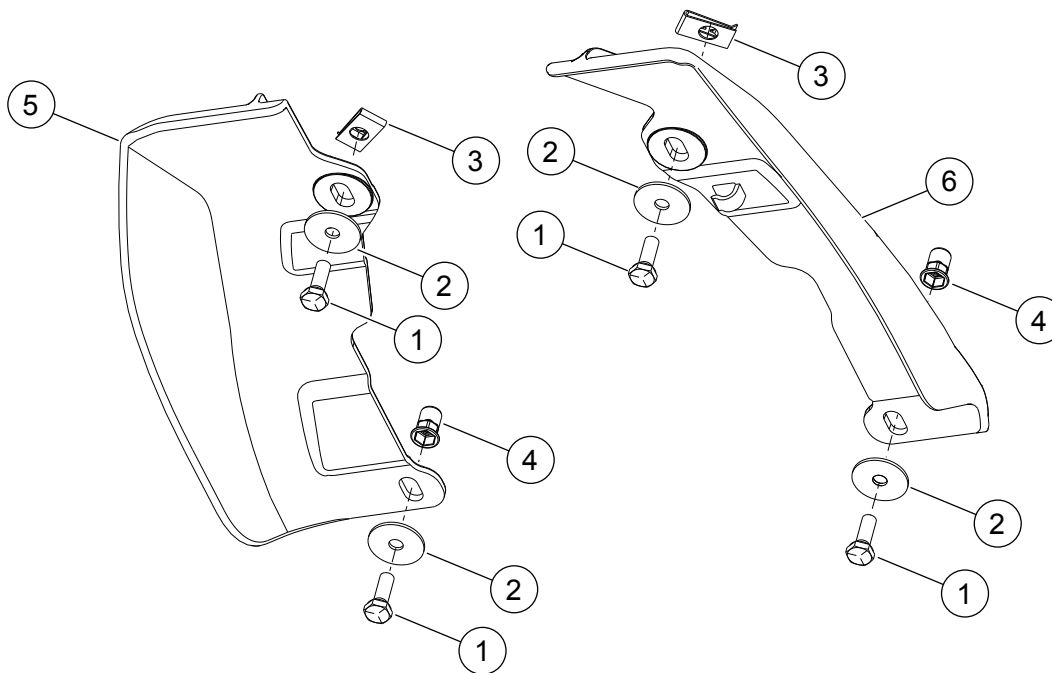

Abbildung 3. Ersatzteile: Mittelrahmen-Windabweiser