



中機架導流板

概述

套件號碼

58002-09, 58002-09A, 57200157, 57200356

車型

有關車型適配資訊，請參閱P&A零售目錄或www.harley-davidson.com網站上的零件和配件章節（僅限英文）。

工具包內含物件

請參閱「圖3」和「表格1」。

安裝

附註

對於MY2016和之前的車型，高速螺母需要安裝到車架上。對於之後的車型，螺母已經焊接到車架上。

1. 拆卸並丟棄後側火星塞電線固定器。
2. 圖1穿過大孔安裝高速螺母(3)，平側朝下。
 - a. 將螺紋孔對齊到板子中的小安裝孔。
3. 圖1將特殊螺母(4)安裝到底部六角孔(2)。
 - a. 請參閱圖3和表格1將墊圈(2)安裝到螺絲(1)。
 - b. 將螺絲(1)完全插入特殊螺母(4)。
 - c. 靠著橫樑牢牢按壓特殊螺母組件。
 - d. 擰緊螺絲(1)(約2.5圈)。
扭矩: 6.8 N·m (60 in-lbs)
 - e. 取下螺絲(1)和墊圈(2)。
 - f. 在另一側重複上述程序。

4.

附註

不要在緊固件上使用LOCTITE®，因為會損壞導流板。

將左側導流板放在火星塞電線和蒸發管後面(如有)。

圖2安裝中機架導流板(3、4)。

5. 安裝墊圈(2)和螺絲(1)。鎖緊。
扭矩: 2.8-3.9 N·m (25-35 in-lbs)
6. 將後側火星塞線連接到左側導流板線纜夾具(5)。



圖1。緊固件位置

is05439

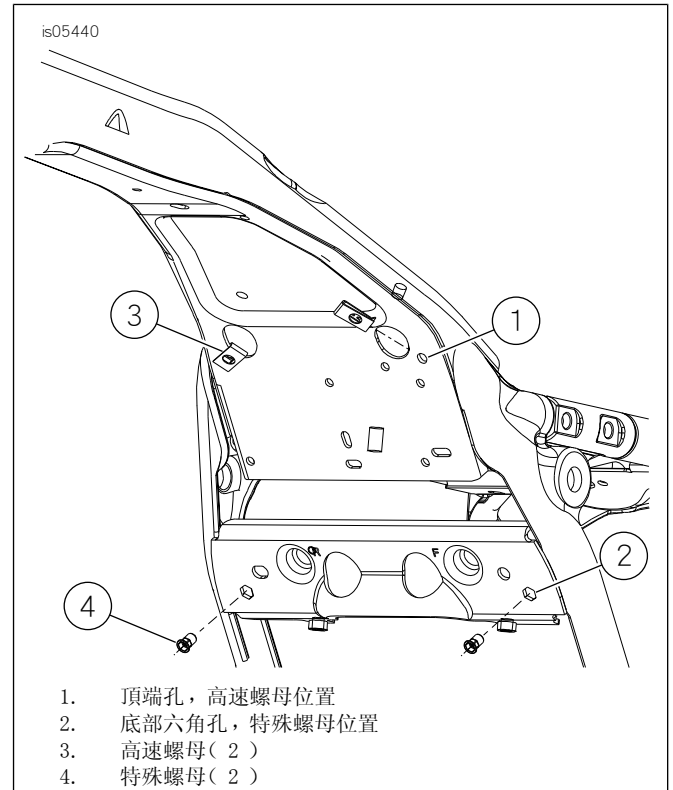
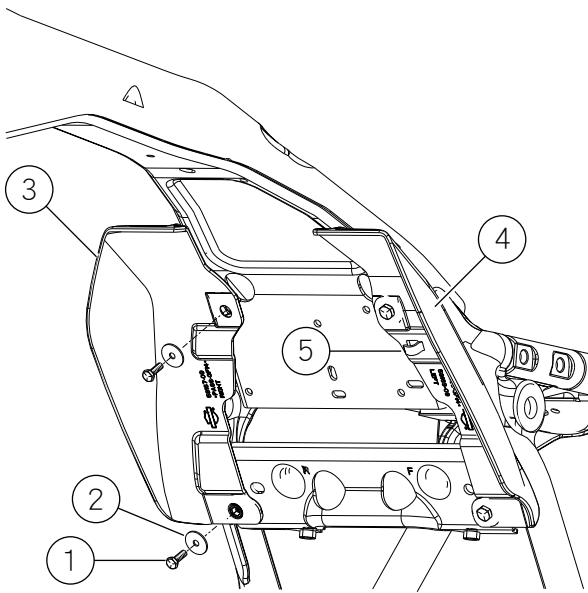

1. 螺絲(4)
2. 墊圈(4)
3. 右側導流板
4. 左側導流板
5. 火星塞線纜夾具

圖2。安裝導流板

維修零件

表格1。維修零件

項目	產品描述(數量)	PartNo.
1	螺絲(4)	3787
2	平墊圈(4)	6036
3	高速螺母(2)	8108
4	特殊螺母(2)	8194
5	中機架導流板, 右側(用於58167-09)	58167-09
	中機架導流板, 右側(用於58002-09A, 無車架風扇)	58002-09
	中機架導流板, 右側(用於57200157, 含車架風扇)	58167-09
	中機架導流板, 半透明右側	57200243
6	中機架導流板, 左側	58169-09
	中機架導流板, 半透明左側	57200256

is05434

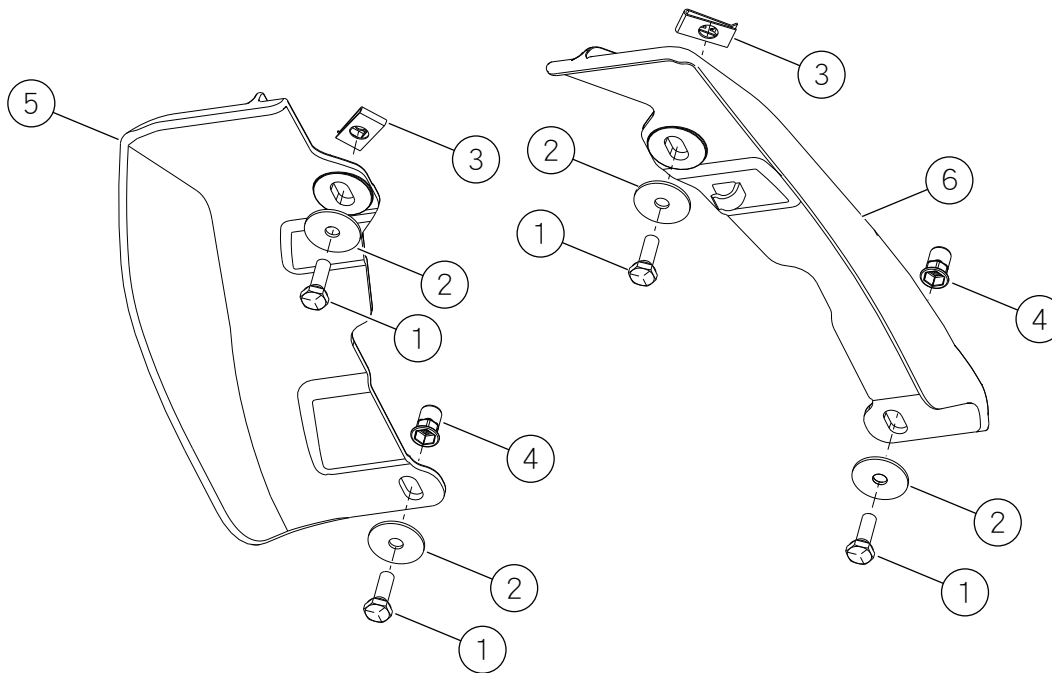

圖3。維修零件中機架導流板