



BỘ ĐỔI HƯỚNG GIÓ KHUNG GIỮA

THƯỜNG

Mã số bộ sản phẩm

58002-09, 58002-09A, 57200157, 57200356

Mẫu xe

Để biết phụ tùng phù hợp với mẫu xe nào, vui lòng tham khảo Catalog Bán lẻ P&A hoặc mục Phụ tùng và Phụ kiện trên trang web www.harley-davidson.com (chỉ có tiếng Anh).

Các chi tiết trong bộ sản phẩm

Xem Hình 3 và Bảng 1.

LẮP ĐẶT

LƯU Ý

MY2016 và các mẫu xe trước đó, cần lắp đai ốc tốc độ vào khung xe. Các mẫu xe sau này, đai ốc đã được hàn vào khung xe.

1. Tháo và loại bỏ vòng kẹp dây bugi phía sau.
2. Hình 1 Lắp đai ốc tốc độ (3) qua lỗ lắp lớn với mặt phẳng úp xuống.
 - a. Căn chỉnh các lỗ lắp ren với các lỗ lắp nhỏ trong tấm.
3. Hình 1 Lắp đặt các đai ốc đặc biệt (4) vào lỗ lắp lục giác dưới cùng (2).
 - a. Xem Hình 3 và Bảng 1 Lắp đặt vòng đệm (2) vào vít (1).
 - b. Lắp vít (1) hoàn toàn vào đai ốc đặc biệt (4).
 - c. Nhấn mạnh cụm đai ốc đặc biệt vào thanh ngang.
 - d. Siết chặt vít (1) (khoảng 2-1/2 vòng).
Mô-men: 6,8 N·m (60 in-lbs)
 - e. Tháo vít (1) và vòng đệm (2).
 - f. Lặp lại quy trình cho bên đối diện.

4.

LƯU Ý

Không sử dụng keo LOCTITE® trên ốc vít vì sẽ làm hỏng bộ đổi hướng gió.

Cố định bộ đổi hướng gió bên trái phía sau dây cấm và ống bay hơi (nếu có).

Hình 2 Lắp đặt bộ đổi hướng giữa khung (3, 4).

5. Lắp các gioăng (2) và vít (1). Siết chặt.
Mô-men: 2,8–3,9 N·m (25–35 in-lbs)
6. Gắn dây bugi phía sau vào kẹp cáp bộ đổi hướng gió bên trái (5).

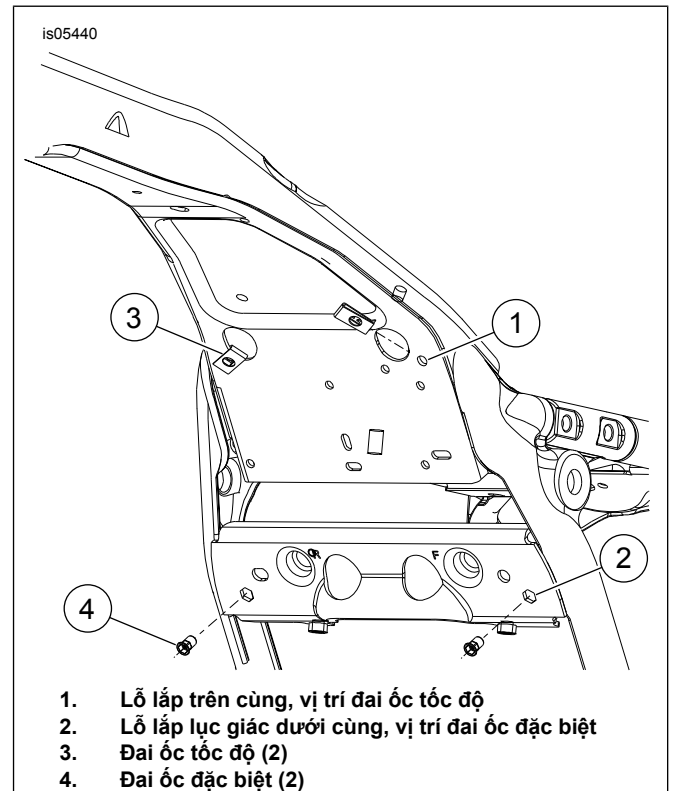

Hình 1. Vị trí chốt



is05439

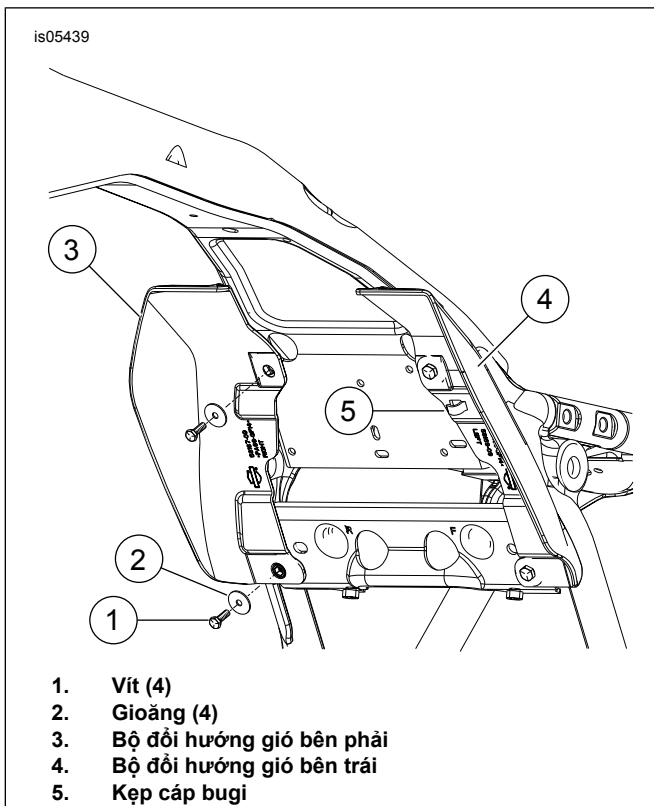

1. Vít (4)
2. Gioăng (4)
3. Bộ đổi hướng gió bên phải
4. Bộ đổi hướng gió bên trái
5. Kẹp cáp bugi

Hình 2. Lắp đặt Bộ đổi hướng gió

PHỤ TÙNG

Bảng 1. Phụ tùng

| Mặt hàng | Mô tả (Số lượng) | Số bộ phận |
|----------|--|------------|
| 1 | Vít (4) | 3787 |
| 2 | Vòng đệm dẹt (4) | 6036 |
| 3 | Đai ốc tốc độ (2) | 8108 |
| 4 | Đai ốc đặc biệt (2) | 8194 |
| 5 | Bộ đổi hướng gió khung giữa, bên phải (dành cho 58167-09) | 58167-09 |
| | Bộ đổi hướng gió giữa khung, bên phải (dành cho 58002-09A, không có quạt khung gầm) | 58002-09 |
| | Bộ đổi hướng gió giữa khung, bên phải (dành cho 57200157, có quạt khung gầm) | 58167-09 |
| | Bộ đổi hướng gió khung giữa, trong mờ bên phải | 57200243 |
| 6 | Bộ đổi hướng gió khung giữa, bên trái | 58169-09 |
| | Bộ đổi hướng gió khung giữa, trong mờ bên trái | 57200256 |

is05434

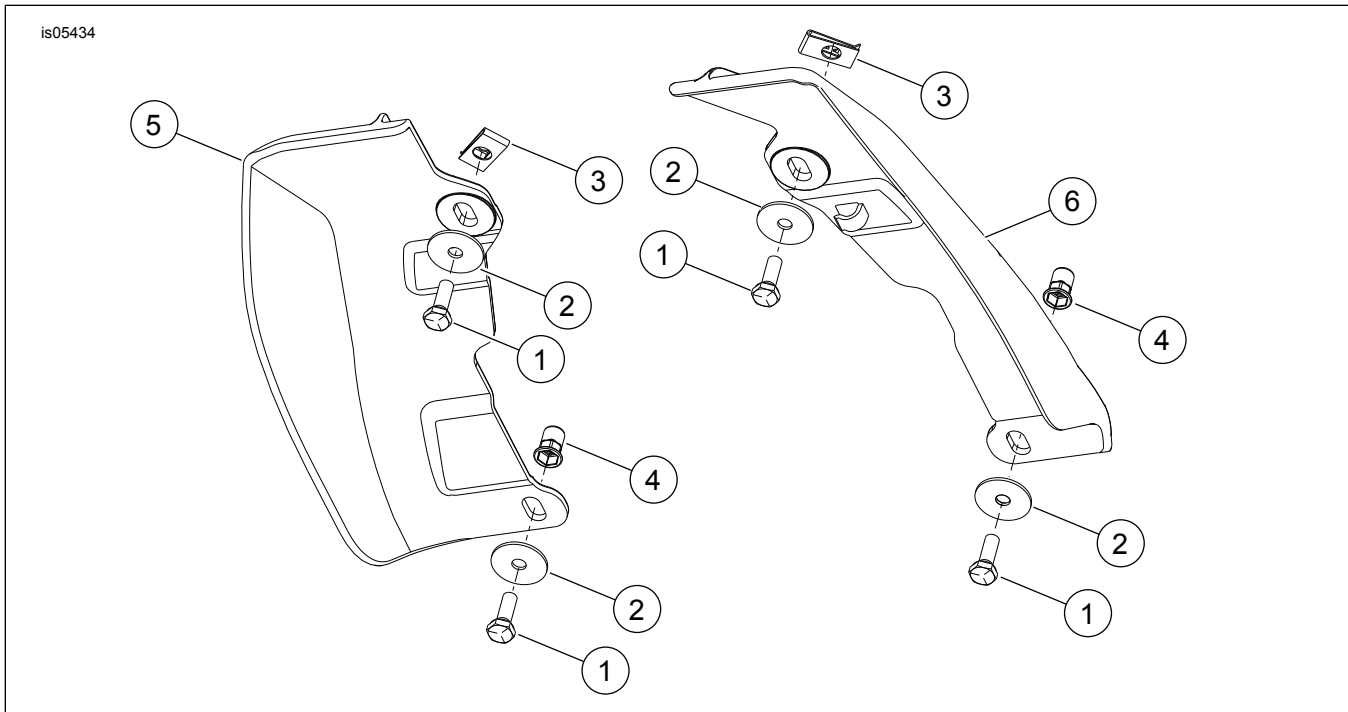

Hình 3. Phụ tùng: Bộ đổi hướng gió khung giữa