



ミッドフレームエアデフレクター

概略

キット番号

58002-09、58002-09A、57200157、57200356

適合モデル

モデルの適合性については、純正P&Aカタログまたはwww.harley-davidson.com内のパーツ&アクセサリページ(英語版のみ)をご覧ください。

キット内容:

「図3」および「表1」を参照してください。

取り付け

注記

MY2016以前のモデルでは、スピードナットを車両フレームに取り付ける必要があります。以降のモデルでは、ナットは車両フレームに溶接されています。

1. リアスパークプラグワイヤーリテーナーを取り外して廃棄してください。
2. 図1 スピードナット(3)の平らな面が下を向くように、大きな穴に通して取り付けます。
 - a. ねじ穴をプレートの小さなマウントホールに合わせます。
3. 図1 特殊ナット(4)を下側の六角穴(2)に取り付けます。
 - a. 「図3」と「表1」を参照してください。ワッシャー(2)をスクリュー(1)に取り付けます。
 - b. スクリュー(1)を特殊ナット(4)に完全に差し込みます。
 - c. 専用ナットアッセンブリをクロスメンバーに向かってしっかりと押ししてください。
 - d. スクリュー(1)を締め付けます(約2回転半)。トルク:6.8 N·m(60 in-lbs)
 - e. スクリュー(1)とワッシャー(2)を取り外します。
 - f. 反対側においても同じ手順を繰り返します。

4. 注記

エアデフレクターが損傷するので、ファスナーにLOCTITE®を使用しないでください。

左デフレクターは、パークプラグワイヤとエバポレーティブチューブ(ある場合)の後ろに配置してください。

図2 ミッドフレームデフレクター(3、4)を取り付けます。

5. ワッシャー(2)とスクリュー(1)を取り付けます。締め付ける。
トルク:2.8-3.9 N·m(25-35 in-lbs)
6. リアスパークプラグワイヤーを左デフレクターケーブルクリップ(5)に取り付けます。



図1。ファスナーの位置

is05439

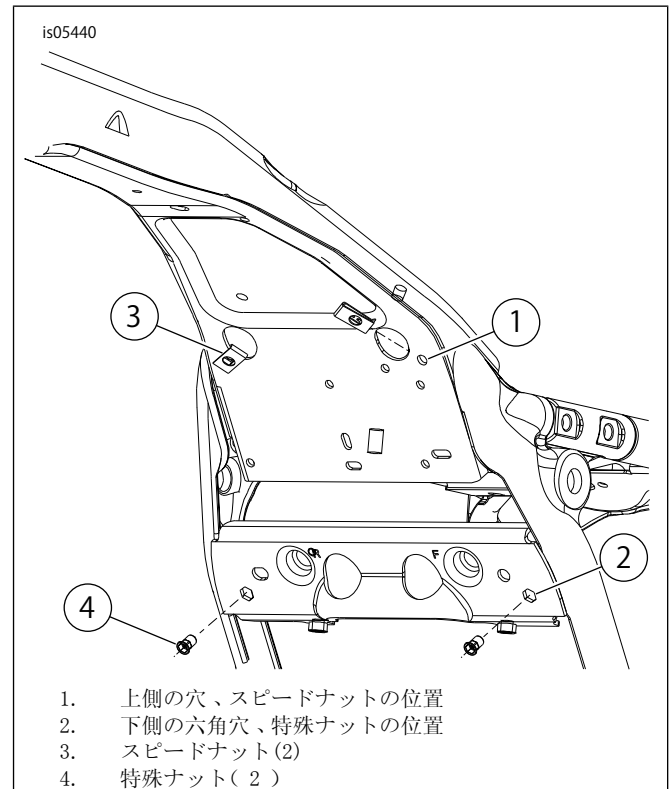
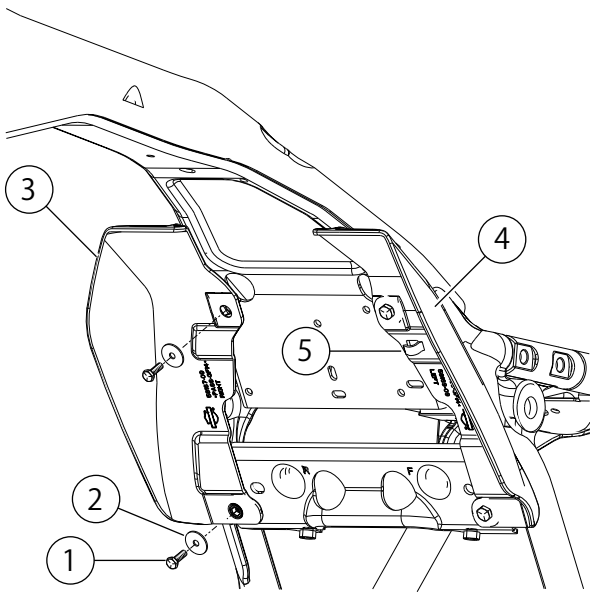

- 1. スクリュー(4)
- 2. ワッシャー(4)
- 3. 右デフレクター
- 4. 左デフレクター
- 5. スパークプラグケーブルクリップ

図2。エアデフレクターの取り付け

交換用パーツ

表1。交換用パーツ

アイテム	詳細(数量)	部品番号
1	スクリュー(4)	3787
2	平ワッシャー(4)	6036
3	スピードナット(2)	8108
4	特殊ナット(2)	8194
5	ミッドフレームエアデフレクター、右 (58167-09用)	58167-09
	ミッドフレームエアデフレクター、右 (58002-09A用、シャースイッチなし)	58002-09
	ミッドフレームエアデフレクター、右 (57200157用、シャースイッチあり)	58167-09
	ミッドフレームエアデフレクター、半透明 右	57200243
6	ミッドフレームエアデフレクター、左	58169-09
	ミッドフレームエアデフレクター、半透明 左	57200256

is05434

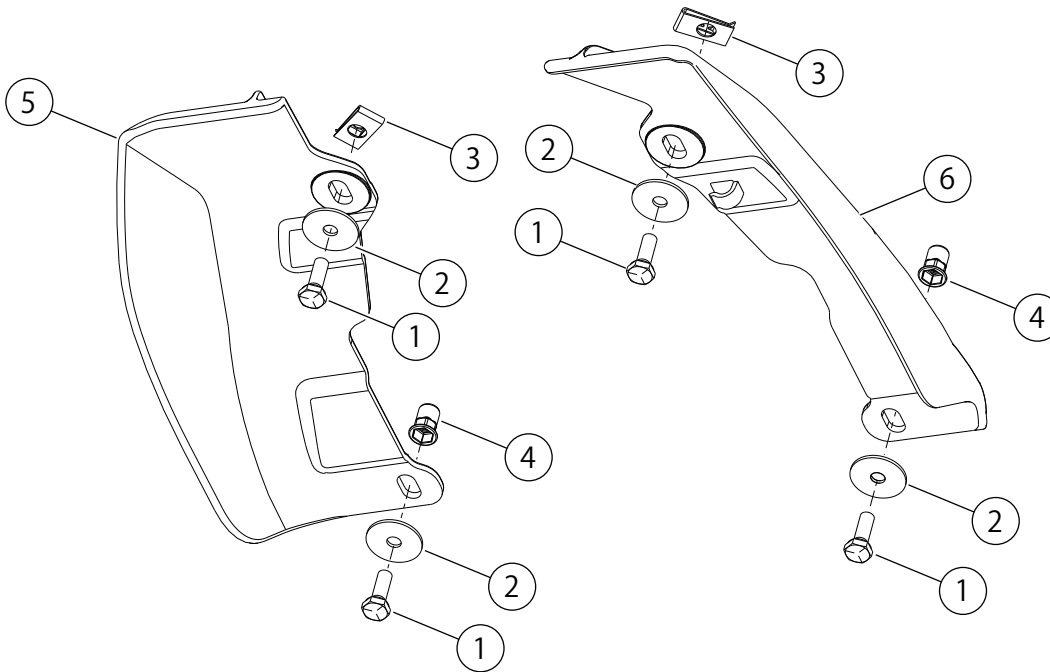

図3。交換用パーツ: ミッドフレームエアデフレクター