



## RĖMO VIDURIO ORO APTAKAI

### BENDROJI INFORMACIJA

Lent 1. Bendroji informacija

Rinkiniai	Rekomenduojami įrankiai	Ilgūdžių lygis <sup>(1)</sup>
58002-09, 58002-09A, 57200157, 57200356	Apsauginiai akiniai, dinamometrinis raktas	
<i>(1) Reikia mokėti priveržti iki atitinkamo priveržimo momento, naudotis tam tikrais vidutinio sudėtingumo įrankiais bei metodais</i>		

### RINKINIO TURINYS

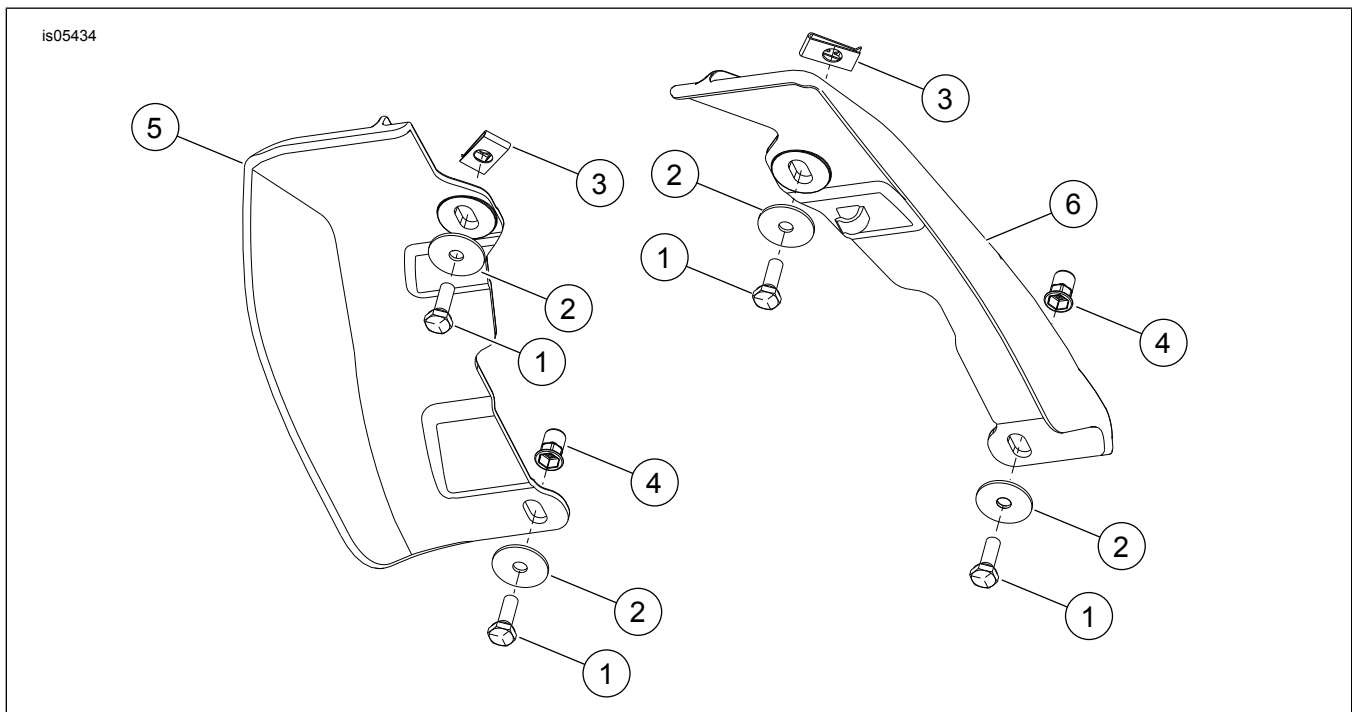

Pav 1. Rinkinio turinys Tarpinėio oro kreiptuvai

## Lent 2. Rinkinio turinys Rėmo vidurio oro aptakų kompleksas

<input checked="" type="checkbox"/>	Prieš pradėdami montuoti arba nuimdami detales nuo transporto priemonės, patikrinkite, ar komplekte yra visos nurodytos dalys.				
	Breits	Kiekis	Aprašas	Dalies Nr.	Pastabos
<input type="checkbox"/>	1	4	Sraigtas	3787	Komplektai: 58002-09A, 57200157
<input type="checkbox"/>	2	4	Plokščia poveržlė	6036	Komplektai: 58002-09A, 57200157
<input type="checkbox"/>	3	2	Pavaros veržlė	8108	Komplektai: 58002-09A, 57200157, 57200356
<input type="checkbox"/>	4	2	Veržlė – specialioji	8194	Komplektai: 58002-09A, 57200157
<input type="checkbox"/>	5	1	Rėmo vidurio oro aptakas, dešinysis	58170-09	Komplektas: 58002-09
<input type="checkbox"/>			Rėmo vidurio oro aptakas, dešinysis, be važiuoklės ventiliatoriaus	58167-09A	Komplektas: 58002-09A
<input type="checkbox"/>			Rėmo vidurio oro aptakas, dešinysis, permatomas, su važiuoklės ventiliatoriumi	57200243	Komplektas: 57200157
<input type="checkbox"/>			Rėmo vidurio oro aptakas, dešinysis,	57200225	
<input type="checkbox"/>			Rėmo vidurio oro aptakas, dešinysis, dūmytas	57200245	Komplektas: 57200356
<input type="checkbox"/>	6	1	Rėmo vidurio oro aptakai, kairysis	58170-09	Komplektas: 58002-09
<input type="checkbox"/>			Rėmo vidurio oro aptakai, kairysis	58169-09	Komplektas: 58002-09A
<input type="checkbox"/>			Rėmo vidurio oro aptakas, kairysis, permatomas	57200255	Komplektas: 57200157
<input type="checkbox"/>			Rėmo vidurio oro aptakai, kairysis	57200256	
<input type="checkbox"/>			Rėmo vidurio oro aptakas, kairysis, dūmytas	57200245	Komplektas: 57200356

## BENDROJI INFORMACIJA

Instrukcijų lapas taip pat pateikiamas elektroniniu būdu. Norėdami patikrinti, ar naudojate naujausią galimą versiją, atlikite vieną iš šių veiksmų:

- Eikite į [h-d.com/isheets](http://h-d.com/isheets)
- Nuskaitykite QR kodą viršutiniame kairiajame instrukcijų lapo kampe

### PASTABA

Šiame instrukcijų lape gali būti papildomas vaizdo įrašas, padedantis montuotojui suprasti tam tikrą rinkinio dalį. Susietas vaizdo įrašas būtų šio instrukcijų lapo pabaigoje.

## Modeliai

Informaciją apie tai, kuriems modeliams tai tinka, žr. Dalys ir priedai (P&A) mažmeninės prekybos kataloge arba dalių ir priedų katalogo skyriuje [www.harley-davidson.com](http://www.harley-davidson.com).

Su „Harley-Davidson“ klientų aptarnavimo centru galite susisiekti telefonu 1-800-258-2464 (tik JAV) arba 1-414-343-4056.

## Montavimo reikmenys

### ▲ ĮSPĖJIMAS

Vairuotojo ir keleivio saugumas priklauso nuo tinkamo šio rinkinio sumontavimo. Jei patys procedūras atlikti negalite arba neturite tinkamų įrankių, tegu sumontuoja „Harley-Davidson“ pardavėjas. Netinkamai sumontavus šį rinkinį, galima sunkiai arba mirtinai susižaloti. (00308b)

## IŠĖMIMAS

- Nuimkite ir išmeskite galinės uždegimo žvakės laido laikiklį.

## MONTAVIMAS

### PASTABA

MY2016 ir ankstesniems modeliams ant rėmų pirmiausia reikia sumontuoti greitveržles. Vėlesniuose modeliuose šios veržlės yra privirintos prie transporto priemonės rėmo.

- Per didelę angą, plokščia puse žemyn, įsukite greitveržlę (3).
  - Sulygiuokite sriegiamas angas su mažomis montavimo skylėmis plokštelėje.
- Į apatinę šešiakampę skylę (2) įsukite specialiąsias veržles (4).
  - Ant varžto (1) uždėkite poveržlę (2).
  - Į specialią veržlę (4) pilnai įsukite sraigta (1).
  - Tvirtai prispauskite specialiosios veržlės surinkimą ant skersinio.
  - Priveržkite varžtą (1) maždaug 2 ½ apsisukimų. Sūkio momentas: 6,8 N·m (60 in-lbs)

- e. Išimkite sraigą (1) ir poveržlę (2).
- f. Tą pačią procedūrą atlikite priešingoje pusėje.

3. Sumontuokite rėmo vidurio oro aptaką (3, 4).

**PASTABA**

*Kad nepadarytumėte žalos oro aptakui, ant tvirtinimo elementų nenaudokite "LOCTITE®".*

*Įtaisykite kairįjį aptaką už uždegimo žvakės laido ir garavimo vamzdelio, jei toks yra.*

- 4. Uždėkite poveržles (2) ir įsukite varžtus (1). Priveržkite Sūkio momentas: 2,8–3,9 N·m (25–35 in-lbs)
- 5. Pritvirtinkite galinės uždegimo žvakės laidą prie kairiojo aptako kabelio spaustuko (5).
- 6. Pritvirtinkite galinės žvakės laidus laikiklyje.
- 7. Įtaisykite dešinės pusės priekinio cilindro uždegimo žvakės laidą į oro aptako kampą/spindulį taip, kad laidas būtų svirties dėžutės dangčio išorinėje pusėje.

**▲ PERSPĖJIMAS!**

**Neteisingai nukreipus tarp svirties dėžutės gaubto ir rėmo, uždegimo žvakių laidai gali būti suspausti, kas gali laidus pažeisti. (17104b)**

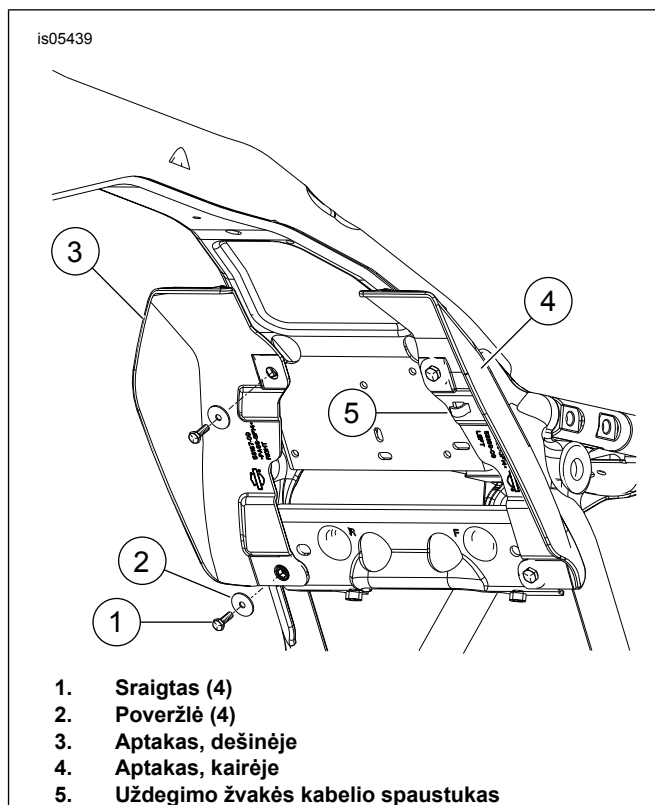

**Pav 3. Tvirtinimo elementų vietos**

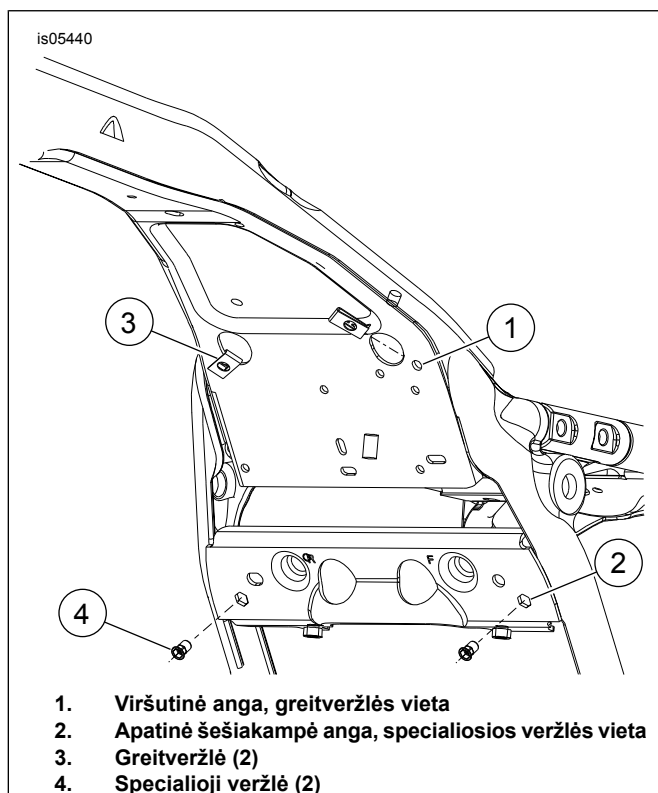

**Pav 2. Tvirtinimo elementų vietos**