



LUFTDEFLEKTORER MITT PÅ RAMEN

ALLMÄN INFORMATION

Tabell 1. Allmän information

Satser	Föreslagna verktyg	Kompetensnivå ⁽¹⁾
58002-09, 58002-09A, 57200157, 57200356	Skyddsglasögon, momentnyckel	
<i>(1) Kräver åtdragning till angivet åtdragningsmoment eller andra verktyg och metoder som ger måttligt åtdragningsmoment</i>		

SATSINNEHÅLL

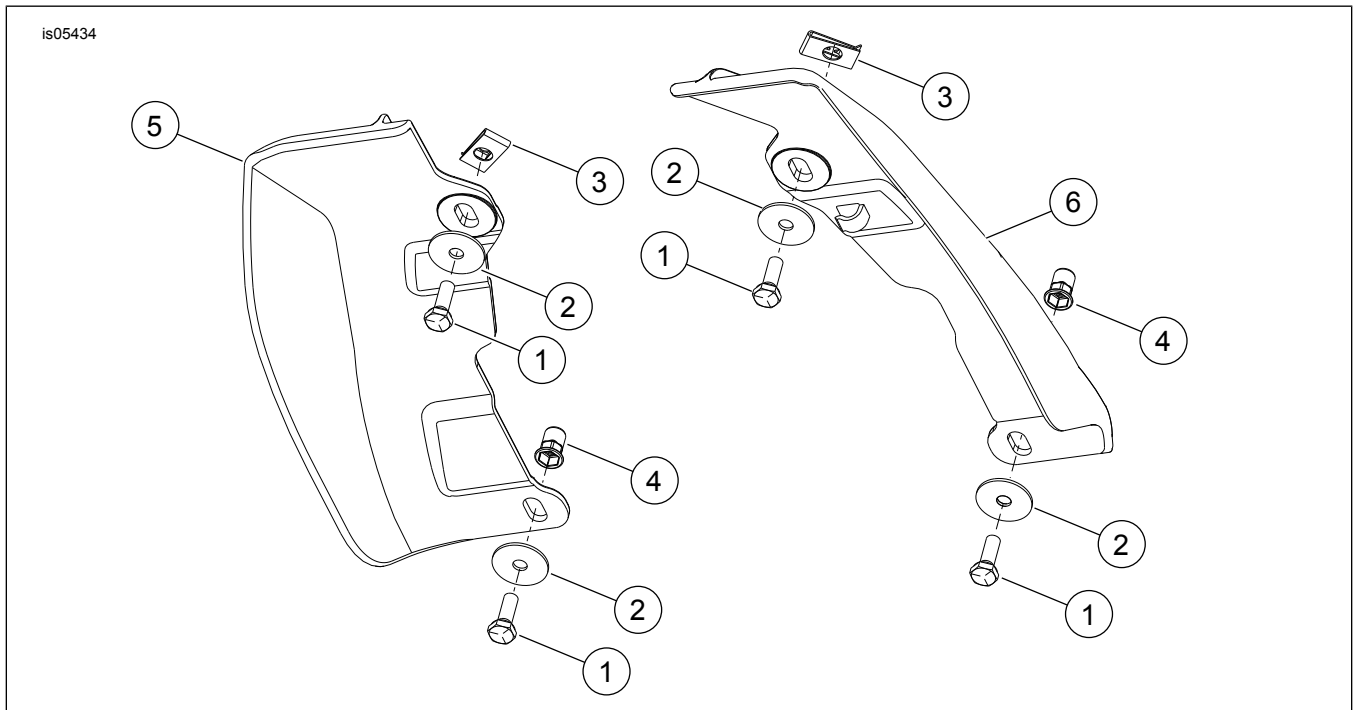

Figur 1. Satsen innehåller: Vindavvisare på ramens mitt

Tabell 2. Satsen innehåller: Sats för mittramsdeflektor

Kontrollera att allt innehåll finns i satsen innan du installerar eller avlägsnar artiklar från fordonet.					
<input checked="" type="checkbox"/>	Komponent	Antal	Beskrivning	Art.nr	Anteckningar
<input type="checkbox"/>	1	4	Skruv	3787	Satser: 58002-09A, 57200157
<input type="checkbox"/>	2	4	Bricka, plan	6036	Satser: 58002-09A, 57200157
<input type="checkbox"/>	3	2	Hastighetsmutter	8108	Satser: 58002-09A, 57200157, 57200356
<input type="checkbox"/>	4	2	Mutter, special	8194	Satser: 58002-09A, 57200157
<input type="checkbox"/>	5	1	Mittramsdeflektor, höger	58170-09	Sats: 58002-09
<input type="checkbox"/>			Mittramsdeflektor, höger, utan chassifläkt	58167-09A	Sats: 58002-09A
<input type="checkbox"/>			Mittramsdeflektor, höger, genomskinlig, med chassifläkt	57200243	Sats: 57200157
<input type="checkbox"/>			Mittramsdeflektor, höger,	57200225	
<input type="checkbox"/>			Mittramsdeflektor, höger, rökfärgad	57200245	Sats: 57200356
<input type="checkbox"/>	6	1	Luftdeflektor mitt på ramen, vänster	58170-09	Sats: 58002-09
<input type="checkbox"/>			Luftdeflektor mitt på ramen, vänster	58169-09	Sats: 58002-09A
<input type="checkbox"/>			Mittramsdeflektor, vänster, genomskinlig	57200255	Sats: 57200157
<input type="checkbox"/>			Luftdeflektor mitt på ramen, vänster	57200256	
<input type="checkbox"/>			Mittramsdeflektor, vänster, rökfärgad	57200245	Sats: 57200356

ALLMÄNT

Instruktionsbladet finns också tillgängligt elektroniskt. Kontrollera att du använder den senaste versionen genom att göra något av följande:

- Gå till h-d.com/isheets
- Skanna QR-koden i det övre vänstra hörnet av instruktionsbladet

ANMÄRKNING

Detta instruktionsblad **kan ha en kompletterande video** för att hjälpa installatören att klargöra en viss del av enheten. En länkad video skulle finnas i slutet av detta instruktionsblad.

Modeller

Om du vill ha information om modelltillbehör kan du läsa Reservdelar och tillbehör (P&A) återförsäljarkatalogen eller avsnittet Reservdelar och tillbehör på www.harley-davidson.com.

Kontakta Harley-Davidsons kundtjänst på +1-800-258-2464 (endast USA) eller +1-414-343-4056.

Installationskrav

⚠ VARNING

Förarens och passagerarens säkerhet är beroende av att denna sats monteras korrekt. Om du inte kan utföra åtgärden eller saknar rätt verktyg låter du en Harley-Davidson-återförsäljare utföra monteringen. Om den här satsen monteras felaktigt kan det leda till dödsfall eller allvarliga personskador. (00308b)

TA BORT

1. Ta bort och kassera den bakre hållaren till tändstiftsledaren.

INSTALLERA

ANMÄRKNING

För MY2016 och tidigare modeller måste hastighetsmuttrar installeras i fordonets ram. För senare modeller har muttrarna svetsats på fordonsramen.

1. Montera snabbmuttern (3) genom det stora hålet med den platta sidan nedåt.
 - a. Rikta in de gängade hålen efter de små monteringshål i plattan.

2. Montera specialmuttrarna (4) i det nedre sexkantshålet (2).
 - a. Montera brickan (2) på skruven (1).
 - b. För in skruven (1) helt i specialmuttern (4).
 - c. Tryck fast specialmutterenheten ordentligt mot tvärelementet.
 - d. Dra åt skruven (1) ca 2 1/2 varv.
Åtdragning: 6,8 N·m (60 in-lbs)
 - e. Ta bort skruven (1) och brickan (2).
 - f. Upprepa förfarandet på motsatta sidan.

3. Montera mittramsdeflektorn (3, 4).

ANMÄRKNING

Använd inte LOCTITE® på fästelement eftersom skador på deflektorn då uppstår.

Placera vänster deflektor bakom tändstiftskabeln och förångningsröret, om sådant finns.

4. Montera brickorna (2) och skruvarna (1). Dra åt
Åtdragning: 2,8–3,9 N·m (25–35 in-lbs)
5. Fäst den bakre tändstiftsledningen på den vänstra deflektorns kabelklämma (5).
6. Fäst de bakre tändstiftskablarna i hållaren.
7. Placera tändstiftskabeln på höger sida av den främre cylindern i hörnet/radien av deflektorn och se till att kabeln är utanför vippboxens kåpa.

▲ OBSERVERA!

Om den dras felaktigt mellan ventilkåpans lock och ramen kan tändstiftskablarna klämmas vilket kan leda till att vajern skadas. (17104b)

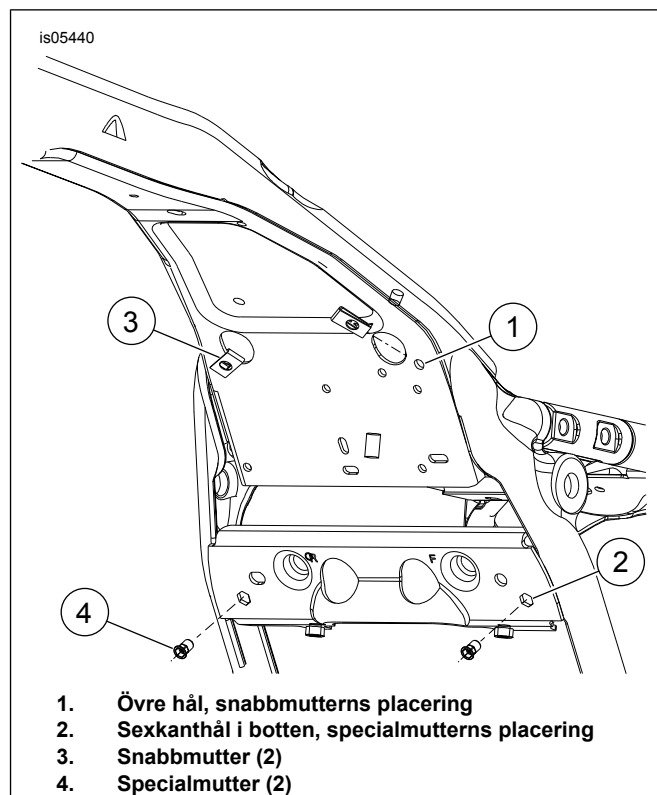

Figur 2. Placering av fästelement

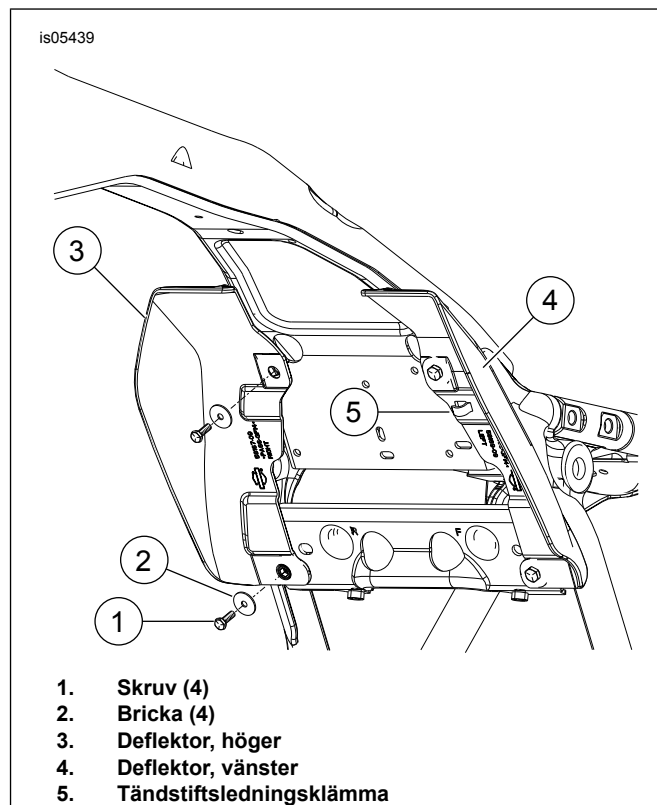

Figur 3. Placering av fästelement